



1977  
SPALIS — OCTOBER  
Nr. 8

# KARYS





# KARYS

1977  
Nr. 8 (1535)

Redaktorius  
ZIGMAS RAULINAITIS

Administratorius  
LEONAS BILERIS

Redaktoriaus pavaduotojas  
JONAS RŪTENIS

Atskirus skyrius redaguoja:

S. KAUNELIENĖ  
"TREMTIES TRIMITAS"

BALYS BRAZDŽIONIS  
"Lietuviai Kariai Laisvajam  
Pasaulyje"  
BRONIUS BALČIŪNAS  
"Karinės žinios"

Leidžia:  
L.V.S. RAMOVĖ N.Y. SKYRIUS

## ŠIS KARIO NR. YRA PADIDINTAS

### TURINYS

Gen. Kazys Musteikis asistuoja valst. prezidentui Antanui Smetonai įteikiant kardus naujai pakeltiems karininkams 1934 m. Prie vėliavos stovi Karo Mokyklos karininkas ltn. Vladas Žibas .....	viršelis
E. Jasiūnas — Br. gen. inž. Antanas Gustaitis .....	285
Z. Raulinaitis — Boleslovo Drąsiojo Tariamasis Žygis į Prūsus .....	302
S. Varanka — Vilnius ir Spalio žaizda .....	305
J. Černius — Žygis į Vilnių 1939 m. ....	307
TREMTIES TRIMITAS .....	311
A. Budreckas — Šaulija Tremty .....	311
A. Mikulskis — Ar lietuviai buvo žudikai? .....	313
KARINĖS ŽINIOS .....	320
MŪSŲ SPAUDOJE PASIŽVALGIUS .....	321
KRONIKA .....	322

### ATSTOVAI:

Baltimore — M. ŠIMKUS, Chicago — J. STANKONAS, Cleveland — F. EIDIMTAS, Los Angeles — O. ZADVYDAS, Australia — V. SALKŪNAS

### JUNGTINĖSE AMERIKOS VALSTYBĖSE

BOSTON, MA — S.J. Minkus  
CHICAGO, IL — "Gifts International",  
"Parama", Cicero Delicatessen, Baly's  
Radio & Television  
DETROIT, MI — V. Čižauskas (Šv.  
Antano Parapijos Spaudos Kioskas),  
V. Perminas  
LAKELAND, FL — I. Kantanavičius  
OMAHA, NB — Pr. Kovas  
WATERBURY, CT — "Spauda"  
WOODHAVEN, NY — "Romuva"

### PLATINTOJAI

#### KANADOJE

TORONTO, ONT. — V.A. Aušrotas, P.  
Misevičius, Aug. Kuolas  
MONTREAL, QUE. — Parish Library

#### ANGLIJOJE

"Dainora" — 14 Priory Road; Kew, Sur-  
rey; TW9 3DF. Tel. 01-940 6377

### V. VOKIETIJOJE

Juozas Nevulis, 6793 Bruchmuehlbach-  
Miesau 2 Bahnhofstr. 11

### AUSTRALIJOJE

S. Slavickas, 22 Slevin St., No. Geelong,  
3215, Vic.  
W. Paluk, 1 Brentnall Ave., Blair  
Athol, 5084, SA.  
S. Pačėsa, 82 John St., Lidcombe, 2141,  
NSW.

Prenumerata JAV-bėse ir užsienyje: metams — \$10.00, pusmečiui — \$5.00, atskiro nr. — \$1.00

Pinigus siųsti šiuo adresu: KARYS 341 Highland Blvd., Brooklyn, N.Y. 11207, USA

KARYS, magazine for the veterans of Lithuanian descent and for Lithuanians in the wide world

Published monthly except July and August by "KARYS" — 341 Highland Blvd., Brooklyn, N.Y. 11207, USA

Subscription \$10.00 per year. Single copy \$1.00 — Second Class Postage Paid at Brooklyn, N.Y. Publication No. 291500



Isteigtas Lietuvoje 1919—  
Nepriklausomybės kovų—  
metais

# KARYS

Atgavintas Jungtinėse  
Amerikos Valstybėse 1950  
metais

PASAULIO LIETUVIŲ KARIŲ - VETERANŲ MĖNESINIS ŽURNALAS

Nr. 8 (1535)

SPALIS — OCTOBER

1977

## BRIGADOS GENEROLAS INŽINIERIUS ANTANAS GUSTAITIS

E. JASIŪNAS

(Pabaiga)

### *Gustaitis šeimoje ir gyvenime*

Darbo įtempimo metu, vakarais jis mėgdavo nueiti į kiną. Sakydavo, kad žiūrėdamas filmą jis galėdavo atsitraukti nuo savo minčių, kurios neduodavo jo smegenims poilsio. Paprastai iš Fredos eidavome pėsti, taigi tai kartu būdavo ir mankšta.

Dažnai vakarais eidavom pasivaikščioti, tyliai, nekalbėdami, tik laikas nuo laiko jis kelis žodžius pratardavo, kad man būtų nenuobodu. Vasaros pavakariais mėgdavo su kitais lakūnais žaisti lauko tenisą. Tarp kitko, jis buvo geras tenisistas.

Atrodo, kad jauki šeimos atmosfera jam buvo būtina. Įžengus į namus, jo pirmas žodis būdavo mano vardas. Nemėgo, kad aš kur ilgesniai laikui išeičiau, sakydavo, kad kai aš esu namie, darbas jam geriau sekasi.

Nors dažnai būdavo susimąstęs, bet niekada nebūdavo niūrus. Namiškius visada sutikdavo su šypsena. Vaikai žinojo, kad tėtį daug trukdyti negalima, bet jie buvo laisvi prie stalo juokauti ar kalbėti. Bendrai, jokios įtemptos atmosferos mūsų namuose nebūdavo, o mudu buvome nuoširdūs, geri draugai.

Savo šeimą ir vaikus jis mylėjo, bet būdamas taip užimtas, neturėjo jai daug laiko, todėl dėmesį kreipė tik į svarbesnius klausimus, šeimai ir ūkinius reikalus tvarkyti pavesdamas man.

Vasarą šeima praleisdavo Palangoje, kur ir Antanas atvykdavo porai savaitių atostogų. Buvo didelis jūros mylėtojas. Laiką iki pietų jis praleisdavo pajūryje besimaudydamas, plaukiodamas baidare ar drąsiai grumdamsis su bangomis. Kadangi krante likę žiūrovai kartais labai nervindavosi dėl pavojaus jo gyvybei, vėliau jis taip

nebedarydavo. Po pietų eidavome pajūriu ar mišku pasivaikščioti. Į kurhauzą ar šokius niekad nesilankydavome, nes abu perdaug mylėjome gamtą, kad savo rytmetį gadintume vėlybu vakarajimu tvankiose salėse. Palanga jam būdavo didelis poilsis, nors visada su savimi atsiveždavo ir darbo.

Kadangi laikas jam būdavo taip brangus, tai išskyrus aviacijos ir poros kitų gerų draugų šeimas (kaip tai inž. Vyt. Landsbergio ir Tado Petkevičiaus), retai kur privačiai lankydavomės, nes ir taip gana dažnai tekdavo dalyvauti įvairiuose priėmimuose.

### *Užsienių atstovų pasiūlymai*

Užsienių atstovai Gustaitį labai mėgdavo ir vertindavo. Būdavome kviečiami į įvairius oficialius ir privačius užsienių atstovų pobūvius. Ypač anglų atstovas Preston dažnai sakydavo, kad prisiviliotų Gustaitį Anglijon.

Turėjo ir kitų pasiūlymų. Vienas iš jo studijų Paryžiuje draugų, brazilas, vėliau ėjęs aukštas pareigas savo krašto aviacijoje, iš užsienio spaudos sužinojęs apie Gustaičio pasisėkimus, kelis kartus rašė, kalbindamas vykti pas juos Brazilijon. Ten didelėse dirbtuvėse siūlė savystoviai dirbti, iš anksto sutikdamas su bet kokiomis Gustaičio statomom sąlygom. Tų pasiūlymų Gustaitis nei nesvarstė, norėdamas dirbti tik savo krašto gerovei.

### *Lituanikos tragedija*

Steponui Dariui tarnaujant Lietuvos karo aviacijoje, jiedu su Gustaičiu buvo geri draugai. Vėliau, 1927 m. gegužės 21 d., Gustaičiui studijuojant aeronautiką Paryžiuje, o Dariui laikinai



pasiliuosavus iš aviacijos ir pakeliui vykstant į JAV, jiedu Le Bourget aerodrome dalyvavo Lindbergo sutikime.

1933 m. Gustaitis nepaprastai džiaugėsi ir laukė mūsų lietuvių — Atlanto nugalėtojų, ruošėsi jų sutikimui. Dariau-Girėno tragedija prislėgė visus, bet Antanas ją ypatingai skaudžiai išgyveno. Paskirtas įvykio tyrimo komisijon, turėjo ištirti visas detales, su komisija buvo nuvykęs Soldinan, ir tas jam, matyt, dvasiškai buvo sunku. Jis buvo taip pasikeitęs, mažai valgydavo, buvo lyg nesavas, labai užsidaręs, ir vengė apie tą įvykį kalbėti.

Apie Lituanikos tragediją buvo pasklidę visokių gandų: būk tai vokiečiai iš pavydo, ar jų pasienio sargyba netyčia juos pašovusi. Antanas tiems spėliojimams nepritardavo, sakydavo, kad tai yra nesąmonė ir tikras išgalvojimas.

#### *Kelionė aplink Europą*

Dėl 1934 m. Gustaičio vadovaujamos ANBO IV trejukės kelionės aplink Europą galiu labai mažai pasakyti. Antanas daug man pasakodavo, kaip ir kur jie buvo priimti. Visur atskridavę minučių tikslumu, kas užsieniečius labai stebin-

davę ir sudarydavę gerą įspūdį. Visuose kraštuose jie buvę sutikti labai širdingai ir draugiškai, spauda labai palankiai atsiliepdavusi.

Turėjau surinkusi visas tų užsienių laikraščių iškarpas, kurios, 1944 m. bebėgant iš Lietuvos, pasiliko Kazlų Rūdos stotyje. Ten dėžėse liko ir visi kiti gen. Gustaičio archyvai, užsienio žurnalai su jo konstrukcijos lėktuvų braižiniais, jo gauti medaliai, ir t.t.

#### *Lietuvos karo aviacijos tobulinimas*

Tobula karo aviacija — tai buvo jo antra svajonė. Jau būdamas tvarkomosios komisijos pirmininku, stengėsi po truputį įvesti įvairius pagerinimus, patobulinimus ramovėje ir jos narių tarpe. Vėliau, jau kaip karo aviacijos viršininkas, tą darbą tęsė toliau. Jis norėjo karo aviaciją pastatyti tokioj aukštumoj, kad ji būtų tikras kariuomenės elitas kaip ginklo, taip ir žmonių — lakūnų sąstatu. Kartais, sąryšyje su tuo, jam tekdavo griebtis ir griežtesnių pakeitimų, ką jis visad išgyvendavo. Jis buvo jautrios širdies žmogus, ir puikybės ar noro parodyti savo galią jausmai jam buvo svetimi. Kada reikėjo, pareiga viršijo asmeninius jausmus.

Paskutiniai paruošiamieji darbai prie užbaigto ANBO VIII. Viršuje stovi av. inž. Mikalauskas (baltais marškiniais, su kaklaraiščiu).

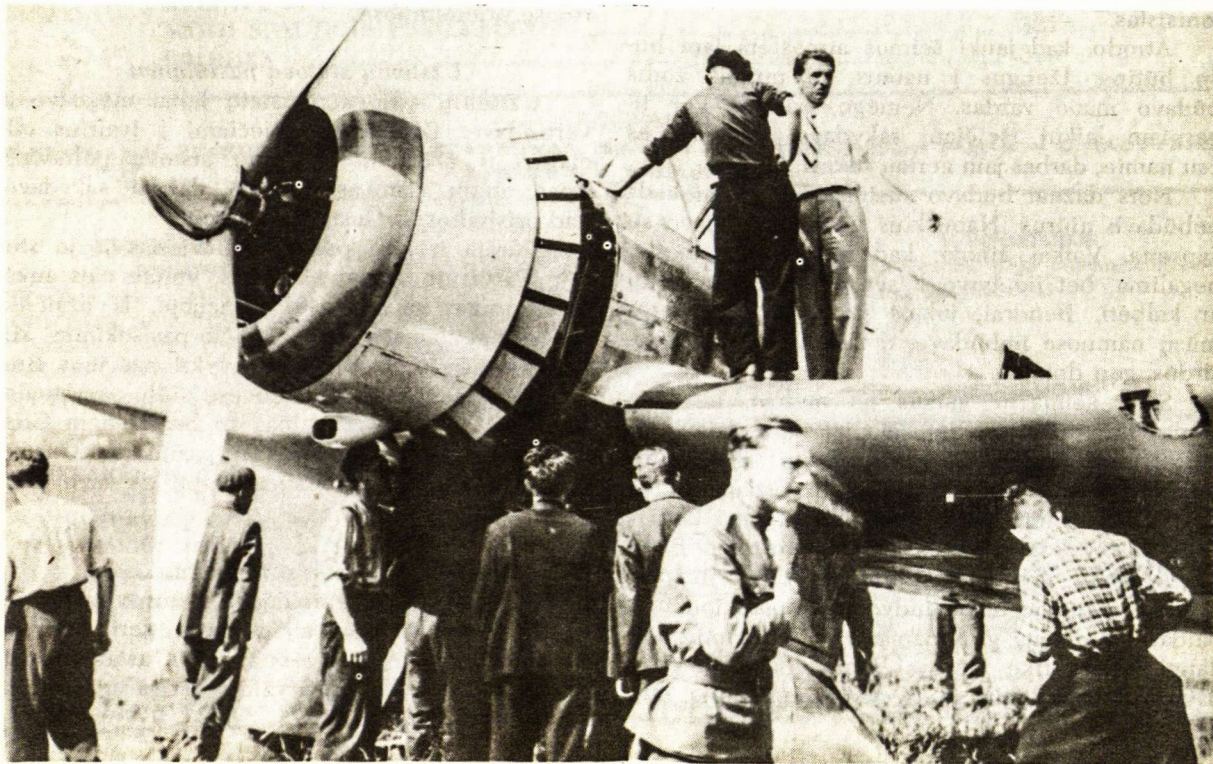



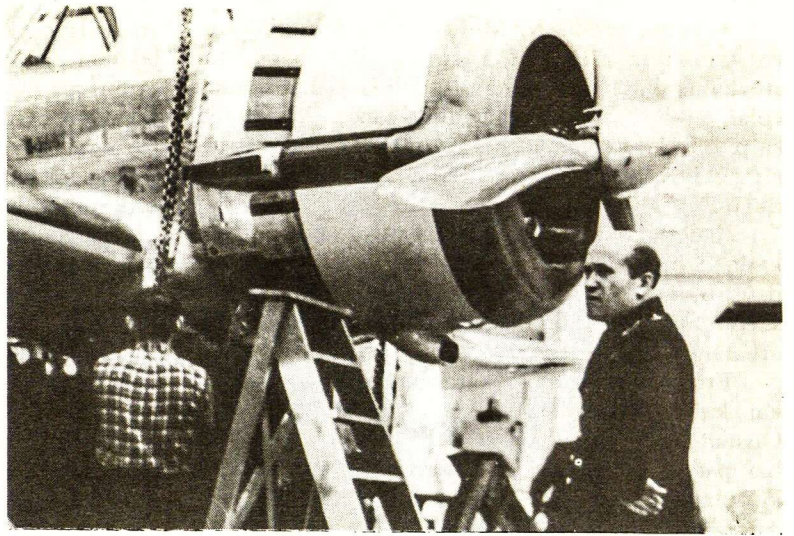

Gen. inž. A. Gustaitis prie bebaigiamo statyti ANBO VIII

ANBO VIII išvežamas iš karo aviacijos dirbtuvių Kaune. Paskui lėktuvą eina jo konstruktorius gen. inž. A. Gustaitis





Atmenu, vieny N. Metų sutikimo baliun buvo kviesti ir kai kurie užsienių diplomatai. Jie atvyko iš kitos kariuomenės dalies baliaus gana vėlai, apie 2 val., kaip vėliau sakė, "žvilgtelėt, kaip atrodo aviacijoje". Jie nustebė, radę tvarkingai besilinksminančius aviatorius, ko jie nesitikėjo.

Kad palaikius glaudesnius tarpusavio ryšius, kartą į mėnesį visi lakūnai su vadais susirinkdavo ramovėje bendriems pietums. Kartais jis savo draugus pasikviesdavo į namus draugiškai arbatėlei.

Fredoje po I Pas. karo buvo paprotys, kad kai kurie iš av. karininkų užvesdavo "ūkius". Gustaitis tam buvo priešingas. Tačiau būdavo labai patenkintas, jei kas iš karininkų imdavo kokį kursą universitete ir tuo būdu toliau lavindavosi.

Įvykusias lėktuvų avarijas ir lakūnų mirtis gen. Gustaitis išgyvendavo labai jautriai, labai

atjausdavo. Kartais ir pykdavo, nervindavosi, jei lakūnai, jo nuomone, nebūdavo pakankamai atsargūs.

Gen. Gustaitis buvo tvirtos valios žmogus, ir labai mylėjo savo tėvynę Lietuvą. Paviršutiniai gal atrodė šaltas, bet savyje turėjo daug švelnumo, kartu turėjo ir suvalkietiško atkaklumo. Socialiniu nusistatymu buvo tikras demokratas: labai rūpindavosi darbininkų gerbūviu.

#### *Paskutinis ANBO*

ANBO VIII buvo jo pasididžiavimas. Ateityje jis svajojo statyti naikintuvą, ir, kaip sakydavo, ANBO VIII buvo kelias ta kryptimi. ANBO VIII ypač pasisekė, ir daviniai buvo geresni, negu skaičiuota. Antanas juo labai džiaugėsi. ANBO VIII buvo numatyta atatyti 60 lėktuvų.

#### *Paskutinė komandiruotė Maskvon*

1940 metais gen. Gustaitis buvo komandiruo-



## THE AMERICAN RED CROSS IN GREATER NEW YORK NEW YORK CHAPTER

150 AMSTERDAM AVENUE, NEW YORK, NEW YORK 10023

Telephone: Area Code 212  
787-1000

January 26, 1968

Miss Rasa Julia Gustaitis  
449 West 21st Street  
New York, New York 10011

Dear Miss Gustaitis:

In a letter dated January 24, 1968, National Headquarters, the American National Red Cross, requested us to advise you that the International Committee of the Red Cross undertook a search for your father and learned he had died on October 16, 1941. No other information was made available to us.

We regret that we must send you this sad news.

Very truly yours,

Blanche A. Rubin, ACSW  
Director, Service to Military Families

*Edith A. Mahoney*

Edith A. Mahoney  
Correspondence Unit

Amerikos Raud. Kryžiaus laiškas  
Rasai Gustaitytei

EAM:dm



tas Maskvon net du kartus: nuo sausio 23 iki kovo 3, ir nuo gegužės 1 iki birželio 12. Vykto traukiniu, kokių tai lėktuvams dalių užpirkimui. Abu kartus rusai juos ten nepaprastai ilgai užlaikė.

Kai gen. Gustaitis grįžo iš paskutinės komandiruotės, buvo nepaprastai sujaudintas ir pasakė žodžius, kuriuos ir šiandien puikiai prisimenu: "Blogai! Pakelyje mačiau daug rusų kariuomenės ešalonų. Pilna rusų karių parubežyje. Nėra abejonės, jie yra pasiruošę ateiti čia". Tuoj paprašė audiencijos pas Resp. prezidentą. Tris kartus skambino telefonu, bet atsakymas buvo vis tas pat: "Prezidentas yra labai užimtas, priimti negali". Audienciją gavo tik po trijų dienų. Tada gen. Gustaitis padėkojo ir pasakė, kad jau per vėlu.

Prisimenu, kad jis tomis dienomis buvo toks sujaudintas, norėjo, kad kas nors būtų daroma. Nepaprastai jaudinosi, kodėl prezidentas jo nepriima. Jis nenorėjo patikėti, kad kariuomenė nesipriešins, nepateisins savęs, ir kad nieko padaryti jau nebegalima, kad Lietuva bus atiduodama be šūvio! "Juk kariuomenė yra kraštui ginti, tad kam mes kariai esame? Ar tik reprezentacijai?" — kalbėjo nusiminęs, kai mėginiau jį raminti.

Jo nuomone, jei rusų okupacijos išvengti ir negalima, vistiek turi būti nors kiek pasipriešinta. Nors tas ir kainuotų aukų, bet parodytumėm pasauliui, kad mus užėmė jėga. Jokių iliuzijų dėl įvestų rusų įgulų bazių jis neturėjo. Jis laikė, kad tai buvo okupacijos pradžia.

### *Rusų okupacija*

1940 m. birželio 15 d. rusai įžengė Kaunan. Tuo metu buvau Laisvės Alėjoje ir mačiau džiūgaujantį žydų jaunimą, jų merginas mėtančias gėles po rusų arklių kojomis, ir tyliai stovinčius mūsų žmones su ašaromis akyse.

Prie angarų rusai tuoj pastatė savo sargybas, užėmė mūsų ramovę. Niekas neturėjo teisės be rusų karininko prieiti prie lėktuvo, negalėjo nei pats Gustaitis. Tai jis labai skaudžiai išgyveno.

Kai su ką tik gimusia Elyte grįžom iš ligoninės, rusų karininkai jau buvo užėmę pusę mūsų buto.

Aviacijos perdavimas rusams tęsėsi penkis mėnesius. Antanui buvo sunku. Jis suprato, kad yra tyčia vilkinama, ilgesniam jo prilaikymui. Rusai kalbino jį likti raudonojoj armijoj.

Žinodama kaip rusai komunistai elgėsi savo krašte, paniškai jų bijojau ir jaučiau, kad bus baisu. Jau pačioje pradžioje, rusams užėjus, kalbinau Antaną bėgti. Jis aiškinosi, kad kol ne-



Gen. inž. A. Gustaičio atmintinis biustas. Am. Liet. Aero Klubo išleistas 1974 m. (skulpt. P. Aleksa)

perduos aviacijos, jis joku būdu to nepadarys, nes jei kas iš jo dalies nuo rusų nukentėtų, žmonės manytų, kad viršininko pabėgimas prie to prisidėjo.

Tuo tarpu niūriai bėgo dienos ir rusai vis daugiau spaudė. Ūpas buvo toks, kad nei ką pradėti, nei tęsti, nebuvo nei noro, nei reikalo.

ANBO VIII, kuris buvo Fredos aviacijos dirbtuvėse pastatytas, buvo išmestas į kiemą, į darganą, lyg koks nereikalingas daiktas. Iš mūsų buto langų tas dirbtuvių kiemas matėsi. Antanas ilgai stovėdavo prie lango, su skausmu veide žiūrėdamas į savo gražiausią kūrinių. Kartą jis pasakė: "Kaip jie viską niekina! Kokie idiotai! Net nepasinaudoja tuo, kas taip vertinga!"

Girdėjome, kad vis daugiau žmonių gelbdamiesi išvyksta iš Lietuvos Vokietijon. Išvykti darėsi vis sunkiau, bet galimybė dar buvo. Vėl pradėjau Antaną prašyti, kad bėgtumėm. Maldavau dėl vaikų. Sakiau, kad rusai mus gali nuo jų atskirti, kaip jie tai darė Rusijoj. Antanas buvo šaltas, nepermaldaujamas, negalėjau jo pažinti. Jo atsakymas buvo griežtas: "Visi pabėgti negali, jei ir norėtų. Gyvenimas bus sunkus, bet kuo mes esame geresni už kitus? Kodėl inteligentai turi gelbėtis, palikdami liaudį jos liki-



mui? Kuo daugiau šviesesnių žmonių liks, tuo sunkiau bus rusams visai užvaldyti kraštą” — buvo jo žodžiai.

Dėl savęs jis galvojo, kad jį, kaip nepolitinį asmenį, rusai nelies. Pasiliuosavęs iš kariuomenės, jis toliau dėstys universitete, ir taip gyvensime.

Tuo tarpu, jis labai rūpinosi dėl gen. Raštikio, kurį jis labai gerbė ir mėgo, ir žinau, kad jis ėjo su pora kitų karininkų jį (Raštikį) kalbinti, kad šis bėgtų. Ir kodėl jis pats nebėgo?!

Antano būdas labai pasikeitė. Jau nebesidalindavo su manimi savo sielvartu, kuris vis daugiau jį slėgė. Savyje užsidaręs, jis labai mažai bekalbėjo. Prie visko prisidėjo ir tas, kad dar vis kaip aviacijos viršininkas, turėjo vykdyti rusų įsakymus, šaukti mitingus, kalbėti. Turėjo daryti tai, kam buvo priešingas. Jis, kuris nemo-kėjo laviruoti, suprato, kad dabar reikia, ir tai jam buvo labai sunku. Kuo toliau, tuo labiau jis suprato, kad bus visiška okupacija.

Sužinojom, kad Antanas buvo labai sekamas. Kai tik išeidavo iš karo aviacijos rajono, paskui jį eidavo seklys. Kartą važiuovome pas gimines į kaimą. Visą laiką mus lydėjo slaptoji policija, kuri, apsistojusi gretimame kaime, vėliau naktimis vaikščiodavo aplink mūsų namą. Eidavom į laukus pasivaikščioti — iš tolo lydėdavo seklys.

Pagaliau, aviacijos perdavimas rusams baigėsi. Gustaičio prašymas paleisti iš kariuomenės buvo patenkintas. Atvyko komisarai kalbinti jį važiuoti į Rusiją, kur jam bus duodama inžinieriaus vieta labai gerom sąlygom, gera alga, geras butas šeimai. Gustaičio atsakymas buvo neigiamas. Rusai buvo dar dukart atėję. Antanas aiškinosi, kad jei bus reikalaujama, noriai dirbs, bet tik savo krašte. Rusai aiškino, kad Lietuvoje jokių lėktuvų statybų nebus, bus tik mažos remonto dirbtuvės, kuriose jis savo žinių negalės panaudoti.

Po paskutinio apsilankymo komisarai ironiškai pasakė, kad jiems yra nesuprantama, kodėl Gustaitis atsisako, kai jam yra duodamos tokios sąlygos, kokių ir jų geriausiems inžinieriams nėra duodama. Tonas buvo toks, kad Gustaitis pagaliau suprato, jog dabar jį jėga išves.

### *Bandymas pabėgti*

Suėmimai ir išvežimai dar sustiprėjo, ir Antanas pagaliau sutiko bėgti. Nutarėm mėginti rasti pagalbą per mūsų pažįstamus užsienių atstovus. Ėjau aš, nes jam pačiam buvo per daug pavojinga. Apėjau visas dar užsilikusias atstovybes. Visos atstovybės tvirtino, kad vizos ir vie-

ta Gustaičiui yra užtikrintos, bet padėti iš krašto išvykti jos negali.

Argentinos konsulas Barsanti buvo surašęs net visą šeimą, ir prašė, išvykus iš Lietuvos, tuoj kreiptis į jų atstovybę Berlyne, kur visai šeimai jau bus paruošta visa. (Vėliau Argentinos konsulą sutikau Berlyne. Jis labai apgailėstavo, sakė, kad generolui jau turėjo paruošęs net tarnybą).

Tada kreipiausi į vokiečių komisiją, kuri rinko jau paskutinį savo tautybės žmonių transportą. Jie sutiko mūsų šeimą praveisti per komisiją, ir siūlėsi išvežti ir gen. Gustaitį jų žinomom priemonėm. Gustaitis susirišti su vokiečiais irgi nenorėjo, ir pasirinko pats eiti per Vokietijos sieną, tam tikrų žmonių padedamas.

Pabėgimas buvo organizuotas pusk. Poderio. Buvo sutarta, kad Gustaitis pereis sieną naktį tos dienos, kurios rytą šeima pereis per vokiečių komisiją (kad rusai, apsižiūrėję, kad Gustaičio nebėra, nesulaikytų šeimos).

Sudaręs mažą ANBO lėktuvų, kai kurių ANBO VIII detalių ir šeimos nuotraukų albumą, Antanas nutarė jį pasiimti su savim. Kažkodėl nenorėjo to albumo man duoti, lyg nenorėdamas su juo skirtis.

Vėlyvą vakarą pabučiavo miegančius vaikus, ilgiau sustojo prie mažytės Elytės, vis lyg abejodamas, ar ji perneš nežinomus ateities sunkumus. Buvo sutarta, kad paskutinę naktį jis nakvos pas Poderį, ir anksti rytą vyks prie sienos, per kurią sekančią naktį jį perves ūkininkas. Kur ir kaip, man nieko nesakė, nes buvo taip aniems pažadėjęs, o aš ir neklausinėjau.

Nutarėm eiti iš namų abu. Jei kas mudu pamatytų, nieko neįtartų, nes vakarais dažnai eidavom pasivaikščioti (nors jau tada mus labai sekė). Nuėjom keliu Aleksoto link, iki mažo atskiro namo, kuriame gyveno Poderis. Pamatęs albumą, Poderis paabejojo, ar verta generolui tai su savim imti (vėliau nužinojau, kad pusk. P. tą albumą bandė persiųsti man).

Trumpai pasikalbėjus, Antanas palydėjo mane atgal. Naktis buvo tamsi, apie 11 val. Saugumo dėlei, nutarėm eiti laukais. Tą kovo mėnesį pašalas jau buvo atleistas, ir kojos klimpo giliai į žemę. Kuo tolyn, tuo sunkiau buvo eiti. Toje klampynėje taip pavargau, kad kojas vos traukiau. Antanas susirūpinęs ramino: “Jau nebetoli, greit ateisim”.

Prie rajono paskutinį kartą apkabino mane, gan ramiai pasakė: “Pasimatysim poryt už sienos” — ir greit nužingsniavo Aleksoto plentą. Pastovėjau dar valandėlę žiūrėdama į atsitolinantį,



bet jis neatsigrįžo. Gal ir nerimavo jo širdis, bet nenorėjo to parodyti.

Čia persiskyrė mūsų keliai ant visados. Kiek kartų vėliau aš atsimindavau tą naktį ir tą sunkią mano kelionę namo! Tai buvo lyg sunkios ateities pranašystė, nors tada tokia mintis man į galvą neatėjo. Kaip dažnai vėliau man teko sunkiai klampoti gyvenimo keliu, bet jau vienai . . .

Kitą dieną 10 val. ryto stojome į komisiją, perėjom laimingai, nors rusas ir paklausė, kur vyras, bet pasitenkino mano atsakymu, kad nežinau, kur tai išvykęs. Vokiečiai tuoj pridėjo, kad aš galiu važiuoti ir viena, nors vyras ir nevažiuoja. Daiktus tuoj paėmė į geležinkelio stotį, ir sekantį rytą turėjom išvykti. Pavakariu atvyko inž. Hiksa, kuris mus globojo, ir griežtai prašė permakvoti pas jį Tilmanso dirbtuvėse, kur jis turėjo butą.

Iš buto išeiti jis niekam neleido, ir rytą mus nuvežė tiesiai prie specialaus "Umsiedlung" traukinio. Niekio blogo neįtariau, nes maniau, kad tai daroma dėl saugumo, ir viskas yra gerai (vėliau paaiškėjo, kad generolą suėmus, jam tuoj telefonavo, ir Hiksa bijojo, kad rusai mūsų nesulaikytų). Buvo neramu, kad niekas neatsitiktų, kad tik greičiau tas traukinys išeitų. Vaikai tikėjosi, kad greitai pamatys tėtį. Netoli Vokietijos rubežiaus atėjo valdininkas pranešti apie nelaimę, ramindamas, kad yra daug šeimų, kurių nariai yra rusų suimti, ir vokiečių valdžia dės visas pastangas jiems išliuosuoti. (Tokios pastangos vėliau tikrai buvo daromos, ypač buvusio Vokietijos atstovo Zechlino, bet rusai išleido tik kelis visai nežymius asmenis).

#### *Gen. Gustaičio likimas*

Gana ilgai vienintelė žinia apie gen. A. Gustaičio likimą buvo paminėta Czapskio atsiminimų knygoje. Czapskis prieš II Pas. karą Lenkijoje buvo žurnalistu, vėliau, rusams užėmus rytinę Lenkijos dalį, buvo kalinamas Maskvos Butirki kalėjime. Suorganizavus gen. Anderso vadovojamą lenkų diviziją, Czapskis buvo iš kalėjimo išleistas, tarnavo toje armijoje karininku. Po karo liko Prancūzijoje ir parašė atsiminimų knygą "La Terre Inhumane" (Nežmoniška Žemė). Tos knygos vienoje vietoje yra pasakyta, kad Butirki kalėjime tarp kitų kalinių jis matė ir gen. Antaną Gustaitį, buv. Lietuvos karo aviacijos viršininką. Knygoje pasakyta, kad visi tie kaliniai buvo pasmerkti mirti ir jau sėdėjo mirties celėse, bet vėliau buvę išsiųsti priverčiamiesiems darbamams.

Mūsų šeima visokiais būdais stengėsi apie

tėvą gauti kokių nors žinių, bet nieko nepavyko sužinoti. Dukrai Rasai buvo patarta kreiptis į Tarptautinį Raud. Kryžių. Prieš tai, po ilgo laukimo, iš Amerikos Raud. Kryžiaus ji gavo laišką, kuriame sakoma: "1968 m. sausio 24 d. laiške Amerikos Nacionalinis Raud. Kryžius mus prašo pranešti Jums, kad Raud. Kryžiaus Tarptautinis Komitetas Jūsų tėvelio ieškojo ir sužinojo, kad jis mirė 1941 m. spalio 16 d. Daugiau apie jį jokių žinių negalėjome gauti. Apgailestaujame, kad turime Jums pranešti šią liūdną žinią". Tai ir buvo paskutinė žinia apie gen. A. Gustaičio likimą.

Sunku būtų ką bepridėti prie šių taip tiksliai ir jautriai papasakotų p. Br. Gustaitienės prisiminimų. Kai gen. Gustaitis 1941.III.6 traukinio vyko iš Kauno į Suv. Kalvariją ir bandė pereiti sieną į Vokietiją, netenka abejoti, kad jis buvo stropiai sekamas.

Iš patikimų šaltinių neseniai buvo sužinota, kad gen. A. Gustaitis tikrai buvo rusų nužudytas. Charakteringa, kad Mažosioje tarybinėje enciklopedijoje gen. inž. A. Gustaitis visiškai nėra paminėtas. Rusai komunistai, beatodairiškai nužudę šį genialų ir jiems niekuo neprasikaltusį lietuvių, jų terminologija tariant, tikrą "liaudies sūnų", padarė žmonijai, o ypatingai lietuvių tautai, didelį nusikaltimą, kurio mes niekada neturėtumėm užmiršti.

#### A. GUSTAIČIO ANBO LĒKTUVAI

Rinkdamas šiai studijėlei medžiagą, naudojau vis rečiau beprieinamais Nepriklausomos Lietuvos spaudos ir užsienio spaudos šaltiniais. Deja, turiu pastebėti ir atkreipti skaitytojo dėmesį, kad tuose šaltiniuose paskelbti duomenys dažniais atvejais neatitinka vieni kitiems. Ta aplinkybė vertė mane nesiremti tik vienu šaltinių duomenimis, bet juos palyginti, naudotis labiau patikimais, ar daryti savo išvadas.

Duomenys apie pirmuosius ANBO lėktuvus yra labai gausūs ir dažni. Vėliau, šiuos lėktuvus ištobulinus, pritaikius grynai kariniams tikslams ir pradėjus statyti serijiniai, duomenys apie ANBO lėktuvus Nepr. Lietuvos spaudoje vis šykštėjo. Matomai, tie duomenys buvo laikomi labai paslaptimi. Neišliko tikslesnių davinių nei apie pastatytų ANBO lėktuvų skaičius. Apie vėlyvesnių ANBO tipų duomenis kiek daugiau žinių buvo galima rasti užsienio spaudoje, kaip tai Anglijojeėjusiame av. metraštyje "Jane's all the World's Aircraft". Gal kiek daugiau papildomų davinių būtų galima rasti prancūzų av. žur-



nale "Les Ailes", anglų av. žurnale "Flight", italų av. spaudoje, ir kt.

Labai apgailėtina, kad beveik visa ši Lietuvos aviacijos istorijai taip brangi ir svarbi medžiaga (kaip tai braižiniai, nuotraukos, įv. dokumentai, na, ir patys lėktuvai), II Pas. karo metu įvykdytos ir iki dabar besitęsiančios Lietuvos okupacijos pasėkoje, yra žuvusi ar okupanto buvo tyčiomis sunaikinta.

### ANBO I

Būdamas Lietuvos karo aviacijoje lakūnu, A. Gustaitis atidžiai sekė užsienio aviacinę literatūrą. Matydamas savo kolegos inž. J. Dobkevičiaus atsiekimus, 1924 m. jis sukonstruavo

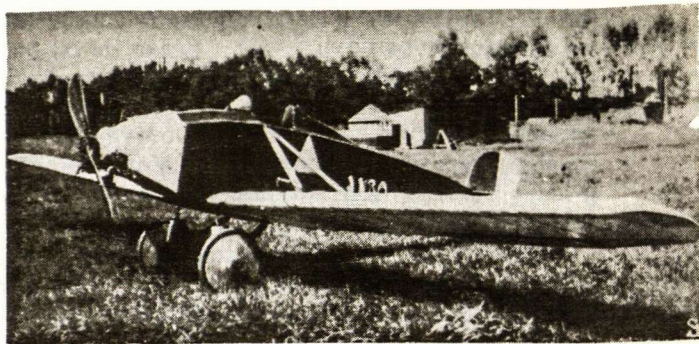

ANBO I

vienvietį sportinį lėktuvėlį, kuris netrukus buvo pastatytas Aviacijos Parko dirbtuvėse.

Lėktuvėlis buvo žemsparnis, monoplanas, sparnai prie liemens paremti "V" formos plieniniais spyriais. Sparno griaučiai — medžio konstrukcijos, sutvirtinti plieno stygomis, apdengti audklu. Sparnų profilis storas, plonėjantis į sparnų galus. Liemuo — keturkampio formos, pagamintas iš suvirintų plieno vamzdelių, dengtas drobė, tik priekinė liemens dalis dengta aliuminijaus skarda. Variklis ANZANI, 30 AJ, žvaigždinis, 3 cilindrų, oru aušinamas. Turėjo elektrinę starterį. Propeleris medinis, 1.9 m skersmens. Kuro atsarga — 4 val. skridimui (35 kg.). Vaziuoklės tarpuašis 1.25 m, ratai 65 cm skersmens. Guminis amortizatorius priekiniame vaziuoklės spyryje. Kiti lėktuvo duomenys:

bendras ilgis 5.75 m  
bendras plotis 10.00 m  
bendras aukštis 1.95 m  
sparnų plotas 11.4 kv. m  
tuščio svoris 190 kg  
pilno svoris 300 kg

1925.VII.14 Kauno aerodrome lėktuvėlį išbandė pats konstruktorius. Lėktuvėlis ore buvo labai pastovus ir pavaldus, tiko lakūnų lavinimui ir turizmui, buvo pigus, lengvas, paprastai pastatomas ir lengvai išardomas. Skridimo duomenys buvo nelauktai geri:

didžiausias greitis 143km/val  
mažiausias greitis 50 km/val.  
prariedėjimas kylant 39 m  
prariedėjimas tūpiant 40 m  
į 1000 m aukštį kilo per 7 min.  
į 2000 m. aukštį kilo per 16 min.  
į 3000 m aukštį kilo per 25 min.  
aukščio lubos — 4200 m.

Lėktuvėlis buvo kiek panašus į anglų D.H. "Humming Bird", ar H. Fordo "liaudies lėktu-

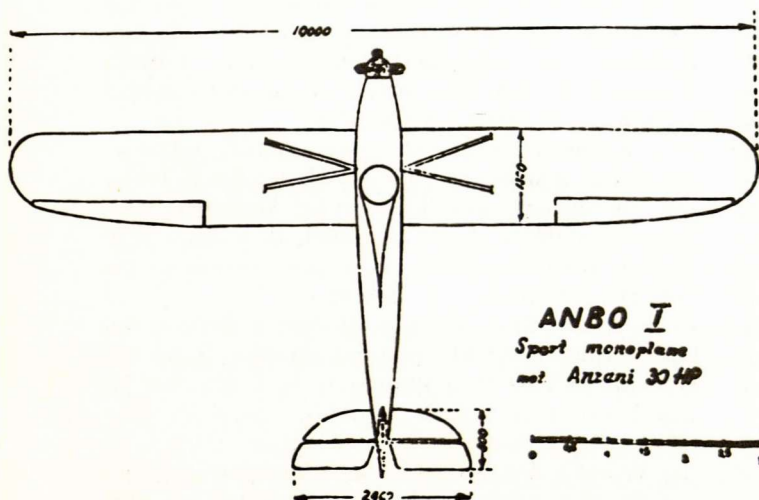
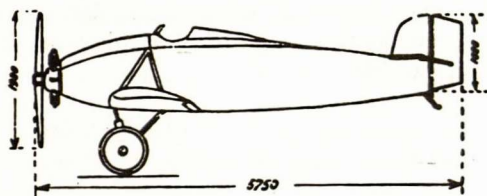



vėlį” (kurį galima pamatyti Fordo muziejuje, Dearborn, Mich., numatytą gaminti masiškai.

Šiuo lėktuvėliu pats A. G. daug skraidė, darėdavo aukštosios skraidybos figūras, buvo nutūpęs savo gimtajame sodžiuje Obelinėje, taip pat buvo nuskridęs net į Rygą.

Šis pirmasis ANBO tebuvo pastatytas tik vienas. Krašto Aps. Min-ja jį iš A. G. atpirko ir vėliau naudojo lakūnų lavinimui, o gabujį konstruktorių išsiuntė į užsienį turimų žinių gilinimui.

Šis ANBO Nepr. Lietuvos laikais buvo patalpintas Karo Muziejuje Kaune. Matomai, jis tebėra laikomas muziejaus sandėliuose, nes prieš keletą metų įvykusioje trumpalaikėje aviacijos parodoje jis ir vėl buvo parodytas lankytojams.

### ANBO II

Besimokydamas Aukštojoje Aeronautikos M- loje Paryžiuje, A. G. sukonstravo jau dvivietį lėktuvą, skirtą lakūnų mokymui ir lavinimui. Lėktuvo braižinius jis prisiuntė av. virš-kui ir prašė jo sutikimo lėktuvą statyti Av. Parko dirbtuvėse. Sutikimas buvo gautas, ir 1927 m. vasaros atostogų metu, pačiam A. Gustaičiui vadovaujant, lėktuvo statyba buvo užbaigta. Naujai pastatytą lėktuvą išbandęs, rugsėjo mėn. jis grįžo Paryžiun tęsti mokslą.

ANBO II buvo dvivietis monoplanas, aukšta- sparnis. Sparnai paremti 6 spyriais iš liemens viršaus, ir dviem porom profiliuotų spyrių iš liemens apačios. Sparnų griaučiai — medžio konstrukcijos, dengti drobe. Liemu — keturkampio formos, su pusapvale viršutine sienele, pagamintas iš suvirintų plieno vamzdelių. Variklis WAL-

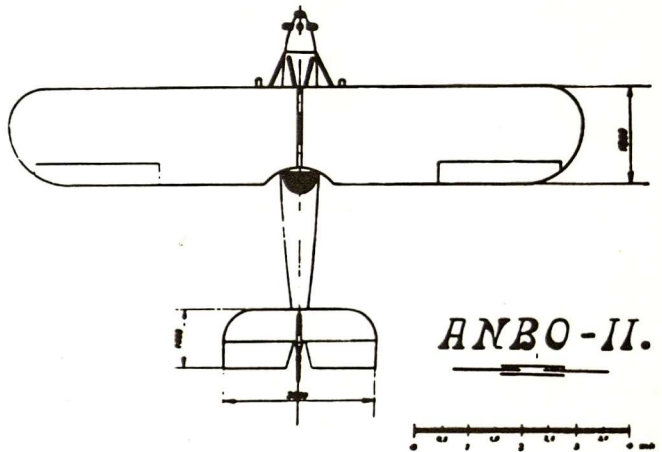
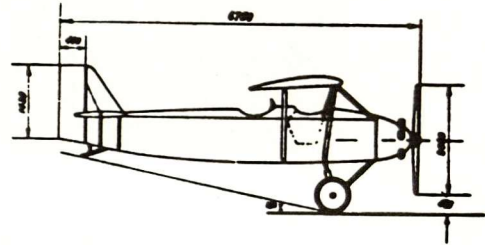
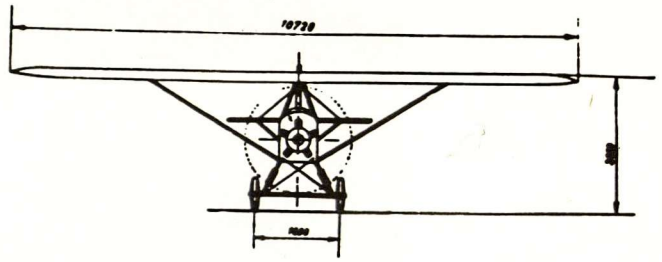

ANBO II



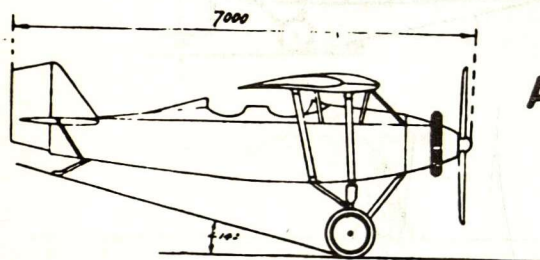
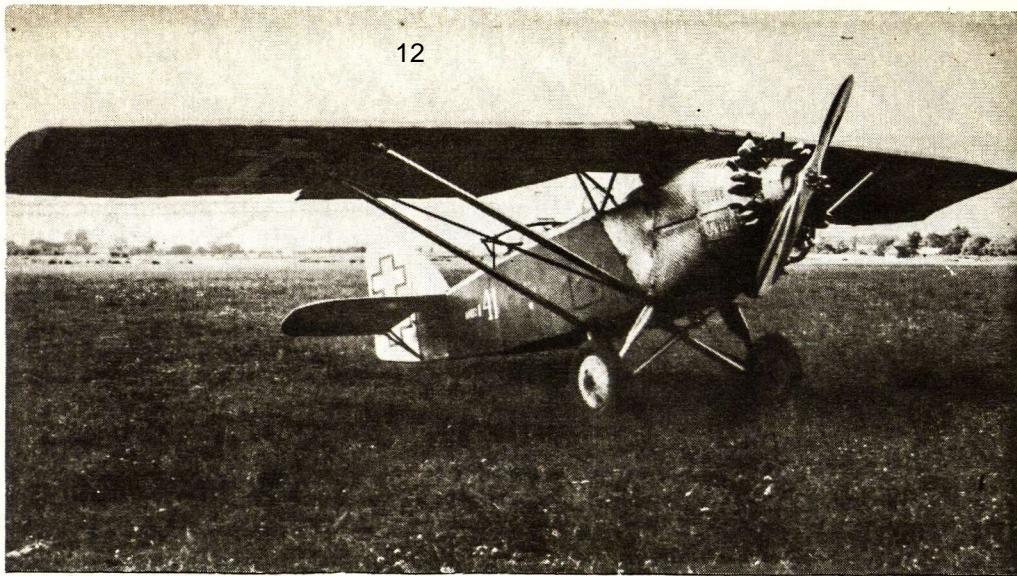
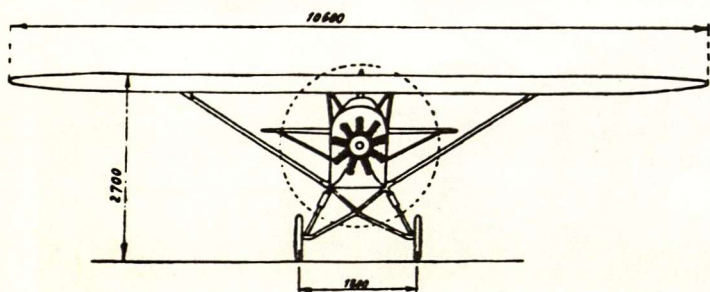
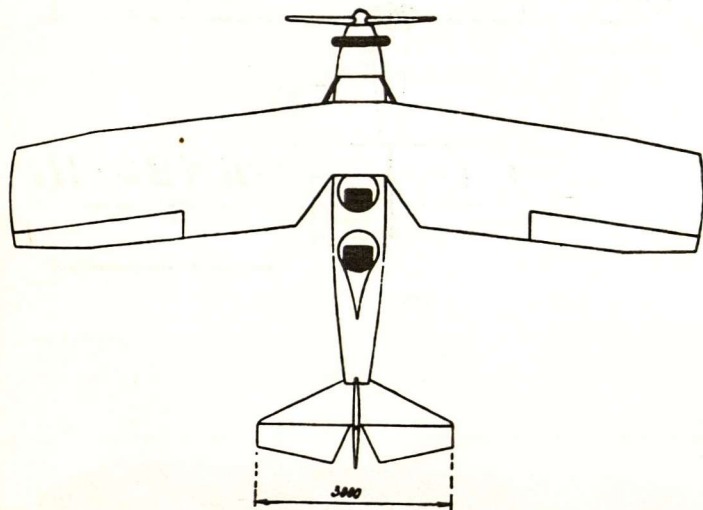

ANBO III

ANBO  
III

TER, 60 AJ, žvaigždinis, 5 cilindry, oru aušinamas. Propeleris medinis, 2.06 m skersmens. Kuro atsarga — 7 val. skridimui. Važiuklės tarpaušis 1.6 m. Guminis amortizatorius užpakaliniam važiuklės spyryje. Kiti duomenys:

bendras ilgis 6.75 m  
bendras plotis 10.72 m  
bendras aukštis 2.6 m  
pilno svoris 610 kg  
didžiausias greitis 155 km/val  
mažiausias greitis 60 km/val  
į 1000 m aukštį kilo per 6 min.  
aukščio lubos 3500 m.

Lėktuvas buvo pavaldus net ir prie mažo greičio. Šio tipo ANBO buvo pastatytas tik vienas. Vėliau karo aviacija jį padovanojo Liet. Aero Klubui, civilinių pilotų apmokymui ir lavinimui. LAK 1933 m. pavasarį šiuo lėktuvu apmokė ir išleido III-ją civ. lak. laidą, jų tarpe ir VDU Techn. Fak. arch. skyriaus studentą Vaclovą Juodį. 1934.VIII.26 V. Juodis, darydamas suktuko figūrą, pateko į išviršščią kilpą ir, sparnams lūžus, užsimušė.

## ANBO III

Tai buvo pereinamojo tipo mokomasis lėktuvas, skirtas tolimesniam lakūnų lavinimui. Lėktuvas buvo pastovus ore, lengvai valdomas, tiko aukštosioms skraidymo figūroms. Jo konstruktorius jau turėjo inžinieriaus diplomą. Prototipas buvo paženklintas ANBO 3 ir išbandytas 1929 m. rugio mėn.

ANBO III buvo pirmas lietuviškosios konstrukcijos lėktuvas, statytas serijomis. Iš viso buvo pastatyta apie 10 šio tipo lėktuvų. 1930 m. bu-



vo išleista pirmoji serija iš 3 lėktuvų. Serijomis statyti lėktuvai turėjo kiek ilgesnį liemenį nei prototipas, ir buvo ženklinami ANBO III, su dviejų skaitmenų numeriu.

ANBO III buvo dvivietis, aukštasparnis, monoplanas. Sparnų konstrukcija medinė, sparnai kiek lenkti atgal, dengti drobe. Centrinė sparno dalis, dėl geresnio matomumo, išpiauta. Benzino tankai — sparnuose. Liemu, kaip ir visų kitų ANBO, keturkampio formos, pagamintas iš suvirintų plieno vamzdelių, dengtas drobe. Tarpuašis 1.8 m. Variklis žvaigždinis, 9 cilindrų, aušinamas oru, startuojamas suspausto oro balionėliu. Prototipas turėjo WALTER "Mars" 145 AJ variklį. Serijinės gamybos ANBO III turėjo GENET "Major" 120-140 AJ variklius (reikėtų patikrinti variklio davinius. E.J.). Kiti lėktuvo daviniai:

bendras ilgis 7.00 m  
 bendras plotis 10.60 m  
 bendras aukštis 2.70 m.  
 sparnų plotas 13.3 kv. m  
 tuščio svoris 540 kg  
 normalus svoris 800 kg  
 maksim. svoris 1040 kg  
 didžiausias greitis 174-184 km/val  
 perskridimo greitis 140-150 km/val  
 tūpimo greitis 80 km/val  
 į 1000 m aukštį kilo per 4.5 min.  
 į 2000 m aukštį kilo per 12 min.  
 aukščio lubos 4500 m.  
 prariedėjimas kylant-tūpiant 80-120 m.

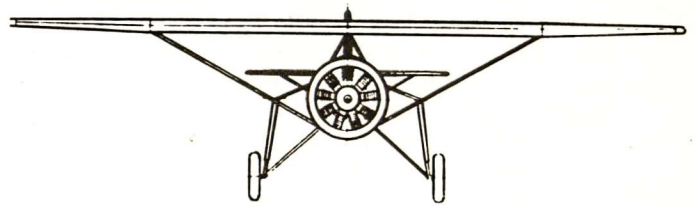
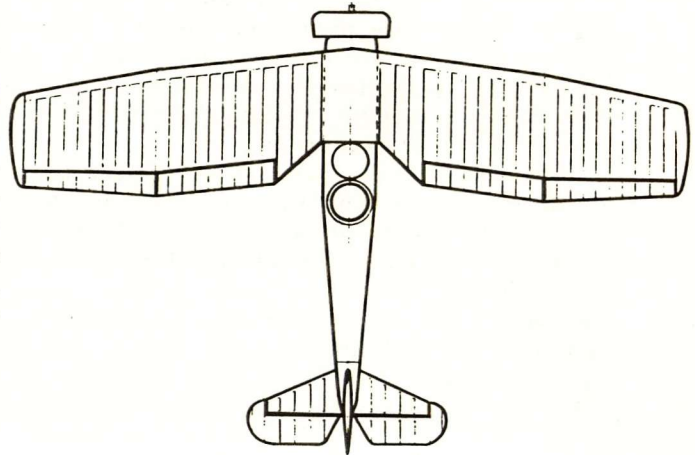
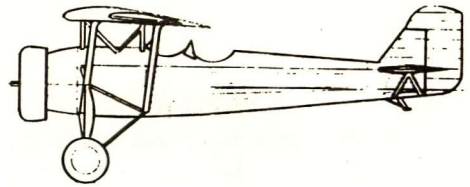

ANBO-4I

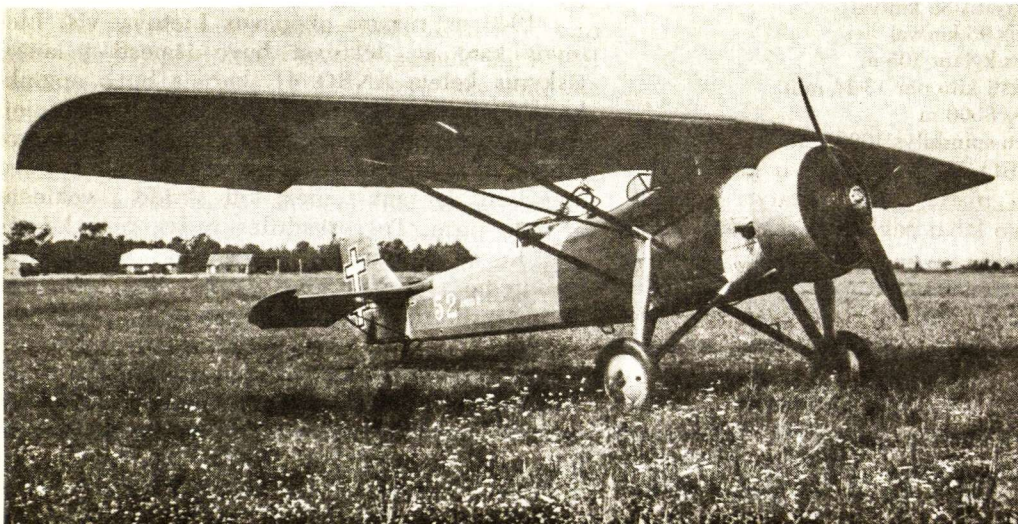

ANBO IV



## ANBO IV

Šis ANBO tipas buvo sukonstruotas tuoj po ANBO III, bet tuo laiku Lietuvos karo aviacijai labiau reikėjo mokomo tipo lėktuvo, ir ANBO IV statyba buvo atidėta vėlesniam laikui. ANBO IV prototipas (Nr. 52) buvo išbandytas tik 1932. VII.14, 7-jų metinių dieną nuo ANBO I išbandymo. Kaip visus kitus naujus tipus, taip ir šį ANBO IV išbandė pats konstruktorius A. Gustaitis, Kauno aerodrome. Prototipas turėjo 450 AJ variklį ir skrido 245 km/val greičiu.

Šio tipo lėktuvas buvo skirtas grynai karo reikalams: žvalgybai ir kaip lengvasis bombonešis. Tai buvo dvivietis monoplanas, aukštasparnis. Sparnai ir vairai medinės konstrukcijos, dengti drobe, lenkti kiek atgal, jau su užsparniais ("flapsais"). Liemuo — suvirintų duraliuminijaus vamzdelių konstrukcijos, dengti taip pat drobe. Vaziuoklė turėjo hidraulinius amortizatorius ir hidr. stabdžius. Apginklavimas — 2 sinchronizuoti, per propelerį šaudą kulkosvaidžiai, ir 144 kg bombų. Serijiniai statomi ANBO IV turėjo 560-650 AJ BRISTOL "Pegasus" 2L2 9 cilindrų oru aušinamą žvaigždinį variklį. Taip pat turėjo starterį, naktinio skraidymo, bombų mėtymo, fotografavimo ir lakūnų apšildymo prietaisus ir įrengimus. Lėktuvo duomenys:

bendras ilgis 8.80 m  
bendras plotis 13.20 m  
sparnų plotas 29 kv. m  
tuščio svoris 1565 kg  
pilno svoris 2245 kg  
didžiausias greitis 305 km/val  
normalus greitis 290 km/val  
ekonomiškas greitis 210 km/val  
mažiausias greitis 85 km/val  
tūpimo greitis 95 km/val  
prariedėjimas kylant 105 m  
į 5000 m aukštį kilo per 13-14 min.  
aukščio lubos 8000 m  
didž. veikimo spindulys 1000 km.

Serijinė ANBO IV tipo lėktuvų gamyba buvo pradėta 1934 m., iš viso pastatyta apie 22. Lėktuvas ore buvo labai pavaldus, pastovus. Kaip žvalgybos lėktuvas, savo ypatybėmis buvo pralenkęs šios paskirties užsienių valstybių lėktuvus: buvo greitas, vikrus, greitai kilo į aukštį, buvo puikiai įrengtas. Tai buvo mūsų karo aviacijos pasididžiavimas.

1933.IX.25-X.3 konstr. A. Gustaitis su ANBO IV-57 aplankė Pabaltijo valstybes, skrisdamas maršrutu Kaunas - Ryga - Talinas - Helsinki - Kaunas. Iš Helsinkio į Kauną (610 km) parskrido per 2:15 val.

1934.VI.25-VII.19 A. Gustaičio vadovaujama ANBO IV grandis (Nr. 61, 62 ir 63) atliko 10,500 km kelionę aplink Europą. Kelionė buvo atlikta laikrodžio tikslumu, be mažiausių gedimų, kas pasauliui įrodė aukštą Lietuvos lakūnų pasiruošimą ir lėktuvų kokybę (apie šią kelionę žiūr. atskirą straipsnį).

## ANBO 41

Tai buvo žymiai patobulintas ANBO IV, mūsų karo aviacijos pažiba ir konstruktoriaus A. G. geriausias kūrinys. Kaip ir ANBO IV, ANBO 41 buvo dienos ir nakties meto žvalgybos lėktuvas ir lengvasis bombonešis. Išore mažai skyrėsi nuo ANBO IV, bet turėjo žymiai galingesnę BRISTOL "Pegasus" XI 930/1100 AJ variklį ir trimentį, medinį propelerį. Iš viso jų pastatyta apie 20. Apginklavimas — 3 kulkosvaidžiai ir 200 kg bombų. Kiti duomenys:

tuščio svoris 1500 kg  
pilno svoris 2300 kg  
didžiausias greitis 405 km/val  
perskridimo greitis 370 km/val  
į 5000 m aukštį kilo per 8-9 min.  
aukščio lubos 8000 m  
kuro atsarga — 4 val. skridimui

Savo horizontaliniu ir vertikaliniu (kilimo) greičiu, ANBO 41 žymiai pralenkė tos paskirties užsienių gamybos lėktuvus. Mainais už ANBO 41 gamybos licenziją, Anglija siūlė Lietuvai vieną modernių naikintuvų eskadrilę.

1937.IX.1-IX.3 Lietuvos karo av. eskadrilė, susidedanti iš trijų ANBO 41 ir šešių naikintuvų, A. Gustaičio vadovaujama, revizitavo latvių karo vadovybę. Iš Kauno į Rygą nuskrusta per 1 val.

1940 m. rusams okupavus Lietuvą, visi Lietuvos karo av. lėktuvai buvo išmesti į laužą, išskyrus keletą ANBO 41, kuriais buvo apginkluota "tautinė eskadrilė". Bet ir šie paskutinieji susilaukė lūdnio likimo: 1941.VI.22 karui tarp vokiečių ir rusų prasidėjus, vieni ANBO 41 buvo apgadinti dar ant žemės, kiti skrido į vokiečių ar rusų pusę. Tos eskadrilės vadas, rusų kilmės mjr. Kovas (Kopukovas), skrisdamas iš Pabradės aerodromo į Gomelį, buvo pačių rusų priešlėktuvinės artilerijos numuštas ir žuvo.

## ANBO V

Tai pradiniam karo lakūnų apmokymui ir lavinimui skirtas lėktuvas, sukonstruotas 1929 m. Serijinė gamyba pradėta 1930 m. Šis lėktuvo tipas buvo išvystytas iš ANBO II, tik sparnai ir liemuo kiek prailginti, ir kiek aukštesnė, skirtingos konstrukcijos vaziuoklė. Sparnai tiesūs, ga-



ANBO V

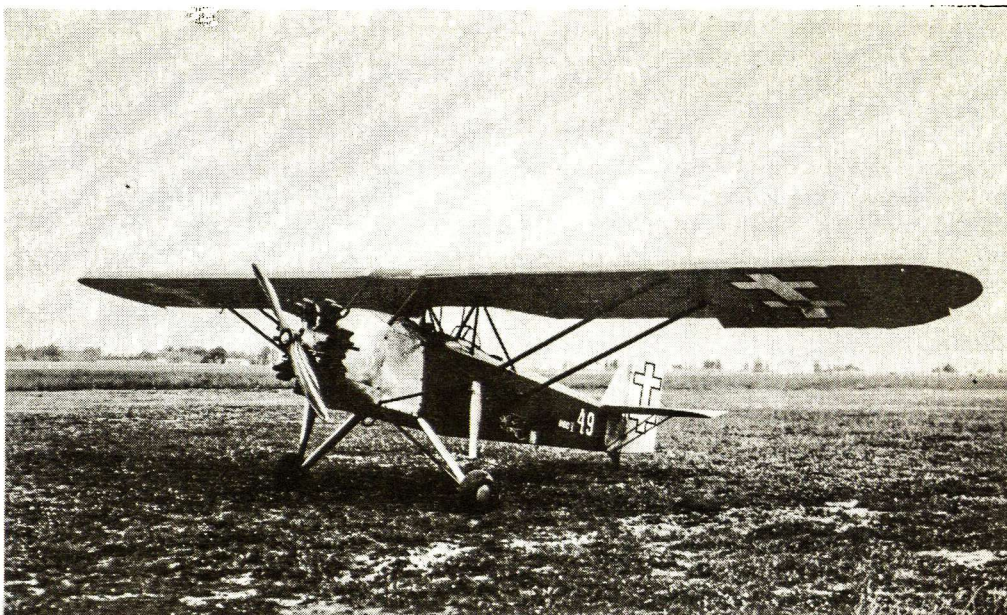

luose nuapvalinti, sparno centre, dėl geresnio matomumo, padaryta išpiova. Sparnai prie liemens prijungti "N" formos spyriais.

Variklis žvaigždinis, oru aušinamas, 5 cilindrų, SIDDELEY "Genet" 130 AJ. Propeleris medinis. Pastatyta apie 6. Kiti duomenys:

- tuščio svoris 510 kg
- pilno svoris 820 kg
- didžiausias greitis 180 km/val
- mažiausias greitis 76 km/val
- prariedėjimas kylant 82 m
- prariedėjimas tūpant 75 m

#### ANBO 51

Šis ANBO buvo patobulintas ANBO V, taip pat skirtas pradiniam lakūnų apmokymui. Dėl savo pastovumo ore ir kitų gerų savybių, šis tipas buvo laikomas vienu iš geriausių A. G. kūrinų. Serijinė ANBO 51 gamyba pradėta 1937 metais, pastatyta apie 12.

Važiuklė turėjo hidraulinius amortizatorius ir stabdžius. Variklis — ARMSTRONG SIDDELEY "Genet-Major" 160 AJ, žvaigždinis, oru aušinamas, apgaubtas aliuminijaus skardos gaubtu. Propeleris medinis. Kiti duomenys:

- bendras ilgis 7.30 m
- bendras plotis 11.35 m
- bendras aukštis 2.82 m
- sparnų plotas 20.65 kv. m
- tuščio svoris 650 kg
- pilno svoris 950 kg
- didžiausias greitis 210 km/val

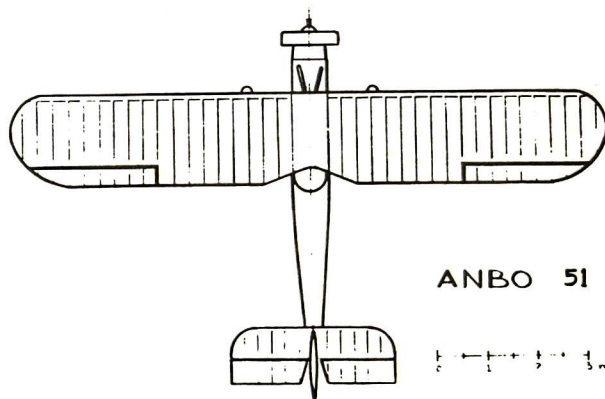
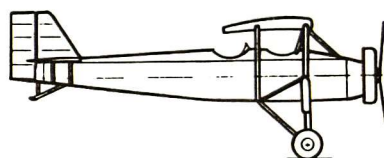
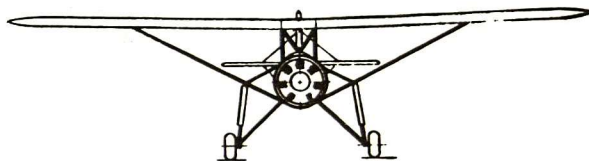



tūpimo greitis 80 km/val  
 į 2000 m kilo per 8 min.  
 į 4000 m kilo per 20 min.

#### ANBO VI

Šis tipas buvo išvystytas iš ANBO III, ir buvo skirtas ekonomiškam karo pilotų ir žvalgų apmokymui. Su ANBO VI buvo galima atlikti tuos pačius uždavinius, kaip ir su kovos lėktuvais, ir tuo būdu sutaupyti išlaidas kurui. Pirmasis ANBO VI buvo pastatytas 1933 m. birželio mėn., vėliau jų buvo pastatyta dar apie 4.

Sparnai, liemuo ir vairai buvo dengti drobe. Variklis CURTISS "Challenger", 185 AJ, 5 cilindrus, žvaigždinis, aušinamas oru. Kiti duomenys:

pilno svoris 1097 kg  
 didžiausias greitis 198 km/val  
 mažiausias greitis 85 km/val

#### ANBO VII

Šis ANBO tipas liko nepastatytas. Tai turėjo būti vienvietis, aukštasparnis, sportinis lėktuvas. Jį 1937 m. suprojektavo A. Gustaitis, su savo VDU Techn. Fak. studentais. Variklis turėjo būti 100 AJ. Turėjo būti statomas LAK lėšomis.

#### ANBO VIII

Tai buvo paskutinis gen. inž. Antano Gustaičio kūrinys. Prototipas buvo pradėtas statyti 1938 m., ir išbandytas 1939.IX.5, prieš pat II Pas. karo pradžią. Tai buvo jau modernus žemaspar-

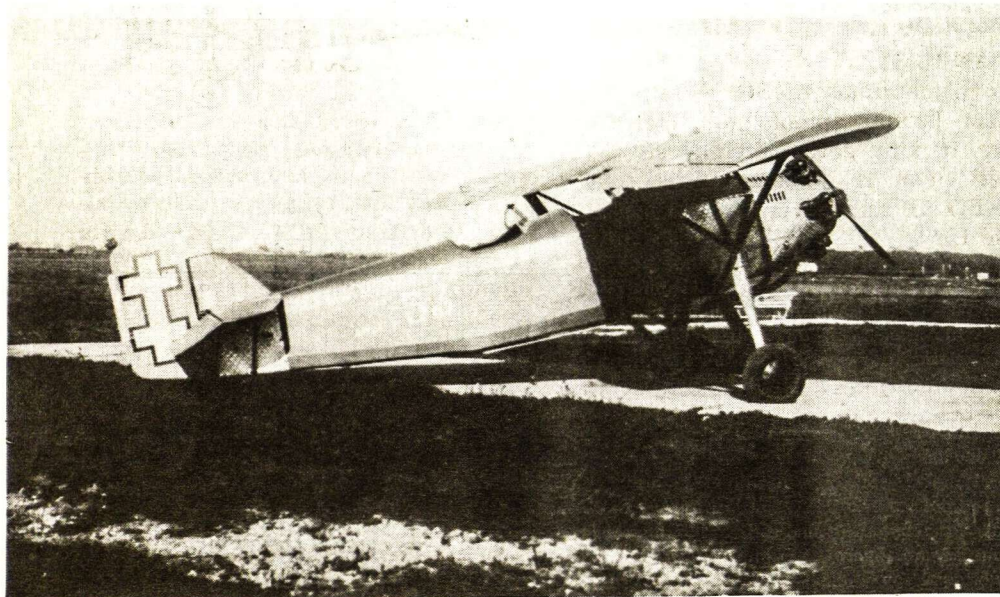
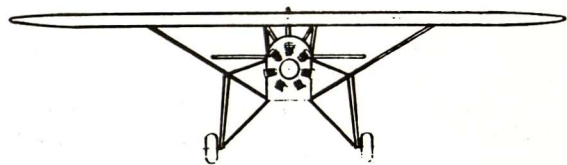
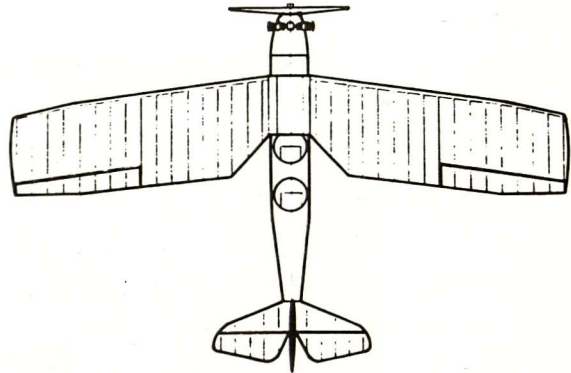
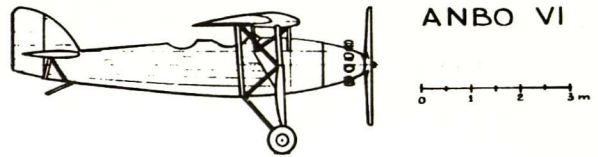

ANBO VI



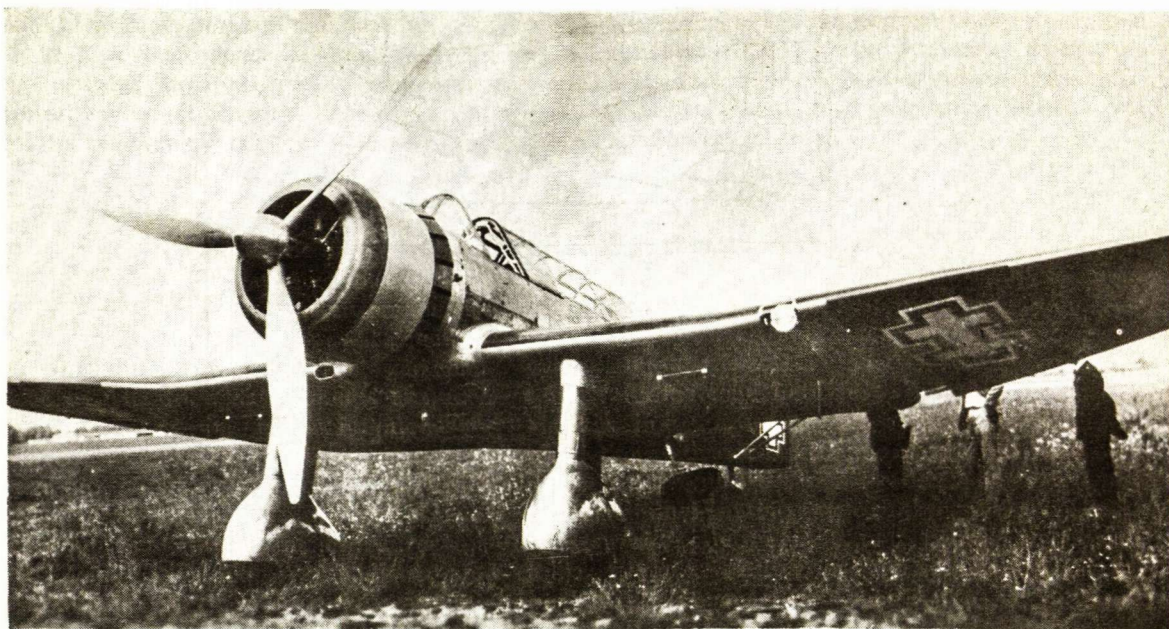

ANBO VIII

nis, dvivietis, dengta kabina kovos lėktuvas ir lengvas bombonešis.

Variklis buvo BRISTOL "Hercules", 1150 AJ (kitur pažymėta BRISTOL "Pegasus"X, 1010-1070 AJ E.J.), žvaigždinis, oru aušinamas. Propeleris trimentis, metalinis. Važiuklė — su aerodinaminiais pračiuožikliais (gaubtais).

Sparnai buvo gana sudėtingos konstrukcijos, kiek lenkti į viršų. Gal dėl nepakankamos gamybos kokybės ar tikslumo, prototipo daviniai buvo šiek tiek menkesni nei tikėtasi, todėl buvo numatyta daryti kai kuriuos pakeitimus.

Užėjus II Pas. karui ir rusų okupacijai, lėktuvas kurį laiką stovėjo A. Fredoje, prie karo av. dirbtuvių esančiame pagalbiniame aerodrome, vėliau buvo išmontuotas ir pakrautas ant geležinkelio vagono platformos. Tolimesnis šio puikaus lėktuvo likimas nėra žinomas.

#### BENDROS PASTABOS

Nuo mažo sportinio lėktuvėlio, iki galingo kovos lėktuvo... Nuo primityvios pavienių lėktuvų statybos, iki modernios serijinės gamybos... Ir visa pažanga atlikta per taip trumpą 14 metų laikotarpį.

Dar būdamas tik paprastu besikuriančios Lietuvos karo aviacijos lakūnu, aktyviai dalyvaudamas Nepriklausomybės kovose, ir iš I Pas. karo avia-

cinio laužo surinkdamas skraidančius "aparatus" Lietuvos laisvei ginti, Antanas Gustaitis matė, kaip yra svarbu galėti ir mokėti patiems tokius lėktuvus pasistatyti. Be to, jis matė, kiek daug lakūnų bereikalingai žūdavo, skraidydami peresusiais ir naudojimui nebetinkamais lėktuvais.

Jo įgimti gabumai, išvermė ir ryžtas, mokėjimas tinkamai išnaudoti kiekvieną gyvenimo valandą, ir nepaprastas genialus talentas, sujungtas su išsimokslinimu tuo metu Europoje geriausioje aeronautikos akademijoje, padarė stebuklus, kokių tol nei Europa, nei tuo labiau Lietuva, nebuvo mačiusi ir gal daugiau nebematys.

Tuoj po aeronautikos mokslų sėkmingo užbaigimo, A. G. buvo paskirtas Aviacijos Parko dirbtuvių virš-ku, o vėliau — Technikos Skyriaus virš-ku. Pradžia buvo labai sunki: varginos ir paprastos, po I Pas. karo iš vokiečių perimtos av. remonto dirbtuvės. Nebuvo nei aerodinaminės laboratorijos, nei kvalifikuotų padėjėjų, nei kitų tinkamų įrengimų ir mašinų. Jam pačiam teko sekti ir užsienio spaudos naujienas, ir pačiam iki smulkiausių detalių konstruoti ANBO tipus, ir tobulinti bei moderninti dirbtuves.

Matomai, jo nenuilstamos pastangos Lietuvos erdvių užkariavimo srityje buvo tinkamai įvertintos, nes 1934.V.9 A. G. buvo paskirtas Karo aviacijos viršininku. Gustaičiui vadovaujant, Lie-



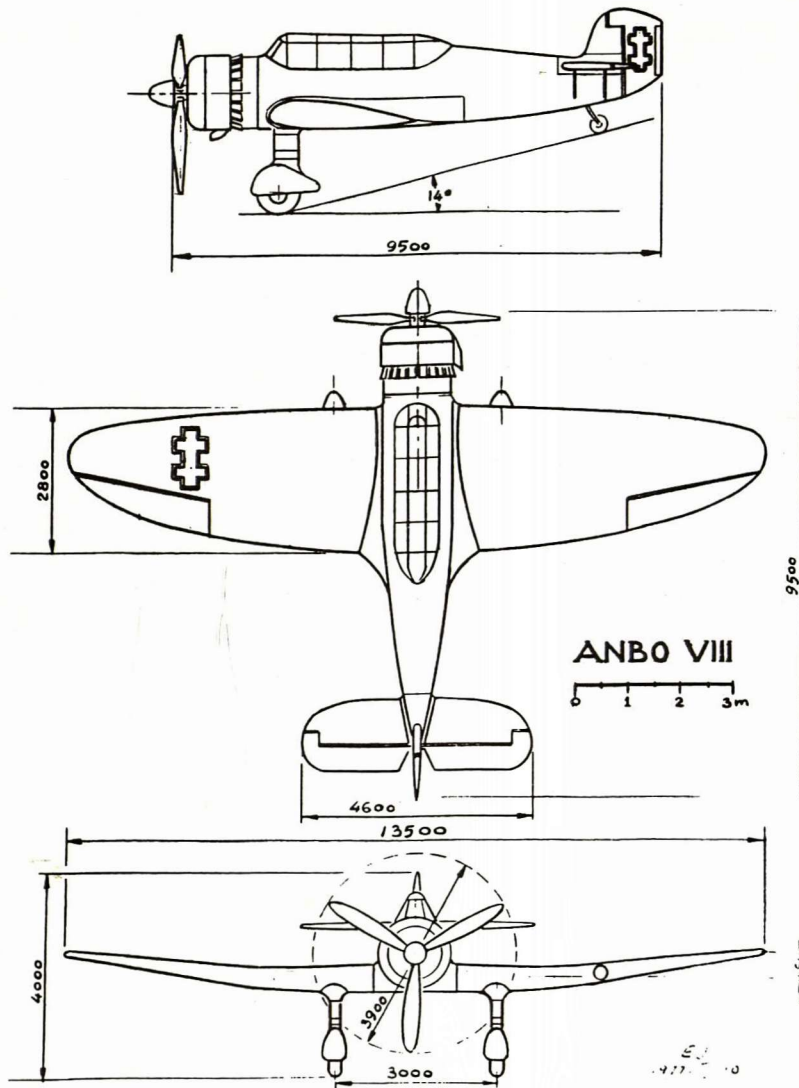

tuvos karo aviacija tapo moderniausia Pabaltyje, apginkluota moderniausiai kovos lėktuvais, buvo pastatyta naujų aerodromų, sukurtos naujos eskadrilės. Karo aviacijos dirbtuvės buvo sumoderintos, praplėstos, supirktos visos reikalingesnės mašinos, pastatyta moderni didžiulė lėktuvų sumontavimo halė, prisiauginta savų inžinierių ir specialistų.

Priešingai J. Dobkevičiui, A. Gustaitis savo konstrukcijų lėktuvais nesiekė rekordinių greičių, bet žiūrėjo, kad lėktuvai būtų saugūs, pastovūs ore, patogūs valdyti, valstybei nebrangiai atsieity, ir, išskyrus variklius ir kitus specialius įren-

gimus bei prietaisus, būtų galima juos pasigaminti savo krašto priemonėmis ir medžiagomis.

ANBO lėktuvai buvo plačiai žinomi užsienyje, aprašomi užsienio av. spaudoje. Statistiniai duomenys liudijo, kad ANBO lėktuvai buvo labai saugūs. Būdamas kartu ir ypatingai geras lakūnas, Antanas Gustaitis visus naujuosius ANBO tipus pats išbandydavo.

Jo nuomone, naikintuvų gamyba Lietuvos sąlygomis buvo per daug komplikuoata, reikalavo brangių įrengimų ir laboratorijų, patys lėktuvai reikalautų galingų ir brangių variklių, būtų sutaupomas tik labai mažas lėšų procentas. Todėl



naikintuvai buvo perkami užsieniuose.

1932 m. buvo sprendžiamas klausimas, ar geriau karinius lėktuvus pirkti užsienyje, ar juos gaminti savose dirbtuvėse. Tam klausimui spręsti paskirta speciali komisija priėjo išvados, kad ANBO

lėktuvai yra žymiai geresni, saugesni ir pigesni, suteikiama savo krašto žmonėms darbo, pinigas lieka savame krašte, išsiauginami prityrusių specialistų kadrai. Nuspręsta buvo lėktuvus statyti savose dirbtuvėse.

#### VIENERIŲ METŲ MIRTIES SUKAKTIS

Jau praėjo vieneri metai, kai iš gyvųjų tarpo pasitraukė a.a. Vytautas Šventoraitis, palikdamas dideliame nuliūdime savo mielą žmoną K. Šventoraitienę ir du sūnus su šeimomis. L.V.S. "Ramovė" New Yorko skyrius, nepriklausomos Lietuvos karininko a.a. Vytauto Šventoraičio asmenyje, neteko darbštaus ir pareižingo skyriaus nario, kuris visuomet buvo su visais malonus ir draugiškas. Jis buvo ir reikalingas, kas gerai derinosi su jo įgytu nepriklausomoje Lietuvoje išauklėjimu.

Litūnos vienerių metų sukakties pami-

nėjimui p. K. Šventoraitienė, Apreiškimo parapijos bažnyčioje Brooklyne, už velionio a.a. Vytauto sielą užsakė š.m. rugpiučio 6 d. koncelebracines šv. mišias, kurias atnašavo tos pat parapijos kun. A. Račkauskas ir vienuoliai: tėvas dr. Viktoras Gidžiūnas, OFM ir tėvas Pranciškus Giedgaudas, OFM. Pamaldose susirinko velionio giminės, būrys artimesniųjų, o taip pat ir "Ramovės" sk. nariai. Tėvas dr. Viktoras Gidžiūnas pasakė prasmingą pamokslą. Pamaldoms pasibaigus, visi susirinkusieji persikėlė į Cypress Hill kapines, prie a.a. Vytauto amžino poilsio vietos, kur kun. A. Račkauskas sukalbėjo trumpas maldas, taip pat tardamas pritaikytą žodį. Iš čia,

p. Šventoraitienei pakvietus, susirinkusieji persikėlė į Kultūros Židinį priešpiečiams. Tėv. Pranciškus Giedgaudas sukalbėjo trumpą maldą ir tuo prasidėjo vaisės, kurias rūpestingai ir skaniai paruošė pati K. Šventoraitienė. Susirinkusieji savo pašnekiesiuose prisiminė a.a. Vytauto išgyvenimus karo metu ir vėliau jo veiklą lietuviškose organizacijose. Gilią užuojautą kiekvienas turėjo savo širdyje našlei p. K. Šventoraitienei, kartu jai buvo dėkingi už suteiktą progą dar kartą prisiminti jos vyrą a.a. Vytautą. Linkėjome jai, po tiek sunkių išgyvenimų, ištvėmės ir sveikatos.

Saliėtis

New Yorko ramovėnai, bičiuliai ir šeimos nariai prie buv. sk. pirmininko Vytauto Šventoraičio kabo Cypress Hill kapinėse, Brooklyne. Nuotr. L. Tamošaičio





## BOLESLOVO DRĄSIOJO TARIAMASIS ŽYGIS Į PRŪSUS

Z. RAULINAITIS

Dlugošo parašytoje Lenkijos Istorijoje yra skirsnis apie lenkų užpuolimą Prūsų 1015 metais. Tas karinis Boleslovo I žygis būk tai buvęs pirmasis istorinis karas tarp lenkų ir prūsų. Dlugošo Istorijos skirsnis yra pavadintas:

*1015 Dievo metais Lenkų karalius Boleslovas, įsiveržęs į Prūsus, užkariauja juos Lenkijai ir paverčia į vieną iš provincijų, tuo pačiu nužymi jų sienas.*

Boleslovą Dlugošas tituluoja karalium, kai jis apsvainikavo daug vėliau, būtent, 1024 m., tik prieš pat gyvenimo galą (mirė 1025 m.), o 1015 m. jis buvo tik kunigaikštis. Dlugošas pasakoja taip:

“Kadangi Lenkijos karalius Boleslovas nugalėjo ir paėmė savo valdžion, įjungdamas į lenkų valstybę ir į vieną monarchiją, kaimyninius kraštus, dar nuo pradžios apgyventus lenkų ir slavų, tai lenkų riteriai manė, kad dabar jie galės ramiai atsikvėpti nuo karinės tarnybos ir nuo ginklų.

Tačiau karalius Boleslovas, garbės troškuliui degdamas ir dykinėjimo nemėgdamas, nusprendžia pradėti naują karą ir suruošti žygį prieš prūsų gentis, su kuriomis iki tol dar nebuvo kariauta (mano pabraukta, Z.R.). Visus tam paskirtus riterius jis paruošia į karą ir dar pašaukia didelį kiekį naujai pakeltų riterių iš visos karalijos ir iš jam priklausančių provincijų. Surinkęs žymias jėgas ir jas sutvarkęs, išskuba į prūsų šalį, į kurią įsiveržia per Kalno (Kulmo) žemę, priklausančią jo karalijai. Prūsų gi žemė (kaip anksčiau nurodėme) guli šiaurėje nuo Lenkų karalijos, ją skiria Vyslos ir Uosos upės ir daugelyje vietų ji tęsiasi iki jūros. Žymi ji dviem upėmis Vysla ir Nemunu, kurių pirmoji teka iš Lenkijos, o antroji iš Rusios. Padalinta į aštuonias sritis, kurių pirmoji vadinasi Pagude, antroji Notanga, trečioji Semba, ketvirtoji Nadruva, penktoji Skalva, šeštoji Sūduva, septintoji Galinda, aštuntoji Barta. Tuo metu toje šalyje nedaug tebuvo miestų gamtinėje aplinkumoje, būtent, vandenų ir pelkių apsuptų, o be to, visos pilys buvo pastatytos iš medžio. Lenkų karalius Boleslovas lengvai užėmė prūsų miestelius, o kaikiuriuos įtvirtintus miestus, kuriuose tie barbarai pasislėpė, būtent Prūsų sostinę Romuvą, taip pat ir Balgą ir Radzimą paėmė varu įsilauždamas, po to liepdamas juos arba išgrauti, arba sudeginti. Prūsų vyresnieji, matydami, kad savo jėgomis nepajėgia atsispirti prieš karaliaus Boleslovo galią, išsiuntę savo pasiuntinius prašo, kad pasigailėtų jų tėvynės, kuri visa išplėsta ir gaisruose paskendusi, taip pat prižada, kad pasiduoda, mokėsią duoklę ir pripažįsta jo valdžią. Kadangi

Lenkų karalius Boleslovas buvo linkęs pasigailėti nelaimingųjų, jų prašymų paveiktas, maloniai sutinka atvykusius pas jį Prūsų pasiuntinius, priima jų pasiūlymą, uždeda jiems duoklę, kurią privalėjo kasmet įnešti į karališkąjį išdą ir uždraudžia tolesnį prūsų žemių naikinimą. Tada, pirmą kartą, karaliaus Boleslovo ginklu sumušti ir sujungti į vieną provinciją, Prūsai tapo priklausomi Lenkų karalijai ir mokėjo jai duoklę. Tuo pat metu Boleslovas nustatė Lenkų karalijos amžinas sienas pagal Uosos upę, kuri skyrė Prūsus nuo Lenkijos, būtent, įkaldamas geležinį stulpą upės viduryje, apie keturias mylias nuo Rogozno miestelio, tarp *Laszynem (Lasin)* ir *Rogozno*. Ten esantis ant tos sienos kaimas, nuo įkalto stulpo, pradėtas vadinti Stulpu (*Slup*)<sup>1</sup>

Tokį Dlugošo to žygio aprašymą pakartojo vėlesni istorikai ir rašytojai, kai ką pridėdami, kai kur pagražindami. J. Voigtas savo didžiojoje Prūsų Istorijoje pakartojo tą patį<sup>2</sup>. Jis tačiau, suabejojo to žygio dideliu pasisekimu. Jei Boleslovas tada pavergė Prūsus, paversdamas juos Lenkijos provincija, tai kodėl jis tą geležinį sienos stulpą įkalė Uosoje, o ne Nemune? Klausiamą pagal Voigtą.

Teodoro Narbuto devyniatomėje Lietuvos Istorijoje taip pat perduotas Dlugošo pasakojimas apie 1015 metų karą, tik jo pradžia atkelta į 1014 m. gruodžio mėnesį. Mat Prūsus pulti, dėl jų gausių ežerų, upių ir pelkių, galima buvo tik žiemą, kai vandenys būna užšalę. Jis dar pagražino Dlugošo istoriją, pridėdamas, kad Boleslovas, užėmęs Romuvą, nugriovė status, o pilį sudegino. Buvęs nužudytas ir krivių-krivaitis vardu *Lewajles*<sup>3</sup>. Tačiau, ir anot Narbuto, žygio pasekmės buvę trumpo amžiaus. Vos tik lenkų kariuomenė grįžo, sukilo prūsai ir visos kitos lietuvių kiltys prieš lenkus iš keršto, nes juk buvo nužudytas vyriausias krivis.

Dlugošo pasakojimą parėmė ir Simanas Daukantas ir dar jį papildė.

Barkui nustipus tapęs didžiuoju Lietuvos kunigaikščiu Spera; tas jau kariavęs su Gudais, sziądien vadinamais Lenkais, ir su saulėlydiniais Žuvedais arba Danais... Boleslavas, seniai jau įtužęs ant Lietuvių ir Žiamaičių už nugalavimą szv. Vaitiekaus, laukė tiktai karės lycziaus; kaipogi nuveikęs dabar Pamarėnus sukosi su stipria kariauna ant Lietuvos ir Žiamaičių giminių, tai yra: Kulmių, Pagezonų, Natangių, kurių sutikdamas nedidžius pulkus išszblaszkė ir į pilis Redę, Radziną, Omegą arba



Balgą varu įsilaužė. Tame sąspudyje tų giminių buk Spera, Lietuvos kuningaikštis, jas szelpęs..." ir toliau: "Boleslavas niekuomi nepergalimas įsigrudo į Parusnę ir jos garbingą žinycią su paties vieszpaties Krivių-Krivaitės rumais sugriovė, szventenybes sumaitojo, kuningus iszkirto..."<sup>4</sup> ir t.t.

Kulmo, kurį Dlugošas savinasi, kaip matome, jis lenkams nepriskyrė. (Jei Kalno-Kulmo žemė priklausė Lenkų karaliai, kaip tvirtina Dlugošas, tai kam Boleslovas sugriovė Radzimo (Rehden) pilį, kuri buvo Kulmo žemėje?).

Apie Palemono jauniausiojo sūnaus Spėros paramą teiktą prūsams, Daukantas, greičiausiai, paėmė iš Strijkovskio kronikos, kurioje rašoma, kad vyriausiam broliui Barkui mirus, Jurbarką ir visą Lietuvą daugeliui metų perėmė valdyti Spėra, kuris "...su senaisiais prūsais (kurie buvo vienos tautos su žemaisiais) žygiavo į lenkų kraštą..."<sup>4</sup>. Arba jis rėmėsi P.A. Vijuko Kojalavičiaus 1650 m. išleistos *Historiae Litvanæ* 39 psl., kur sakoma apie Spėrą: "Keleta kartų siuntė paramą kaimyniniams prūsams prieš lenkus, nes *Boleslaus Chabryarmis* pradėjo juos pulti"<sup>5</sup>.

Kaip matome, senieji istorikai neabejojo Dlugošo pasakojimo teisingumu ir kartais tą pasakojimą dar ir pagražindavo. Tiesa, J. Voigtas išnašoje pažymėjo, kad Lucas Davidas, parašęs Prūsų Istoriją, suabejojo lenkų rašytojais ir Dlugošu, tačiau to karo visiškai neatmetė, tik atkėlė jį į 1013 metus<sup>2</sup>.

L. Davido vienlaikis prūsų istorikas Simonas Grunau apie Boleslovo žygį nusirašė, greičiausiai, iš senojo lenkų istoriko Motiejaus Miechovito, kuris rašęs tuoj po Dlugošo, pakartojo pastarojo pasakojimą.

Kyla klausimas iš kokio šaltinio Dlugošas sėmėsi savo, palyginti, plačiam ir detaliai pasakojimui žinias? Jis rašė savo istoriją XV a. gale, t.y., beveik 470 metų praėjus po 1015 m. karo. Iš kur jis gavo tiek žinių?

Seniausias lenkų kronikininkas Gallas Anonimas, paliko stambų ir labai svarbų Lenkijos istorijai šaltinį, liečiantį X, XI a. ir XII a. pradžią. Jis rašė savo kroniką apėmusią legendinius laikus ir istorinį laikotarpį iki 1113 m., gyvendamas pačioje Lenkijoje XII a. pradžioje. Jis rašė tik apie 100 metų po tų Boleslovo I žygių. Spėjama, kad Gallas turėjęs aukštą vietą karaliaus dvare, buvęs net kancleriu, taigi, visi oficialūs dokumentai jam buvo prieinami ir jis galėjo būti geriausiai informuotas karaliaus šeimos narių ir dvariškių apie Boleslovo I žygius. Jis gi Boleslovą I labai jau išgarbino savo kronikoje.

Tačiau, veltui ieškotume jo kronikoje 1015

metų karo. Apie kokį specialų Boleslovo I žygį į Prūsus jis nieko nežino. Jo patiektos žinios apie kovas su prūsais yra labai bendro pobūdžio, nei datos, nei vietų kur ir kaip žygiuota, ar kokios pilyms paimtos Gallas nežino: "Barbarų tautas, aplink gyvenančias, jis nukariavo ne dėl duoklės, bet dėl tikrojo tikėjimo išplatinimo. Be to, ten jis net statė bažnyčias iš savų išteklių ir netikėlių kraštams skyrė vyskupus ir dvasininkus su visa reikalinga nuosavybe, pagal kanonų reikalavimus" (I kn. 11 sk.)<sup>6</sup>. Ta žinia, tačiau, liečia Pamaro slavus.

Jeigu Gallas būtų žinojęs apie Prūsų Romuvos išgriovimą ir stambeldybės židinio sunaikinimą, jis būtų, be abejo, tą būtinai įrašęs į savo kroniką, savo didvyrio Boleslovo Drąsiojo, kurį jis vadina Didžioju, didesnei garbei. Tuo tarpu jis smulkiai dėsto kiek ir kur Boleslovas I laikė savo kariuomenės:

"Kas gi gali suskaičiuoti tiksliai jo karių geležines eiles, arba aprašyti jo pergales ir triumfus be skaičiaus? Juk Poznanėje jis turėjo 1300 riterių su 4000 skydininkų (t.y. pėstininkų, Z.R.), Gnieze — 1500 riterių su 5000 skydininkų, Vloclavko mieste — 800 riterių su 2000 skydininkų, Geče — 300 riterių ir 2000 skydininkų; visi jie Boleslovo Didžiojo laikais buvo labai narsūs ir sumanūs kovose kariai... karalius Boleslovas turėjo daugiau riterių kaip mūsų laikais visa Lenkija turi skydininkų; Boleslovo laikais beveik tiek buvo priskaitoma riterių, kiek visokių žmonių dabar čia mūsų laikais yra". (I kn., 8 sk.)<sup>6</sup>.

Taigi, kronikininkas labai gerai žinojo kariuomenės skaičių ir jos dislokaciją, reiškia jis gerai žinojo ir jos ir valdovo atliktus žygius, tačiau apie kokį Boleslovo žygį į Prūsus jis nežino.

Sekantis iš senųjų lenkų kronikininkų, Krokuvos vysk. Vincentas Kadlubekas, pagal Dlugošą, rašė tarp 1207 m. ir 1218 m., t.y. apie šimtą metų po Gallo. Ir jie nieko naujo nepatiekė ko nežinojo Gallas, apie tuos laikus. Jis tik išvardijo daugiau Boleslovo I nugalėtų tautų: "...*Selenciam, Pomeraniam, Prussiam, Russiam, Moraviam, Bohemiam*..."<sup>7</sup>. Kitaip sakant — visus Lenkų kaimynus. Kas per pagyrų puodas! O vienoje jo kronikos laidoje (pagal J. Voigtą, Dancigo laidoje, 13 psl.) yra pabrėžta, kad "prūsų šis Boleslovas tiek išžudė, kad net upė kraujų pasruvo"<sup>2</sup>.

Nieko naujo nerandame nei Mierzvos kronikoje, kurio rašymo data, kaikurių istorikų paduodama labai ankstyva. Švento Kryžiaus metraštyje Boleslovo I žygiai yra išdėstyti chronologiškai, tačiau neminimi 1015 metai. Tuo tarpu ten rašoma: "*Et tercio anno* (t.y., 1020 m.) *saxones*



*indomitos rebelles et Prutenos subiugavit et terram eorum devastavit.* (MPH III t. 62 p.)<sup>8</sup>. Nemini jokio žygio 1015 m. į Prūsus ir *Kronika Wielko Polska*.

Taigi, kad kovų tarp lenkų ir prūsų Boleslavo laikais būta, mini eilė istorinių šaltinių. Būta, greičiausiai, abipusių pasieninių užpuolimų, pasiplėšimo ir atsikeršijimo tikslais, vykdytų tiek mozūrų ir lenkų, tiek ir prūsų. Kad taip būta, patvirtina ir Dluogošo paminėtas Uosos upėje Boleslavo įkaltas geležinis stulpas. Stulpas buvo įkaltas upės vagoje ne sienai pažymėti, bet brastai per Uosos upę. Ta brasta buvo vienintėliai vartai į Prūsus iš Mozūrų. J.N. Sadovskis, tyrinėjęs kelius iš Lenkijos į Baltijos pajūrius, rašo, kad tais laikais Vyslos žemupys, nuo pat Uosos žiočių į Vyslą buvo paskendęs pelkėse. Jokio kelio tada nebūta, kuris tiesiai, per Vyslos plačią ir sraunią vagą, vestų į prūsų žemę. Vienintėlis kelias į Prūsus ėjo per Kalno (Kumo) sritį, kuri guli tarp Dravantos, Vyslos ir Uosos, trikampiui ten įsispraudusi. Tas kelias į Kalną ir toliau į Prūsų gilumą vedė iš Mozūrų per Uosos brastą, toje vietoje, kur pagal tradiciją, Boleslovas I įkaltė geležinį stulpą upėje. Vėliau toje vietoje pastatytas malūnas buvo pavadintas Slup, Boleslavo stulpo atminimui.

Prūsai iš Mozūrų pusės, tais laikais, buvo sunkiai pasiekiami, nes buvo atskirti gamtos kliūčių, pelkių ir ežerų juostos, kuri prasidėjo nuo Dravantos rytinio kranto ir tęsėsi lanku iki Šešupės žiočių į Nemuną: “Ta ežerų juosta, tarpusavy jungiame pelkių, buvo pertraukta tik dviejose vietose. Pirmasis tarpas buvo tarp Ostroviko ir Melno ežerų, kur guli mūsų istorijoje Garsios Tannenbergo ir Grunvaldo vietovės; antrasis tarpas randasi Ščytno apylinkėje pro kur mūsų laikais eina geležinkelis iš Bresto į Karaliaučių”<sup>10</sup>.

Iš to aiškėja, kad Boleslavo I laikais iš Mozūrų į Prūsus patekti galima buvo tik perbridus Uosos brastą. (Lietuvos Brastos vardas kilo irgi iš kelio vedančio iš Lietuvos į Lenkus per Bugo upę).

Yra du istoriniai šaltiniai, kurie į Boleslavo I priešų tarpą įveda ir lietuvius:

*Chronica Principum Poloniae*, rašytoje XIV a. pab., apie *Boleslaus Primus* sakoma: ... “*contra Ruthenos, Lithvanos, Pomeranos, Gethas* (t.y., pagirėnus-prūsus), *Danos pugnans continue*...” (MPH, 438 p.)<sup>8</sup>.

*Chronica Polonorum*, rašyta XIV a. vid.: “*Iste* (Bol. I) *postmulta prelia que contra Panonios, Ruthenos, Gethos, Letwanos, Pomeranos,*

*Danos, Boemos et Saxones commisit*...” (MPH, III, 618 p.)<sup>8</sup>.

Nors priešų skaičius šiose kronikose ir padidėjo lietuviais, tačiau nieko nekalbama apie kokį atskirą, ypatingą 1015 m. Boleslavo I žygį į Prūsus. (Reikia spėti, kad kronikininkai įrašydami lietuvius, turėjo omenėje jotvingius, kurie įvairiais laikais būdavo sutapatinami su lietuviais).

Taigi, senieji kronikininkai 1015 metų karo nežino. Apie tokį karą, atrodo, pirmas parašė Dluogošas ir po jo visi kiti rašę pradėjo kartoti.

Vienos iš naujausių studijų apie prūsų ir lenkų santykius (*Stosunki Polsko-Prusskie Do 1230 R*, 1968) autorius Jan Powierski, smulkiai nagrinėdamas tuos senus laikus, apie Boleslavo I žygį kalba labai atsargiai: “Pagal aukščiau paduotus faktus galima sutikti su Prūsų užkariavimu. Tačiau reikia abejoti ar Boleslavo Drąsiojo užkariavimai apėmė visus Prūsus ir kad tas užkariavimas būtų buvęs ilgesnės krašto okupacijos pobūdžio. Pats Gallas, lygindamas Boleslovą Drąsųjį su Boleslovu Kreivaburniu, tvirtina, kad Prūsai nemokėjo Lenkams duoklės... Bendroje išvadoje galėtume tvirtinti, kad Boleslavo Drąsiojo laikais lenkų įtaką Prūsų žemėje (tik sustiprėjo” 89 psl.).

Neturėdamas jokio rimto šaltinio, remdamasis tik bendromis žiniomis apie mozūrų ir lenkų pasienio kovas su prūsais, Dluogošas sukūrė Boleslavo I žygio į Prūsus istoriją. Apie Dluogošo — istoriko patikimumą rusų istorikas Linničenko yra išsitaręs, kad jis “vis daugiau žino kaip jo panaudoti šaltiniai”. Ir mūsų Simonas Daukantas, savo raštuose, pasipiktinęs kuriais Dluogošo teigimais, vienoje vietoje kerta: “Tai regima yra, jog Dluogošas čia didžius niekus plepėjo, kaip daugioje vietoje savo istorijos”. (S. Daukantas, Raštai II, 54 p. Vilnius, 1976).

Kyla klausimas, kas galėjo paskatinti Dluogošą rašyti tokią smulkiai išdėstytą istoriją apie 1015 m. žygį nebuvėlių?

Be abejo, Dluogošas buvo susipažinęs su šv. Vaitiekaus gyvenimo ir kančios aprašymais. Viename iš jų rašoma, kad Boleslavas pareikalavo šventojo kūno iš prūsų, grasindamas jiems karu. Bijodami karo, prūsai leido kankinio kūną išpirkti.

Galimas dalykas, Dluogošui buvo žinomas Boleslavo Drąsiojo antkapio įrašas, kuriame, spėjama, tarp kitų buvę ir toki žodžiai:

*Tu possedisti — velut athleta Christi*

*Regnum Slavorum — Gothorum seu Polonorum*<sup>6</sup>.

Kadangi Dluogošui gotai tai prūsai (o greičiau, tai pagirėnai, prūsų šaka), todėl ir Regnum Gothorum esą ne kas kita, kaip Prūsai, Boles-



## VILNIUS IR SPALIO ŽAIZDA

STEPAS VARANKA

(Paskaita skaityta 1976 m. spalio 10 dieną per lietuvišką radijo valandėlę Toronte)

Spalio 9-ji, tai mūsų senos sostinės netekimo diena. Tas įvyko 1920 metais. Tai liūdno praeties įspėjimas ateičiai. Tiems, kurie laiko ateities Vilniaus problemą išspręsta būsimos laisvos Lietuvos naudai, čia pateikiu keletą pavyzdžių iš lenkiškų šaltinių, kurie aiškiai sako, kad Lenkija nuo Vilniaus neatsisako:

Žlungant Lenkijos valstybei, 1939 metais, užsienyje, Prancūzijoje, buvo sudaryta gen. Sikorskio naujoji Lenkijos egzilinė vyriausybė, kuri ir dabar egzistuoja Anglijoje, Londone. Toji vyriausybė dar ir dabar laikosi 1939 metų turėtų sienų. Ji dabartinės Lenkijos sudarytų sutarčių nepripažįsta.

Lenkų plk. Leon Mitkiewicz-Żolltek, buvęs Lenkijos pirmas karinis attache Lietuvoje, savo atsiminimuose rašo "Obóz Wielkiej Polski" — Didžiosios Lenkijos Stovykla, tai organizacijos vardas, kuri 1938 metais reikalavo, kad Lietuva būtų įjungta į Lenkijos teritoriją.

Vėliau, smurtu priverstus diplomatinius santykius užmezgus, Lenkijos pasiuntinys Kaune, Franciszek Charwat, vos koją įkėlęs į Lietuvą, lenkų gegužės 3-čios šventės proga, diplomatų priėmimo pakėlęs taurę šampano išsireiškė, kad Lietuva taptų Kauno provincija Lenkijos valstybėje.

Vilniaus krašto lenkų įvairių organizacijų tęsiniai, kurie įsikūrė užsieniuose, nuo 1941 metų

lavo užkariauta ir valdoma.

Be šių lenkiškųjų, Dluogošui buvo žinomi kaikurie ir Vakarų Europos istoriniai šaltiniai.

Tarp 1072 m. ir 1081 m. rašė Adomas Bremenietis, kuris paskleidė žinių apie slavų kraštus. Savo istorijoje jis įrašė ir tokią žinią: "Krikščioniškiausias karalius Boleslovas, sąjungoje su Otu III, užkariavo visą Slaviją, Rusiją ir Prūsus, kurie nukankino šventąjį Adalbertą. Jo palaikus tada Boleslovas pargabeno į Lenkiją". XXXV sk., schol. 24<sup>9</sup>.

Tokios žinios, be kritikos priimtoms, greičiausia ir davė Dluogošui mintį atkeršinti prūsams. nužudžiusiems Boleslovo pasiųstą vysk. Adalbertą-Vaitiekų juos krikštyti, sugriaunant stabmeldžių šventovę Romuvą. Tą atliko Dluogošas savo plunksna, nes Boleslovas I, nuolat kariavęs tai

leidžia įvairius periodinius leidinius, kaip "Wilno i Lwów" — "Vilnius ir Lvovas". Jų išleidimą remia ir su jais bendradarbiauja religinės, mokslinės ir politinės organizacijos, kaip "Reduta", "Intermarium" ir kitos. Į tuos leidinius kviečiami rašyti visi, kuriems rūpi surasti kelius atgauti Vilnių ir Lvovą. "Vilnius ir Lvovas" savaitraščio redaktorium buvo žinomas lenkų žurnalistas ir redaktorius Stanislaw Mackiewicz-Cat, gimęs 1896 metais Rusijoje, baigęs teisę Vilniaus universitete. Žurnalisto darbą pradėjęs 1916 metais, tęsė jį Vilniuje iki 1939 metų. Buvo Vilniaus lenkų dvarininkų, konservatorių laikraščio vyriausias redaktorius, vėliau seimo narys. Lenkijai žlugus, atsidūrė Prancūzijoje, vėliau — Anglijoje. Nuo 1954-1955 m. buvo Lenkijos egzilinės vyriausybės premjeras. 1956 m. grįžo Lenkijon ir ten, prisitaikęs prie sąlygų, parašė keleta knygų. Mirė 1966 metais Varšuvoje. Būdamas lenkų egzilinės vyriausybės premjeru, nuo Vilniaus neatsisakė.

Tame "Vilnius ir Lvovas" savitiraštyje bendradarbiavo žinomi lenkų veikėjai, rašytojai, dvasiškiai ir mokslininkai. Jų tarpe Wl. Studnicki, J. Mackiewicz, J. Nieddzialkowski, W. Wielhorski, W. Guenther, B. Toporski, M. K. Pawlikowski, J. Godlewski ir daugelis kitų lenkų vilniečių ir nevilniečių. Londone net buvo įsteigtas specialus fondas Vilniui ginti.

Kai po I Pasaulinio karo buvo paskelbta Wilsono laisvės deklaracija pavergtoms tautoms, Lietuva kaip ir kitos tautos, jų tarpe ir Lenkija, savų pasiaukojusių veikėjų, karių ir šaulių pastangomis atgavo teisę būti laisva valstybe. Lenkija vos spėjusi atsistoti ant laisvų kojų pa-

su čekais, tai su vokiečiais, arba su Rusia, nebeturėjo progos, ar nepajėgė to padaryti.

### Pasinaudota:

1. Ioannis Dlugossii, Annales Seu Cronicae Incliti Regni Poloniae, T. I, 1964.
2. J. Voigt, Geschichte Preussens, I t., 1827.
3. T. Narbutt, Dzieje Starożytne Narodu Litewskiego, I.
4. S. Daukantas, Lietuvos Istorija, I, 1893.
5. P.A. Wiliuk Koialowicz, Historiae Litvaniae, 1650.
6. Monumenta Poloniae Historica, T. I, 1960.
7. Monumenta Poloniae Historica, T. II, 1961.
8. Monumenta Poloniae Historica, T. III, 1961.
9. Adam of Bremen, History of The Archbishops of Hamburg-Bremen, 1959.
10. J.N. von Sadowski, Die Handelsstrassen der Griechen und Römer, 1877.



rodė didelį gobšumą. Ji ignoravo tos deklaracijos 13-ąjį punktą, kuriame buvo sakoma: Kad Lenkija turi teisę apimti tik tuos plotus, kur neginčijamai (indisputably) gyvena lenkų tautybės žmonės.

Lenkija, atgavusi nepriklausomybę, nesitenkino tuo, kas jai buvo pripažinta Taikos Konferencijoje. Anglijos premjeras Lloyd George prikišo Lenkijos premjerui Grabskiui sakydamas: "Jūs dar nespėjote atgauti laisvę ir jau pradedate smurtu savintis kitų tautų žemes". Lenkija 1920 metais jėga atplėšė dalį Lietuvos teritorijos su sostine Vilniumi.

Westminsterio katedroje Londone, Anglijoje 1944 metais, lenkų aviacijos pastangomis, Vilniaus žvalgybinė eskadrilė įrengė virš vienu didelių durų Aušros Vartų Marijos bareljefą, kuriame yra įrašytas įrašas, kad Vilnius būtų sugrąžintas Lenkijai.

1944 m. liepos 7 dieną Lenkijos vyriausias pogrindžio vadas generolas Kazimierz Sosnkowski savo telegramoje įsakė lenkams manifestuoti savo teises į Vilnių. Tos teisės buvo pademonstruotos lenkų Vilniaus srities pogrindžio armijos vado plk. Aleksander Krzyżanowski, slapyvardė "Wilk" — Vilkas, kuris, artinantis Sovietų armijai prie Vilniaus, puolė su savo armija Vilnių ir vokiečių kariuomenei traukiantis, jį užėmė. Pagal Jeronimo Cicėno knygą, "Vilnius tarp aždurų", Vilniuje jie sušaudė 175 lietuvius. Taip buvo manifestuojamas lenkiškumas mūsų senojoje sostinėje Vilniuje.

Tadeusz Lopelewski knygos "Tarp Nemuno ir Dvinos" antroje laidoje, išleistoje 1955 metais Anglijoje, Londone, psl. 252, prie Vilniaus raktų nuotraukos, aiškiai parašyta: "Vilniaus raktai padovanoti maršalui J. Pilsudskiui, laukia naujo išlaisvintojo ir gynėjo". Pirmoje laidoje, kuri buvo išleista prieškarinėje Lenkijoje, tokio sakinio ir nuotraukos nebuvo.

Lenkijos egzilinė vyriausybė savo deklaracijoje paskelbė, kad ji nepripažįsta 1945.VI.25 Jaltos nutarimų. Ji laiko šių dienų dabartinės Lenkijos sienas neteisingas, ypatingai pietryčių. Toji egzilinė vyriausybė reikalauja 1939 metų turėtų sienų.

Taip kaip mes, iševijoje ir tėvynėje, dirbame, veikiamė ir laukiame, kad būtų atstatyta laisva nepriklausoma Lietuva su mūsų garbinga sostine Vilniumi, taip pat ir lenkai veikia, dirba ruošia jaunimą ir kovoja, kad būtų atstatyta nepriklausoma Lenkija su visomis prieškarinėmis sienomis, tai yra, su Vilniumi ir Vilniaus kraštu.

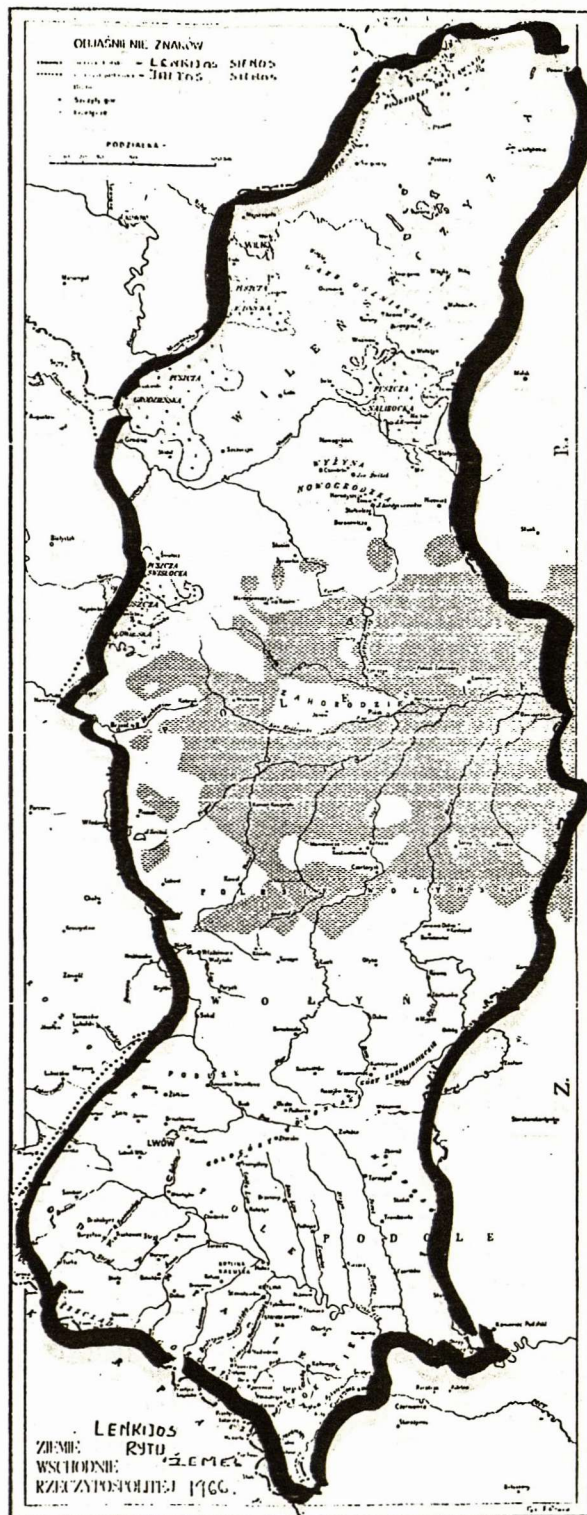

Lenkijos egzilinė vyriausybė nepripažįsta Jaltos nutarimų. Ji reikalauja 1939 metų sienų.



# ŽYGIS Į VILNIŲ 1939 METAIS

MJR. JUOZAS ČERNIUS

Buvau to žygio dalyvis. Daug metų prabėgo ir dabar jau sunku viską smulkiai atsiminti. Daug medžiagos, užrašų ir nuotraukų turėjau, bet viskas žuvo. Dabar tenka tik savąja atmintimi pasitikėti ir ja naudotis. Trisdešimt su viršum metų — tai ilgas laikas.

Prieš daugelį metų apie šį žygį “Karyje” rašė a.a. St. Butkus. Jis išvardijo kariuomenės dalis-grupes, kurios šiame žygyje dalyvavo. Nesuprantama, kodėl jis dešiniąją grupę, vadovaujamą gen. št. plk. Breimelio, nepamainėjo ar praleido?

St. Butkaus straipsnį perskaitęs, jam parašiau, kad jis savąjį straipsnį papildytų, nes 7 p. ŽK Butegeidžio pulką nepamainėjo, ar praleido. Į šį mano rašymą jis neatsiliepė. Tik vėliau, “Kario” užpakaliniame lape — viršelyje, parašė: “Tai taip man ir neaišku, ar 7 p.p. du, ar vienas batalionas dalyvavo?”

“Kario” Nr. 9, 1955 metais, J. Naugirda išvardijo dešinės grupės sudėtį, bet ir jis 7 p. pulko nepamainėjo. Man atrodo, kad čia klaida padaryta. Vietoje 4 p. LK Mindaugo pulko, turėjo būti 7 p. ŽK Butegeidžio pulkas. O gal jie abu dalyvavo? Nebeprišimenu. Gen. št. plk. Breimelio grupėje 7 p. pulko dalyvavo du batalionai. I bataliono vadas mjr. Kazanskis (miręs), užėjus raudoniesiems, su jais susidėjo, o ypatingai jo žmona! Jiedu labai daug mūsų vyrų išdavė ir įskundė. II bataliono vadas buvau aš, majoras Černius. Šis batalionas stovėjo Tauragės Naumiestyje.

Gražus ir šiltas buvo ruduo 1939 metais. Batalionas užsiiminėjo užsiėmimų aikštėje. Nuotaikos buvo labai neaiškios ir net gasdinančios. Kas bus toliau? Lenkija buvo sutriuškinta ir vokiečių užkariauta. Vokiečiai triumfavo ir Hitlerio

autoritetą į padanges kėlė! Rusai užgrobė Lenkijos rytinius plotus, o kartu ir Vilnių. Kas bus su mumis? Ką mano Maskva? Ką mano Berlynas? Ar nebūsime aukomis šių dviejų? Ar nebūsime mes tarp tų politinių ir militarinių girnų sumalti? Mūsų diplomatai veikė. Atrodė, kad buvo tylą prieš audrą.

Spalio 14 d. lt. Tamošiūnas, Bn. adjutantas (miręs), pranešė, kad pulko vadas mane kviečia prie telefono. Kalbėjo pats pulko vadas. Jis pranešė, kad rusai Vilnių užėmė, nusprendė jį mums gražinti. Vedamos derybos ir pasirošimai. Mūsų kariuomenei reikia pasirošti žygiui į Vilnių ir jį perimti. Kada mes jį perimsim, tai jie Vilnių, o kartu ir visą Lietuvą apleis ir išeis.

Man buvo įsakyta su batalionu iki kitos dienos vakaro pasirošti žygiui. Iki to laiko gaučiau raštišką įsakymą, su smulkiais nurodymais ir paaiškinimais. Kareivinėse pasilieka tik vienas būrys, turtui ir kareivinių apsaugai. Sušaukiau bataliono karininkų susirinkimą ir paaiškinau kas įsakyta. Įsakiau nutraukti užsiėmimus ir skubiai ruoštis žygiui. Laiko buvo mažoka, o darbų ir pareigų užteko!

Spalio 17 d. vakare su batalionu išėjom į Tauragę, 45 kilometrų žygiui. Kitą dieną, apie pietus atžygiavom į Tauragę ir pasitpalinom Šaulių Namuose. Plk. Breimelis sušaukė karininkų susirinkimą ir paaiškino gautą įsakymą, kartu davė savo įsakymus ir nurodymus.

Kitos dienos rytą, pulko du batalionai nužygiavo į Tauragės geležinkelių stotį ir pasikrovė į traukinį. Kartu vyko ir pulko štabas. Apie pietus išvažiavom Kaišiadorių — Vievio kryptimi. Pakelėje traukinys sustojo ir mes iš jo išsikrautėm. Pulkas išsidėstė — apsistojo Semeliškio — Vievio rajone, kaimuose ir vienkiemiuose. Tai,

Kadaise mes netekę Vilniaus šaukėme: “Mes be Vilniaus nenurimsim”. Dabar lenkai dar garsiau šaulia: “Mes be Vilniaus nenurimsim”. Lenkai toje srityje dirba energingiau negu lietuviai.

Pasikeitus pasaulyje politinėm sąlygom, Lietuvai gal būt vėl reikės dėl Vilniaus kovoti ir derėtis. Švęskime Lietuvių ir Vilniaus Dienas iškilmingai ir budėkime, kad praeities niūri Spa-

lio 9-ji nepasikartotų ateityje. Tegul Romo Kalantos gyvoji liepsna, su šūkiu “Laisvės Lietuvai”, tampa tikrove.

Dialogai, diskusijos, pokalbiai ir aiškinimai su lenkais dėl praėities įvykių, dabartinės padėties, ir, svarbiausia, ateities planų, yra reikalingi ir būtini. Svarbiausia, tokiame dialogui reikia turėti aiškią ir tvirtą bazę ir ją gvildinti iki teisingo išsprendimo.



štai, ir vėl tose vietose, kur prieš 19 metų kovėmės, saugojom, patruliavom. Vietos labai gerai pažįstamos. Daugelyje kaimų ir vienkiemiu tais laikais teko stovėti-būti. Per šį laiką šie kaimai gerokai apsitvarkė ir praturtėjo. Lenkų kalba kalbančių nebesigirdėjo, o prieš 19 metų dauguma kalbėjo lenkiškai.

Išsidėstę ir apsitvarkę, laukėm įsakymo. Įsakyta buvo laukti, nes rusai dar vis delėsė, derėjosi ir vilkino. Teko laukti. Nieko aiškaus. Rusai vartojo savąją, apgaulingą taktiką.

Nuotaika buvo labai nekokia, prislėgta. Višiams kilo dideli ir neaiškūs klausimai. Džiaugsmas maišėsi su neaiškumais ir abejonėmis. Vietos gyventojai džiaugėsi, bet ir jie jautė tą patį kaip ir mes. Dažnai sakydavo, kad rusams mes tikėti negalim, jų politika labai supta, apgaulinga ir vingiuota. Tuo pat laiku, "Pupų Dėdė" su savo Rozaliuke dainavo: "Vilnius mūsų, o mes rusų". Jis už tą nukentėjo, bet taip ir įvyko.

Mes visi laukėm. Pagaliau, spalio 26 d. buvo sudaryta butininkų grupė, kuri turėjo vykti į Vilnių ir ten susitarti su rusais dėl patalpų. Kas buvo butininkų vadas, neatsimenu. Iš mūsų bataliono buvo paskirtas 5 kuopos vadas kpt. Paulavičius (Čikagoje) ir du leitenantai. Mes vis laukėm. Laukimas — tai nemaloniausias reiškinys. Nuolat neaišku, nuolat netikra, kas ir kaip bus.

Pagaliau, spalio 27 d. buvo gautas įsakymas žygiuoti. Sulaukėm! Spalio 29 d. ankstyvą rytą išėjom. Žygio kryptis: Sen. Trakai, Vilnius. Greita žygiavo artilerija ir pionieriai. Pradžioje buvo įsakyta žygiuoti su pilna voros apsauga ir su dideliu atsargumu. Vėliau šis įsakymas buvo atšauktas. Tas mum labai palengvino, sutaupė jėgų ir vargo.

### VILNIUJE

Prie buvusios "šiaudinės" sienos nebuvo jokių sutikimų ir jokių iškilimų. Žygis sekėsi. Pagaliau — Vilniaus priemiestis. Pradėjo smarkokai lyti. Dangus užsitraukė juodais debesimis. Pastebėjom, vietos gyventojai buvo labai atsargūs ir tik per langus, duris ar tarpvarčius į mus žiūrėjo. Jie patys nežinojo, kaip jiems laikytis.

Arčiau miesto mus sutiko labai daug jaunimo su gėlėmis, dainom ir su šūkais ir gerom nuotaikom. Ir lietūs tos nuotaikos nesumažino. Girdėjom šūkius lietuvių ir lenkų kalbomis: "Lai gyvuoja Lietuva! Lai gyvuoja Lietuvos kariuomenė!" Nuotaika buvo labai pakilus. Tikrai, buvo labai gražu! Puiku!

Priėjom Jurgio prospektą (tada jį taip vadino). Gatvė pilnutėlė. Tūkstančiai žmonių su gėlėmis, dainom ir šūkais. Žygiavo kariuomenės visos ginklų rūšys. Mums teko gerokai laukti, iki mūsų eilė atėjo.

Kiek apsitvarkę, su didele energija ir išdidumu, tvirtais žingsniais, praėjom pro vadovybę ir patraukėm prie Neries tilto. O žmonių, žmonių! Virš galvų skraidė mūsų lėktuvai. Priėję Nerį sustojom. Niekas nežinojo kur mes turėtume žygiuoti. Jokių nurodymų, įsakymų nebuvo. Mūsų butininkų nesimatė. Po ilgų klausinėjimų ir aiškinimų, mūsų pulkui ir pionierių batalionui buvo nurodyta žygiuoti į Vilniaus kalėjimą. Jis buvo miesto centre. Kalėjimas buvo tuščias ir gerokai apterštas. Tai milžiniškas pastatas, naujai pastatytas. Ką padarysi, bent nuo lietaus galėjom pasislėpti. Susigrūdome ir galėjom kiek atsikvėpti ir pailsėti. Tuoju pat pavalgėm pietus, ir — vėl laukėm.

Šalia mūsų, kalėjimo kieme, apsistojo pionierių batalionas. Vadas majoras Kundrotas, gen. Vitkausko svainis (likimas nežinomas). Kiemas buvo labai ankštas ir tik vienas išėjimas — vartai. Į šį kiemą susigrūdė visas batalionas su visu savo turtu, vežimais ir arkliais. Kareiviai susikūrė ugnį ir virė — šildė maistą. Staiga ugnis pasiekė banzino indą, kuris užsidegė. Kilo panika. Tik energingai gesinant ugnis neišsiplėtė. Pavyko užgesinti. Galėjo labai blogai ir tragiškai baigtis.

Klausimas, kodėl mus į tą kalėjimą sugrūdė? Kaip jau minėjau, mūsų butininkai negalėjo su rusais dėl patalpų susitarti. Jie visokeriopai delėsė, trukdė, sabotavo, o kartu plėšė ir vežė ką tik galėjo.

Visą naktį drebėjom, šalome tame biauriame kalėjime. Jokių šiaudų, jokių baldelių. Tai taip ir vargom ant purvino cementinio grindinio.

Kitą dieną mūsų butininkai pranešė, kad mūsų pulkui yra skirtos Antakalnio kareivinės, ant Neries kranto, prie Žaliojo tilto. Tai buvo tos pačios kareivinės, kuriose man teko su kuopa keleta dienų būti, įėjus į Vilnių (pirmuoju) 1920 metais liepos 21 d.

Apie pietus mūsų pulkas tas kareivines ir užėmė. Kareivinės buvo apdraskytos ir tuščios. Palikta buvo keletas lovų, keletas stalų ir kitokių menkaverčių baldelių. Viską, kas geresnio "draugai" išsivežė. Laimė, kad elektra buvo nesugadinta ir šildymas veikė. Apsitvarkėm ir palyginamai gerai jautėmės. Jokių ypatingų darbų ir užsiėmimų nebuvo. Kuopos susipažino su apylinkėm, miesto dalimi ir gatvėmis. Reikėjo la-





Žygiuojame Vilniaus gatvėmis. V. Augustino nuotr.

bai budriems ir atsargiems būti, nes mieste ir apylinkėse buvo daug partizanų, likusių lenkų kareivių ir rusų dezertyrų. Reikėjo patruliuoti, statyti sargybas ir postus. Kiekvieną naktį girdėjosi šaudymai. Net ir į mūsų kareivines šaudė, bet kas ir kaip, negalėjom išaiškinti.

Kitoje pusėje Neries buvo Šnipiškių kareivinės. Tai labai didelės ir skaitlingos pastatais kareivinės. Ten stovėjo rusai ir visiškai neskuobėjo iš jų kraustyti. Vis dėsė, vis aiškino, ir vis vogė... Šiose kareivinėse, 1920 metais, stovėjo mūsų 4 ir 7 p.p. Lenkam puolant, mes turėjom iš jų pasitraukti. Apie tai aš esu jau rašęs.

Lengvabūdiškas nuotykis. Vieną popietį išėjau po miestą pasidairyti. Staiga man kilo mintis nueiti pasižiūrėti į Šnipiškių kareivines, kaip jos po 19 metų atrodo. Nieko blogo, o gal ir visiškai nieko negalvodamas ir nuėjau. Labai daug naujų kareivinių ir pastatų ten buvo pristatyta. Juose pilna rusų. Jų buvo labai daug ir visokių ginklo rūšių. Aš perėjau per aikštę ir nuėjau į tą pastatą, kur 1920 metais stovėjau. Įėjau į kareivines. Čia mane sulaukė puskarininkis. Pasakė, kad į kareivines įeiti negalima — draudžiama. Tik dabar man kilo mintis: ką aš darau? Juk rusai galėjo mane suimti ir kaip šnipą nepaleisti. O toliau jau aišku kas būtų... Koks neatsargumas ir lengvabūdiškumas!

Stebėtina, kad kareiviai ir karininkai į mane jokio dėmesio nekreipė. Net sveikinosi. Tai buvo mano tikra laimė!

Vilnius! Puikus ir gražus miestas. Esu keturis kartus į Vilnių įžygiavęs. Keturis kartus su gėlėmis, kalbomis ir bučiais sutiktas. Vilnių gerai pažinau. Su juo sujungta daug išgyvenimų, daug jausmų, o kartu — ir vargų!

Mane pašaukė pulko vadas. Jo kabinete stovėjo trys rusų karininkai. Majoras ir du kapitonai. Pasisveikinom. Plk. Breimelis paaiškino, kad rusai atvyko mums perduoti kareivines. Stebėtina. Koks formalumas, ar tik pasirodymas?! Gerai. Perduokite, o mes priimsime. Paklausiau, ar reikės aktą - protokolą parašyti, bet rusas tik ranka numojo ir pasakė: "Nenado". Perdavimas buvo labai trumpas. Perėjom per vienas kareivines, truputį pasikalbėjom ir atsiveikinom, ir, perdavimas baigtas!

Šnipiškių kareivinės priklausė kitom rusų dalim. Jos ten jas ir perdavė.

Keletas žodžių apie Vilniaus miestą. Per 19 metų jis kiek pasikeitė ir pagražėjo. Keletas naujų gražių namų, kitų pastatų, tiltų, aikščių, naujų gatvių prisidėjo. Priemiesčiai buvo gerokai apkeisti ir nuskurdę, skurdžiai ir atrodė. Labai negražų įspūdį darė pilkai melsva spalva nudažytos tvoros, langai, durys, vartai. Tai labai murzina spalva. Viskas tas darė labai nejaukų, ne-



estetinį vaizdą. Stebėtina, kad lenkai, kurie mene, atrodo, gerokai nusimano, tokią murziną spalvą pasirinko.

Miesto gyventojai, pradžioje buvo abejingi ir bailūs. Jie nežinojo kaip ir kur laikytis ir prie ko jiems glaustis. Dar tas, kad rusai juos apiplėšė, trėmė, žudė. Jie nustojo visais pasitikėjimo. Daugelis badavo ir šalo. Gatvėse matėsi daug benamių vaikų. Jie buvo nuskurę, išalkę ir sunykę. Bendrai, buvo blogai apsirengę.

Po trumpo laiko gyventojų laikysena pasikeitė, ypatingai kai mūsų "Maistas" privežė ir užvertė krautuves lašiniais, kumpiais ir kitokio prekėm — gėrybėm. Krautuvėse atsirado visokių prekių. Stebėjosi visi ir pirkto, pirkto, pirkto... Iš nustebimo jie buvo priblokšti. Mat, lenkai vilniečiam pasakojo, kad Lietuvoje skurdas, badas, iš viso, labai skurdus gyvenimas, visokeriopas trūkumas. Dabar gi jie įsitikino ir mato, kad tai tik melas buvo. Gyventojai atsipeikėjo, lenkų kalba gatvėse pradėjo nykti. Prie namų pasirodė lietuviškos vėliavėlės, Gedimino kalnas pasipuošė įspūdinga lietuviška Trispalve.

Lapkričio mėn. buvo ruošiamas didelis, visų ginklo rūšių paradas, pasirodymas. Dalys labai stropiai ruošėsi. Buvo tvarkoma, valoma, rikiuojama, lygiuojama. Paradas turėjo būti Lukiškių aikštėje, o iškilmių maršas — eiseną, Gedimino gatvėje (Jurgio prospekte). Tai gražiausia Vilniaus gatvė. Mane paskyrė Lukiškių aikštės komendantu. Uždavinyš buvo toks: reikėjo tiksliai apskaičiuoti ir kiekvienam daliniui nurodyti vietą, kur rikiuotis. Lukiškių aikštę betvarkant, prie jos susirinko daug vilniečių. Jie stebėjosi mūsų patrankom, šarvuočiais ir kareiviais. Keletas priėjo prie manęs ir mes pradėjom kalbėtis. Jie su dideliu nustebimu pasakojo, kad lenkai mūsų kariuomenę labai stipriai niekino. Jie pasakojo, kad mūsų artilerija dar iš viduramžių laikų, kad mūsų šarvuočiai iš popieriaus — kartono... Jie dabar matė, kad tai buvo melas. Jie stebėjosi ir vienas kitam rodė, sakydami (lenkiškai ir lietuviškai): "Žiūrėkit, kokie puikūs arkliai, kokios patrankos, o kareiviai, kaip puiki gvardija". Tik — "žiūrėkit, žiūrėkit, žiūrėkit!"

Paradą priėmė gen. Raštikis, gen. Vitkauskas ir daugiau aukštų laipsnių karininkų, ministerių, miesto ir visuomenės atstovų. O jau žmonių, žmonių... Daugybė, be skaičiaus, vėliavėlių. O triukšmo, džiaugsmo ir juoko begalės! Viskas gerai sekėsi. Ypatingai, nepaprastą įspūdį padarė mūsų aviacija, kai lėktuvų virš galvų pasirodė keletas dešimčių. Tikrai, tai buvo gražu ir įspū-

dinga. Žmonės šaukė, rėkė, plojo. Tokį entuziazmą retai tenka matyti ir girdėti.

## GAISRAS

Mums skirtos kareivinės buvo Gedimino kalno papėdėje, ant Vilnelės kranto. Kitoje Vilnelės pusėje buvo likusieji lenkų šarvuočių garažai. Mus skyrė tik Vilnelė ir apie 300 metrų atstumas. Šiame garaže stovėjo mūsų šarvuoti tankeliai, su visu savo turtu, savom atsargom ir reikmenimis. Kaip jau minėjau, mūsų kuopos jokių užsiėmimų nedarė. Darydavo tik iškylas-ekskursijas. Aplankė Trakus, Gedimino pilį, Trijų Kryžių Kalną, Rusų kapus, kur ilsisi dr. Bašanavičius ir kiti mūsų tautos vyrai.

Tą dieną, kuopos apžiūrinėjo lenkų užsiėmimų aikštę, su jų įrengimais ir šaudyklas.

Apie 10 val. inspektavau kareivines. Ant kiemo, prie kareivinių susirinko daug badaujančių, benamių vaikų. Jie laukė kada bus išduodami pietūs, tada ir jie juos gaudavo. Buvo oficialiai leista tai daryti ir tam tikslui virtuvės net gaudavo produktų.

Staiga, išgirdau riksmą: "Dega, dega!" Keletas vaikų atbėgę man rodė į degantį šarvuočių garažą. Išbėgęs iš kareivinių pamačiau kaip iš garažo veržėsi tiršti juodi dūmai. Pasišaukiau keleta vyrų ir nubėgom prie gaisro. Degė garažas, kur buvo sustatyti mūsų tankeliai. Kareiviai, kaip liūtai, gelbėjo ką galėjo. Jie nepaisė mirtino pavojaus. Ypatingai pasižymėjo vienas viršila ir du grandiniai. Gaila, jų pavardžių neatsimenu. Apie juos buvau parašęs raportą. Tikiu, kad jie buvo apdovanoti. Jie to verti buvo.

Pribėgo-susirinko daug vyrų ir jie gelbėjo ką galėjo, ir kaip galėjo. Tai nebuvo taip lengva ir paprasta. Tankeliai — mašinos buvo labai ankštai sustatytos, kiekviename skyriuje buvo po keleta mašinų. Tik viena iš jų stovėjo ties viduriu ir turėjo gerą išvažiavimą. Kitos stovėjo šalimais ir išvažiuoti galėjo tik manevruojant.

Lauke stovėjo dar keletas mašinų. Kareiviai privažiudavo prie degančio tankelio, užmesdavo trosą-lyną ir mėgindavo išvilkti, bet tas susiskersuodavo ir užblokuodavo išvažiavimą. O karštis buvo neišpasakytas.

Viena laimė — pavyko pašalinti benzino indus. Būtų buvę aukų ir milžiniškų nuostolių.

Tas gaisras mums buvo labai nemalonus, o ypatingai prieš rusus ir vietinius gyventojus! Tai buvo didelis smūgis, net gėda!

Kiek atsimenu, nukentėjo 16 tankelių, iš kurių 4 buvo visiškai iš tarnybos išimti. Kitas at-

(nukelta į virš. 3 psl.)



# TREM TIES TRIMITAS

Redaguoja —  
S. Kaunellenė  
531 W. Grand Blvd.  
Detroit, Mich. 48216

## MIELOSIOS ŠAULĖS IR ŠAULIAI!

Iš surinktų žinių paaiškėjo, kad LŠST Aplinkraščiai, kurie išsiuntinėjami dalinių pirmininkams, dažniausiai pirmininkų stalčiuose ir baigia savo eigą. Gi jie leidžiami ir juose sukauptos žinios patiekiamos ne vien tik dalinių pirmininkų informacijai, bet visų Sąjungos narių žiniai bei vadovavimuisi. Visi Lietuvos Šaulių Sąjungą Tremtyje liečių aplinkraščių paragrafai privalo būti skaitomi ir, reikale, diskutuojami dalinių narių susirinkimuose.

Dalinių pirmininkai ir valdybos įpareigojamos šio papročio laikytis.

Dauguma dalinių pirmininkų bei valdybų nesijaučia įpareigoti laikytis Sąjungos Aplinkraščiuose skelbiamų nurodymų ir nesistengia suteikti Centriui prašytų terminuotų žinių. Štai vienas pavyzdžių. Centro Valdybai būtinai buvo reikalinga sužinoti, kiek šaulių skaito žurnalą "Karys". 1977 sausio 5 dienos Aplinkraštyje Nr. 1/77, VIII-me pa-

ragrafe, buvo prašyta iki kovo 1 dienos tas žinias suteikti. Pranešė viso... 3 daliniai. Toks dalinių vadovybių apsileidimas yra netoleruotinas! Šaulių Sąjungoje tokie reiškiniai neprivalo pasikartoti, nes jie yra nešauliški ir trukdo Centro organų darbą.

Lietuvos Šaulių Sąjungos įkūrėjas Vl. Putvinskis-Pūtvis labai rūpinosi ideologiniu šaulių auklėjimu. Toji ideologija bei jos skiepijimas šauliams šiandien yra tiek pat svarbi, kaip ir anuomet. Galime turėti tūkstančius gražiomis uniformomis pasipuošusių narių, bet jei jie neturės vidinių šauliškų dorybių, Lietuvos Šaulių Sąjunga Tremtyje neturės tvirto, pastovaus pagrindo bei ateities. Vl. Putvinskio-Pūtvio ženklas ir jo raštų bei valios saugotojas, LŠST garbės narys š. A. Mantautas, laiške S-gos pirmininkui, tarp kitko, rašo: "Be šauliškos ideologijos gilesnio įskiepijimo, mūsų or-

ganizacija negalės ilgai išsilaikyti. Kaip ji greit dabar auga, taip greit ji gali pradėti byrėti". Tad susirūpinkime savo narių ideologiniu auklėjimu! Daliniuose ruoškite šaulių ideologijos paskaitas. Dalinių narių susirinkimuose pašvęskite bent penkias minutes šaulių ideologijos skaitymams bei diskusijoms. Sąjungos leidinys "Vladas Putvinskis-Pūtvis, gyvenimas ir parinktieji raštai" yra kupinas geros ideologinės medžiagos, ypač II-sis tomas — ideologiniai ir publicistiniai raštai. Tad sukruškime ir ryžtingai — į auklėjamąjį darbą!

LŠST Pirmininkas

### ŠAULIJA TREMTY

Algirdas Budreckas

(Kalbos fragmentai, paruošti, bet nepasakyti šaulių Kult. Savaitgalyje Union Pier)

Dažnai tenka išgirsti ne tik iš pavienių asmenų pareiškimus, bet ir iš organizacijos atstovų užuominas, kad šauliai, jei yra kokia betvarkė lietuviškame gyvenime, privalo ateiti į pagalbą ir tą sutvarkyti. Būna ir net tokių atsitikimų, kad organizacijos kreipiasi prašydamos būti sargybiniais, tvarkdariais, bilietų tikrintojais, automobilių saugotojais jų rengiamose iškilmėse, pobūviuose ir t.t.

Tai grynas nesuvokimas kas yra šaulių organizacija esmėje. Jei tai daroma — prašoma neapgalvotai — nesąmoningai, atleistina.

Juk šauliai nėra jokie sargybiniai, tvarkdariai. Jie subordinuoti yra tik



LŠST pirm. K. Milkovaitis ir "Vytauto Didžiojo" Rinktinės pirm. V. Išganaitis šaulių gretų priekyje, Pavergtųjų Tautų dieną, liepos 16, Čikagoje. C. Genučio nuotr.



savai organizacijai. Jei jie dalyvauja išskilmėse kartu su kitomis organizacijomis, jie gali turėti ir garbės sargybas, bet jie dalyvauja tose išskilmėse lygiomis teisėmis, kaip ir tos organizacijos, kurios tas iškilmes rengia.

Lietuvos Šaulių S-ga Tremtyje yra patriotinė, rezistencinė organizacija ir jokioms kitoms organizacijoms nepriklausanti. Jai dalyvaujant bet kokiose rengiamose išskilmėse, turi būti suteiktos tos pačios teisės, o tuo pačiu ir respektas, o ne vien tik reikalavimas pastovėti sargyboje.

Lietuviškos organizacijos, kviesdamos į savo rengiamas iškilmes šaulius vien tik pastovėti garbės sargyboje, parodo didelį nesupratimą, nesiskaitymą ir nesuvokimą, juo labiau kai šaulių atstovai jau nekartą buvo priminę rengėjams, kad išskilmėse nori irgi tarti žodį, bet, deja, į tai nebuvo atkreitas dėmesys. Toks pasielgimas yra stoka Lietuvos Šaulių S-gai respekto.

L.Š.S.T. statuto 38 straipsnis priima, kad šauliai išėina nustatytą šaulių ideologijos kursą ir kitokį mokymą... Reiškia, šaulys privalo žinoti šauliškos veiklos paskirtį ir ją vadovautis. Gaila, kad per daugiau kaip dešimt metų laikotarpį, stebint šaulių padalinius, niekur spaudoje neužtikau, kad būtų skaitomos paskaitos apie šaulišką veiklą, ideologiją ir t.t.

Dažnai girdi, kad niekas nenori klausytis paskaitų. Jei norima paaiškinti ir priminti apie šauliškos veiklos paskirtį, išgirsti atsakymą, kad nusibodo visiems paskaitos ir niekas jų nepageidauja. Jei norima ką nors šaulių šventės proga pasakyti ir tuo pačiu padaryti užuominas apie šaulių paskirtį, tai gauni atsakymą — tik 15 ar 20 minučių. Nėra tam laiko ir noro, o tuo tarpu po paskaitos vyksta pobūvis, kur praleidžiama daug valandų... Toks galvojimas iš mūsų tarpo turi išnykti. O virš minėtiems dalykams turi būti skirtas laikas, nes to reikalauja ne tik LŠST statusas, bet ir pati šaulių organizacijos ideologija.

LŠST statuto 38 straipsnis priima, kad šauliai išėina nustatytą šaulių ideologijos kursą ir kitokį mo-

kymą... Reiškia, kiekvienas šaulys privalo žinoti šauliškos veiklos nustatytas gaires ir jomis vadovautis. Tą įgyvendinti yra būtina šaulių daliniuose skaityti paskaitas ir aiškinti apie tai.

Iš mažos kibirkštėlės nekartą pasidaro didelis gaisras, kuris padaro neapskaičiuojamus didelius nuostolius. Taip kartais atsitinka ir organizacijose, kai pavieniai asmenys tarpusavy dėl menkų nesutarimų, ar savo asmeniškų ambicijų taip toli nusivaidena, kad net pati organizacija nukenčia ir kartais net smarkiai pairsta. Tokių pavyzdžių mūsų išėivijoje nestinga. Tokie pavyzdžiai tenebūna šaulių tarpe.

Šaulių S-ga yra nelyg šeima, todėl tarpusavy vienas kitą vadina broliu, sese. Sąjungoje yra vyresnieji, kuriuos tėvais vadinti negalime, bet jiems priklauso šaulių narių paklusnumas ir pagarba.

Taigi, Šaulių S-ga yra šeima ir jei vienas iš jos narių tarpo nėra tolerantas ir nenori būti subordinuotas, toks narys privalo būti sudraustas, pabartas ir net nubaustas.

Geriau tebūna sveikas organizmas, negu maža pūliuojanti žaidzelė, kuri gali užkrėsti ir gerai apnaikinti patį organizmą, todėl turi būti laiku išoperuota. Taip nekartą būna ir organizacijose. Geriau neklauzadą narį iš organizacijos pašalinti, negu pačią organizaciją ir jos vardą nuvertinti. Į mūsų organizaciją atkreiptos visų geros valios lietuvių akys, neišskiriant ir priešų, kurie norėtų mūsų sunaikinimo. Tokių mūsų lietuvių tarpe provokatorių nestinga. Jų turime ir privalome juos išaiškinti ir kaip piktžoles iš savo tarpo išrauti.

Šaulių S-goje neturi būti vietos peikiančiam, griauančiam, negatyviam elementui. Mūsų organizacijoje privalo būti teigiamai nusistatęs drausmingas elementas. Čia renkasi lietuviai, kurie myli savo tėvynę, kurie mato ir supranta, kad mūsų pareiga jai duoti, aukotis ir kovoti dėl jos laisvės atstatymo visomis išgalėmis. Šauliai turi stengtis išlikti lietuvių tautiškai susipratę, o taip pat ir savo vaikus auginti toje dvasioje.

Išėivijoje dažnai kalbama ir

rašoma apie vienybę. Gera, kad prisimenama. Bet mums šauliams dar to neužtenka ir mūsų tikslams atsiekti vien tik vienybės toli gražu, per maža. Kad šauliškus tikslus įgyvendintume, privaloma yra drausmė ir susiklausymas. Tik drausmingas šaulys gali būti geras.

L.Š.S.T. yra rezistencinė organizacija. Šauliai privalo žinoti sąjungos statuto nuostatus ir juos vykdyti. Jie privalo būti: drausmingi, vieningi, susiklausę, mandagūs, klusnūs, punktualūs, blaivūs ir t.t.; o taip pat turi žinoti paskirtį. Taip pat privalo nepamiršti, kad šauliškumo pagrindas yra idealizmas, kitaip tariant, dorinė pasaulio tvarka ir gyvenimo tikslas...

Mums esant tremty, šie pagrindiniai dėsniai šauliams yra labai svarbūs. Juos privalome puoselėti ir jais vadovautis.

Jei šaulišką darbą lydės tautos dvasia, mes šauliai tikrai atgausim savo broliams laisvę ir Lietuvai nepriklausomybę.

#### "DLK Algirdo" kuopos žinios

Tradicinės Joninės buvo surengtos birželio 19 d. Medžiotų ir Žūkautojų klubo "Giedraitis" šaudykloje. Keleta dienų prieš tai lijo ir buvo abejota, ar nereikėtų renginį atšaukti ir atidėti vėlesnei datai. Pagaliau, nusistatyta to nepadarinti ir tikėtis oro pagerėjimo. Sekmadienis išaušo puikus, geresnio oro nebuvo galima laukti. Žmonių į Jonines suvažiavo daug daugiau negu kitais metais. Kas norėjo, turėjo galimybės dalyvauti įvairiame šaudyme, o šaudytojų visada yra daug, nes daugelis mėgsta tos rūšies sportą. Prie didžiulio laužo atlikta programa, paruošta režisėrės Elenos Dauguvietytės-Kudabienės. Programą išpildė Elena Kudabienė, Marija Kalvaitienė, akordeonu palydėjo Kazys Deksnys. Dalyvių tarpe buvo dvi viešnios, atvykusios iš toli: viena iš Lietuvos, kita iš Albertos provincijos. Joms visi sugiedojo Ilgiausių Metų. Nebuvo užmiršti ir Jonai ir Jonės ir kiti varduvininkai. Maistą pagamino šaulė Stasė Petkevičienė, virtuvę aptamavo šaulės St. Kanopienė, G. Agurkienė ir A. Petraitienė. Joninės praėjo jaukioje nuotakoje. Sekantis kuopos parengimas bus lapkričio mėnesį, Kariuomenės Atkūrimo minėjimas.

Ad.



## AR LIETUVIAI BUVO ŽUDIKAI?

A. MIKULSKIS

Vokiečių-Sovietų karui prasidėjus, sekančią dieną — pirmadienį 2 val. po pietų, Vilniaus partizanai pradėjome sukilimą, sostinę iš bolševikų išlaisvinti. Viskas vyko, nors ir spontaniškai, bet sėkmingai ir iki vidurnakčio Vilnius buvo mūsų žinioje. Pavakaryje trims mano dalinio kovotojams reikėjo eiti pakeisti sargybą. Po keletos minučių pasigirdo susišaudymas. Tuojuo penkiese išbėgome saviškiams į pagalbą. Nubėgę jau radome vieną sužeista ranka. Pasirodo, kad priėjus platesnę (Pylimo) gatvę, iš kitos pusės į juos ėmė šaudyti. Iš šūvių neatrodė, kad priešas yra didesnis kiekis.

Skersai gatvę galėjome šaudyti visą naktį, tad teko priešą apeiti iš užpakalio — apsupti. Tam žygiui mielai pasisiūlė buvęs kariūnas Bronius (miręs Amerikoje). Bet ištiko ir malonus supuolimas. Du mūsiškiai — žvalgai, kiek pavėlavę grįžo į būstinę ta pačia gatve iš kurios priešas mus apšaudė. Prislinkę artyn, jie pastebėjo bolševikų karių uniformą ir raudonus raiščius ant civilinių rankovių. Paleido kelias salves ir priešas nutilo.

Nubėgę į priešų poziciją, radome vieną bolševikų partizaną — žydą, sužeistą į šlaunį ir todėl nebegalėjusį pasitraukti. Už tiesos pasakymą pažadėjome jam gyvybę ir laisvę, nes jis labai verkė ir sakėsi, kad jį grasinimais privertė stoti į bolševikų žydų partizanų būrį. Jis papasakojo, kad į jų — žydų rajoną atsibastė du bolševikų kariai, surado kelis žydus komunistus, turėjusius ginklų ir šaudmenų ir sudarė 7 partizanų būrį mus — lietuvius užpuldinėti, o kai pastebės besitraukiančius bolševikų kariuomenės dalinius, pasikvies juos į pagalbą ir vėl užims Vilnių. Deja, net pradžia jiems buvo nesėkminga. Vienas žydas ir vienas bolševikas buvo nukauti ir du žydai buvo sužeisti, kiti išbėgiojo ir pasislėpė.

Vokiečių armija Vilnių peržygiavo be šūvio. Fronto vadas, generolas buvo įspėtas, kas tie civiliniais rūbais apsirengę, su baltais raiščiais ant rankovių ginkluoti vyrai — Vilnių išlaisvino nuo bolševikų ir dabar prižiūri tvarką mieste. Jis karštai padėkojo, davė įsakymą savo karių vadams mūsų laisvės kovotojus — partizanus atitinkamai traktuoti, kol atvyks vokiečių žandarmerija jų pareigas perimti.

Po kelių dienų ant namų kampų ir tele-

grafo stulpų pasirodė plakatai: visiems laisvės kovotojams — partizanams iki tam tikros datos sunešti ginklus į Vilniaus Meno Muziejaus salę, gražinti, arba registruoti, kitaip gresia žiauri bausmė. Savo Rinktinę nuvedžiau gražioje rikiuotėje. Ginklus patikrino ir priėmė vienas mūsų iškilus dailininkas, buvęs karo policijos aukštesnis pareigūnas (gyvena Amerikoje). Čia pat į mane kreipėsi lietuvis — sakėsi esąs komendantūros karininkas ir paprašė, kad bent keliolika partizanų pasilikytų pareigose, eiti sargybas prie sandėlių, prekybos bazių bei didžiųjų krautuvių, nes vokiečių žandarmerijos apsaugos neužtenka, o mūsų policija dar tebėra organizavimosi laikotarpis. Pasakiau, kad nuo šio meto aš jau nebesu jų vadas, nes mūsų pareigos baigtos, tegul kalbasi su kiekvienu asmeniškai. Jis dar priminė, kad jie gaus gerą atlyginimą ir gerą maistą. Tuo metu Vilniuje maisto buvo didelė stoka, nes bolševikai, besitraukdami, ištuštino visus maisto sandėlius ir krautuves. Tad 15 ar 17 partizanų pažadėjo likti naktinėms sargyboms, kad apsaugotų Vilnių nuo lenkų plėšikų.

Vieną vakarą juos pakvietė susirinkti į Vilniaus kalėjimo kiemą. Išdavė daugiau šaudmenų, susodino į sunkvežimį ir kažkur išvežė. Pamanė, kad surado užsilikusius bolševikų ir reikia juos sugaudyti. Tačiau, sustojo Paneriuose ir, išlipę iš sunkvežimio, prieblandoje jie pamatė eilėje stovinčius 50-60 vyrų ir tris vaikščiojančius vokiečių Gestapo karininkus. Priėjęs Gestapo leitenantas davė komandą prieš tuos stovinčius žmones (įsižiūrėjus pasirodė, kad tai buvo žydai), linijon stot, ginklus užtaisyti, taikyti ir šauti. Šauti iššovė, bet nė vienas šaudomasis nekrito. Gestapininkas padūko rekti, keiktis, kaip vokiečių įprasta: “Kokie jūs kariai, kad iš tokios distancijos nepataikote į taikinį!”

Vėl ta pati girto leitenanto komanda ir vėl nė vienas nekrinto. Dabar leitenantas visai suprato, kad šitie vyrai žino ką daro, kad tai yra sabotažas. Ėmė koliotis: “Sie, ferflüchte litauer, reichs ir fuererio vardu aš kas trečią nušausiu, jei dar kartą taip pasikartos”. Dar kartą ta pati komanda ir vėl kulkos nuzvimbė per viršų. Vokietis išsitraukė ginklą ir plyšdamas iš pykčio dar stipriau ėmė koliotis. Tuomet į priekį išėjo buvęs būrio vadas, atsargos leitenantas (gyvena Amerikoje) ir pareiškė: “Kautynėse su bolševikais mes mokėjome į priešą pataikyti, Vilnių išlaisvinome ir perdavėme jums. Bet mes esame kariai, o ne žmogžudžiai ir į beginklius žmones mes nešaudysime. Galite nušauti mane



ir visus iš eilės, lietuvis karys savo garbės nepažemins". Įdūkęs vokiectukas jau ėmė taikyti į būrio vadą, tačiau tuojau pasigirdo vyresnio karininko: "Halt". Pasišaukė pas save ir, po trumpo pokalbio, vokiectis grįžo atlyžęs, liepė sėsti į mašiną ir važiuoti: "Zum Teufel. Kitą kartą, jei mano komandos neklausysite, aš jus visus nušausiu".

Sekantį rytą būrio vadas atėjo pas mane į Pedagoginį Institutą, kur klausėme paskutiniuosius studentų egzaminus, papasakojo praėjusios nakties šiurpų nuotykių ir paprašė pagalbos, kreiptis į vokiečių karo komendantą, kad daugiau taip nebeprisikartotų. Viską metęs atsiradau pas komendantą. Jis — puikus džentelmenas — pulkininkas, maloniai, bet be nustebimo, išklausė mano nusiskundimo ir prašymo suvaldyti Gestapą nuo tokių veiksmų, kad einantieji sargybą vyrai nebūtų verčiami atlikti tokias žiaurias pareigas. Paaiškinau, kad jie yra mėnesiui laiko pasirašę sutartį eiti sargybas reikalingose vietose mieste. Jei iš pareigų pasitrauktų, būtų traktuojami kaip dezertyrai, tad jų padėtis gana keblė. Kadangi vokiečių kalbą gana gerai žinojau, tad pulkininkas, atrodo, manim pasitikėjo ir graudžiai nudejavo, kad Wehrmachtas su Gestapu turi daug bėdų. Nes Gestapas turi savo atskirą vadovybę. Nors jie laikomi vietos komendantų valdžioje, bet nesiskaito ir daug nemalonumų pridaro. Jis davė žodį, kad padarys viską, kad daugiau taip nebeatsitiktų. Tiesa, komendantas žodį išlaikė, bet bendrai Gestapas siautėjo, kiek tik norėjo.

Neseniai iš okupuotos Lietuvos atvykęs filosofas Tomas Venclova savo straipsnyje "Žydai ir lietuviai", Akiračių Nr. 1(85) labai išaukštino žydų tautą, jos kultūrą bei moralę. Tačiau, tuo pačiu straipsniu lietuvių tautai sviedė žiaurų apkaltinimą, įžeidžiantį lietuvių tautos garbę, kad visa lietuvių tauta yra kalta, kad žydų šaudymuose Lietuvoje dalyvavo ir lietuviai. (Ta tema rašysiu kitą straipsnį). Tad noriu Venclovą paklausti: Jeigu, mano čia aprašytam atveji, vietoje lietuvių būtų buvę žydai, o vietoje žydų — lietuviai, ar žydai būtų statę į pavojų savo gyvybę už lietuvius? Ar būtų atsisakę šaudyti lietuvius? Kiekvienam lietuviui iš patyrimo yra aišku, kas būtų buvę. Ar čia nėra parodytas lietuvių tautos dvasinio kilnumo pavyzdys ir herojiška drąsa? Juk tik prieš kelias dienas žydai partizanai juos norėjo sunaikinti ir vieną jų kolegą sužeidė. Bet lietuvių tautos moralė yra kitokia. Lietuvis kaltina ir baudžia nusikaltusius, bet ne visą šeimą, arba tautą. Gal po šio labai prakilnaus ir herojiško 15-17 jaunų, inteligentų lietuvių parodyto pavyzdžio T. Venclova paskelbs lietuvių tautą, kaip tauriausią riterių tautą.

Sekančiame straipsnyje duosiu daugiau tikrų faktų, kaip žydai Lietuvoje, kalėjimuose tardydami, žiauriai kankino nekaltus lietuvius, nukankino ir mano motiną ir tėvą. Daug tokių kankinių yra mirę arba Sibire nukankinti. Reikia iškelti viešumon komunistų žydų žiaurumus Lietuvoje ir mirusių kankinių vardus, atsimenant jų pasakojimus.



Skaitomas Michigano valstijos gubernatoriaus W. Milikan sveikiniamas LŠST Kultūrinei Stovyklai. Iš k. stovyklos viršininkas E. Vengianskas, skaito George Bhrenda — gubernatoriaus patarėjas ir dr. Valantiejus. Nuotr. P. Malėtos



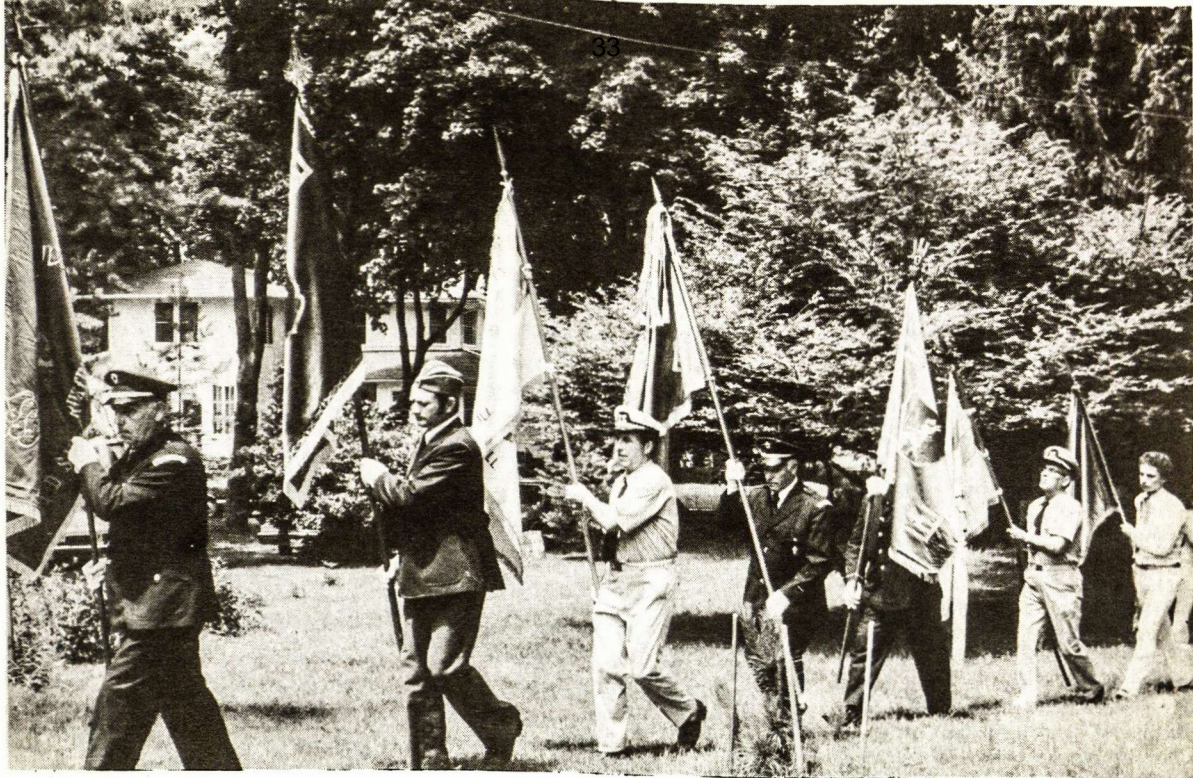

Įnešamos šaulių dalinių, dalyvavusių Kultūrinėje Stovykloje vėliavos, stovyklos atidarymo metu. Nuotr. P. Malėtos

### ŠAULIŲ KULTŪRINEI STOVYKLAI PRAĖJUS

LŠST 1977 metų Kultūrinė Stovykla jau praecityje ir yra įrašyta į Šaulių Sąjungos šių metų veiklos istorijos lapą. Šios tovyklos organizacinės komisijos ir štabo pareigūnai, š.m. liepos 15 d., buvo susirinkę šaulių namuose stovyklos baigiamajam apyskaitiniam posėdžiui, kuriame taip pat dalyvavo LŠST Pirmininkas K. Milkovaitis, S-gos moterų vadovė S. Cecevičienė ir buvęs S-gos pirm., Čikagos "Vytauto Didžiojo" šaulių rinktinės pirmininkas V. Išganaitis.

Pasveikinęs susirinkusius, posėdį atidarė ir jam pirmininkavo, stovyklą pravedęs, Čikagos "Gen. T. Daukanto" jūrų šaulių kuopos pirmininkas E. Vengianskas. Pagal iš anksto patiektą dienotvarkę, iš eilės, buvo aptartos visos praėjusios stovyklinės programos organizacinės ir eigos apraiškos, išdiskutuoti atlikti darbai bei pastebėti trūkumai, iškeltos atviroje vasarvietėje nelengvos stovyklos pravedimo sąlygos ir padarytos atitinkamos išvados ateičiai, panašius šaulių renginius organizuojant. Sprendžiant iš lietuviškoje spaudoje tilpusių stovyklos aprašymų, dalyvių ir svečių pasakymų bei bendrų nuotaikų, konstatuota, kad 1977 metų šaulių kultūrinė sto-

vykla, nežiūrint neesminių trūkumų, praėjo gan sėkmingai ir stovyklos organizacinė komisija jai patikėtą darbą atliko.

Stovykla, turėjusi 266 dalyvius, buvo skaitlingiausia iš visų buvusių. Jai pramatyta programa, griežtai prisilaikant nustatytos dienotvarkės, buvo įvykdyta, stovyklautojų nuotaika buvusi gera, oras pasitaikė puikus. Finansiniai, pagal posėdžiui patiektą apyskaitą, ji davė gražaus pelno LŠST Centro Valdybos tolimesniems užsimojimams vykdyti, kas susirinkusių su pasitenkinimu buvo sutikta, priimta ir patvirtinta.

Šiame metiniame LŠST dalinių atstovų sąskrydyje dalyvavo ir buvo reprezentuojami šie Šaulių Sąjungos daliniai: Čikagos "Vytauto Didžiojo" rinktinė, Čikagos "Gen. T. Daukanto" jūrų šaulių kuopa, Cicero "Klaipėdos" jūrų šaulių kuopa, Toronto "V. Pūtvio" kuopa, Detroito "Švyturio" jūrų šaulių kp., Detroito "St. Butkaus" kuopa, Montrealio "LK Mindaugo" kp., Klevelando "Kar. Juozapavičiaus" kp., Klevelando "Žalgirio" kp., Worcesterio "V. Kudirkos" kp., Hamiltono "DLK Algirdo" kp., Los Angeles "J. Daumanto" kp., Bostono "Vanagaičio" kp., Bostono Jaun. "Geležinio Vilko" dal., St. Petersburgo "R. Kalan-

tos" kp., Delhi "DLK Gedimino" kp. Viso 16 dalinių su 9 vėliavomis.

LŠST Pirmininkas K. Milkovaitis, stovyklinių atliktų darbų apžvalginame ir įvertinimo žodyje, išreiškęs pasitenkinimą kalbamos stovyklos eiga, nurodęs pastebėtus mažus neesminius nesklandumus, ir pasidžiaugęs dalyvių gausumu, stovyklos vadovybei, štabo nariams ir organizacinei komisijai, už sėkmingai atliktą darbą, Lietuvos Šaulių Sąjungos Trentyje vardu, išreiškė padėką.

Atsižvelgiant į tai, kad stovyklos pasisekimas yra daugelio įdėto darbo ir pastangų išdava, posėdis nutarė visiems talkininkams, pareigūnams ir visiems, bet kuo prisidėjusiems prie stovyklos organizacinių bei pravedimo darbų, padėkoti.

#### Nuoširdi šauliška padėka priklauso:

LŠST Pirmininkui K. Milkovaičiui ir buvusiam pirmininkui V. Išganaičiui, už duotus praktiškus patarimus stovyklos planavimo ir organizacinius darbus vykdančiam Dr. J. Valantiejiui, išgavusiam per atstovą, Michigan valstijos gubernatoriaus sveikinimus. Gen. št. plk. K. Dabulevičiui, dr. K. Pautieniui ir J. Šiaučiuliui, už padarytus turiningus ir giliai prasmingus pranešimus, praveistus pašnekesius. S-gos kapelionui Tėv. J. Borevi-



## ONOS IR ONUTĖS

(Onos vardo ir Onų istorinė apžvalga nuo šventosios iki pasmerktosios)

čiui, už giliai prasmingus žodžius bei pareikštas reikšmingas mintis stovyklos atidarymo invokacijos ir pamaldų metu. Pr. Tomkui, už sėkmingai atliktas stovyklos komendanto pareigas. Stovyklos gydytoji dr. K. Pautieniui už medicininis patamavimus stovyklautojams. S. Kaunelienei, "Tremties Trimito" redaktorei, už atsiųstus malonius stovyklinius sveikinimus ir linkėjimus. L. Pociui už kruopštų, tvarkingą ir sėkmingą finansinių reikalų tvarkymą. A. Gailiui, B. Aniu-liui ir S. Juozaičiui, už atliktus sekretoriato ir stovyklos dalyvių registracijos darbus. S. Cecevičienei, už vadovavimą stovyklos parengimo svečių vaišių paruošimui ir E. Gabrienei, J. Gabriui, S. Mackonienei ir J. Dikšienei, už talką kalbamų vaišių paruošimo darbuose. J. Jasaičiui, stovyklos metu teikiamam reikiama informaciją spaudos atstovams ir už priešstovyklinius pranešimus spaudos puslapiuose. P. Malėtai, už foto nuotraukose fiksavimą stovyklos eigos ir aprūpinimą lietuviškų laikraščių nuotraukomis. V. Zinkui, už atvykusių stovyklon aprūpinimą butais. A. Markauskui, už suorganizavimą ir pravedimą jauniesiems šauliams sportinių varžybų, lauko ir stovyklos parengimo. Solistei P. Paulauskaitei, už pobūvio metu meninės programos atlikimą. N. Martin-kui, K. Vidžiui, B. Pumputienei ir A. Abaravičiui, už parengimo metu baro suorganizavimą ir ištroškusių aptarnavimą. "Gen. T. Daukanto" jūrų šaulių kuopos laivo kapitoniui K. Pumpučiai ir įgulos nariams — M. Maksvyčiui, B. Blinstrubui ir J. Žemaičiui, už reprezentatyvų stovyklautojų ir svečių priėmimą laive ir vežiojimą jų Michigano ežere. A. Šukiui, už žuvusių pagerbimo apeigų pravedimą paežerėje. V. Išganaičiui ir p. Šukienei, už šauliams ir šaulėms, atskirų grupinių pašnekesių pravedimą. J. Pitpirkai, už parengimui reikiamų priemonių suvežimą. S. Jokubaičiui, V. Pečiuliui, V. Rukšiui, I. Petrauskieni ir M. Maksvyčiui, už lauko metu programos atlikimą. P.p. Karaičiams "Gintaro" vasarvietės savininkams, už malonią stovyklautojų globą. Visiems spaudos darbuotojams ir lietuviškų laikraščių redakcijoms, už žinučių, pranešimų, priešstovyklinės veiklos aprašymų bei nuotraukų spausdinimą. Visiems straipsnių autoriams, aprašiusiems stovyklos eigą lietuviškos spaudos puslapiuose. Pagaliau, visiems šaulių daliniams, jų vadovybėms ir šauliams, su vėliauomis dalyvavusiems ir atlikusiems reprezentacines pareigas šių metų LŠST kultūrinėje stovykloje.

Visiems, aukščiau išvardintiems ir neišvardintiems, bet kuo prisidėjusiems prie

*Ona — biblinis vardas senas,  
Kaip jį Šventas Raštas mena.  
Jis puošė pranašo žmonelę  
Ir mūsų Viešpaties senelę.*

*Dėl to jį mėgo karalienės:  
Mūsų didvyrė Vytautienė,  
Švitrigailienė ir Vazienė,  
Dar Jogailaitė Batorienė.*

*Daugel princesių buvo Onos.  
Pritiko ir didikų žmonoms.  
Vėliau nešiojo bajoraitės  
Ir net prastuolės lietuvaitės.*

stovyklos organizacinių pravedimo ir kitų darbų, tariamas nuoširdus šauliškas, broliškas seseriškas, ačiū!

Turint omenėje, kad į čia kalbamos šaulių kultūrinės stovyklos organizacinius, planavimo ir pravedimo darbus buvo įsijungę LŠST Centro Valdybos pareigūnai, Čikagos "Vytauto Didžiojo" šaulių rinktinės, "Gen. T. Daukanto" jūrų šaulių kuopos ir Cicero jūrų šaulių "Klaipėdos" kuopos vadovai, tenka pasidžiaugti, kad, kaip priešstovykliniai darbai, taip ir šis, baigiamasis spyskaitinis vadovų posėdis, vyko darbingoje ir glaudaus asmeninio bei tarpkuopinio bendravimo ir bendradarbiavimo dviasioje. Tas rodo šaulių vadovų ryžtą, tarpusavio susiklausymą ir organizacinį drausmingumą, ne tik lokalinio pobūdžio, bet ir visasąjunginius užsimojimus organizuojant. Atsiekti rezultatai tai aiškiai byloja.

Po posėdžio, S-gos moterų vadėvė sėdė C. Cecevičienė, visus pakvietė prie vaišių stalo, didįjį darbą užbaigus pasistiprinti. Taip, š.m. liepos 15 d., LŠST Kultūrinės Stovyklos, įvykusios Union Pier, Mich., Organizacinė Komisija ir Stovyklos Štabas, baigiamojo posėdžio metu, patiekę Sąjungos pirmininkui atliktų darbų apyskaitas, užvertė savo trumpalaikės, tačiau nuoširdžiai ryžtingos veiklos lapą ir taria, visiems broliams bei sesėms šauliams, iki malonaus pasimatymo, kitoje padangėje, 1978-ųjų metų LŠST Kultūrinėje Stovykloje.

Vg.

*Gi vardas tas populiarus —  
Šventas, skambus ir gana taurus.  
Todėl juo krikštijo bažnyčias,  
Niekada netarė patyčiom.*

*Be pašaipos ir aš jį čia miniu,  
Nors jau ir naudosisu bendriniu.  
Mėginsiu tarti vien rimtai  
Tokie šio rašto apmatai.*

*Gi kas per moterys tai buvo!  
Jų vardas amžiuos neprauvo:  
Šventosios, kankinės, didvyrės,  
Ištikimiausios žmonos vyrų.*

*Štai, Vytauto Didžiojo žmona,  
Istorijoj garsiausiaoji Ona!  
Už Vytautą kalėti liko,  
Per tai mirtis vos neištiko.*

*Garsėjo puošnumu ir protu  
(Juk ji sėdėjo net už grotų!)  
Jos patarimų žmonės klausė  
Jei nenorėjo gauti į ausį.*

*Valstybės reikaluos ji maišės  
(Sako, mokėjo kepti ragaišį).  
Ir kitos Onos bajoraitės  
Lietuvai buvo tikras kraitis.*

*Tai jos brolelio kardą šveitė,  
Bernelio grįžtant kantriai laukė.  
O jei už svetimo nuėjo,  
Tėvynei daug, daug tuo padėjo.*

*Tik unijinė pana Anna  
Netaip kaip jos sesuo gyveno.  
Tačiau, nors lenkiškai kalbėjo,  
Tėvynę dar karštai mylėjo.*

*Už vis brangiausia mums Onelė  
Prasta baudžiauninkė mergelė.  
Varge jinai dora išliko —  
Per ją tauta mūs neišnyko!*

*Prie balanos ir prie ratelio  
Mokino ji skaityt sūnelį.*



*O kai tėvynei jo reikėjo —  
Jos laimintas vaduot išėjo.*

*Laisva Onutė mokslą mėgo.  
Su lauknešėliu noriai bėgo.  
Nenusileido broliui sporte —  
Gerai žinojo šeimos vertę.*

*Gi priešams Lietuvą užplūdus  
Jinai kaip nendrė nenulūžo —  
Mama su rožančium gonkose  
Onutei automatas rankose.*

*Kalėjiman, Sibiran ėjo —  
Tėvynės neišsizadėjo.  
Nors priešas ir žiauriai slopina,  
Lietuviška bus jos šeimyna!*

*O ir pabėgėlė Onutė  
Sapnuose dar tėvynę matė.  
Stovykloje kalvelį šoko,  
Bernelyje nematė broko.*

*Lietuvišką šeimyną kūrė,  
Vis glaudės prie tautiečių būrio.  
Dukrą lietuviškai mokino,  
O vargas koks, jūs patys žinot.*

*Vežiojo ją šeštadieninėn,  
Stovyklon ėjo ji skautinėn.  
Mamytė gyrė, kad gambiausia,  
Tėvelis pridėda — gražiausia!*

*Onutė blezdingėlę šoko.  
O kiek gražių dainų išmoko . . .  
Tėveliai džiaugias — tai dukrelė!  
Sulauks jie tokio pat žentelio.*

*Onytė parvedė vaikiną.  
Jį tėvas kalbinti mėgina.  
Ir šypsos su mama abu,  
O tas jiems sako: "How do you do?"*

*Klausia Onytė: "Ką tu darai,  
Negi jau lietuviu neradai?"  
"Kad jie visi tokie nevykę,  
O man patinka kur išdykę . . ."*

*"Bet kaip su Lietuva?" . . . graudena.  
"Relax, užmirški dainą seną",  
Skaudina atsakymas dukters.  
O dar žiauresnis tas: "Who cares?"*

*Jau anūkėlė Anna rašos.  
"Give me a dollar", senelį prašo.*

*O jei "Kaip tau?" išmoksta tarti,  
Žmogus iš džiaugsmo nori verksti.*

*Netiktų čia liūdnei pabaigti,  
Onutę tartum jau pasmerkti.  
Rašau aš rašalu juodu  
Ir, aplamai, "What can I do?"*

*O už Onutes, seses šaules,  
(Yra gerų Onų pasauly),  
Išgerkim taurę mes V.O.  
Ir garsiai šūktelkim: Valio!*

1977 m. liepos 24 d.

#### Sėkminga "St. Butkaus" šaulių kuopos išvyka

Liepos 24 d., šaulių S. ir A. Vasiulių gražioje sodyboje, savo tradicinę, metinę išvyką, suruošė "St. Butkaus" šaulių kuopa. Diena išvykai buvo labai tinkama, gana vėsi. Nors žmonės į ją rinkosi labai pamažu, bet iki 2 val. jų privažiavo tiek, kad automobiliais apstatė visą A. Vasiulio paskirtą aikštę.

Sesių šaulių Adelės Poderienės ir Elzbiotos Jodinskienės, medžių pavėsyje stalias, buvo apkrautas įvairiais valgiais. Kava ir pyragaičiai aprūpino sesės šaulės Marija Želvienė ir Grace Valiukėnienė.

Po užkandžių vyko kultūrinė dalis. Pirmiausia buvo pagerbtos Onos: Bartkienė, Brizgienė, Šadeikienė, Šostakienė, Šostakaitė ir Selenienė. Jos buvo sudintos į kėdes, pavaišintos šampanu ir papuoštos gėlėmis. Tą atliko Sofija Vasiulienė, Julija Blūdžiuvienė ir Feliksas Motuzas ir Lidija Mingėlienė. Pranui Petravičiui grojant akordeonu, joms sugiedota ilgiausių metų.

Karolis Balys padeklamavo rašytojo Balio Gražulio parašytą Onų istorinę apžvalgą "Ona, Onutė", kurioje buvo paminėtos Onos nuo šventosios iki pamerktosios. Pabaigai buvo sugiedota Lietuva brangi . . .

Istorikas Jonas Švoba skaitė paskaitą: "Lietuviai, būkime lietuviais". Joje pasakyta, kad lietuviai nevykdo to ir kai kur lietuvius nelaiko savo broliu lietuviu. Jis palietė ir Brazinskius. Prazinskaikai bėgo iš Lietuvos kaip ir mes visi. Jaunas lietuvis žurnalistas "Akiračiuose" apie Brazinskius parašė straipsnį, iš kurio matyti, kad šis jaunas rašytojas savo širdyje jokios meilės lietuviui jau neturi. Ir jam lietuvis jau nėra brolis. Tiesiog stebėtina ir keista, kad lietuvis apie lietuvių taip rašo.

Kuopos pirmininkas Vincas Tamošiūnas

perskaitė Brazinskių prisiųstą padėkos laišką, kuriame jie dėkoja Detroito lietuviams už suteiktą jiems pagalbą.

Pranas Turūta paskaitė savo kūrinių "Tėvynėje". Ten pasakytas jo žodis kute-no širdį. Oi kaip malonu ir gražu prisiminti Lietuvą ir joje praleistas jaunystės dienas!

Išvykoje išdalinta 50 dovanų. Dovanų dalinimą pravedė Stefa Kaunelienė, Viktorija Norvilaitė ir Bronius Valukėnas. Trokštančius aprūpino Stasys Bartkus, piniginius reikalus tvarkė Juozas Augaitis, o sesė Lidija Mingėlienė aprūpino šaulių leidiniais-knygomis.

Išvykoje buvo svečių iš toliau: Ona Laurinavičienė iš Australijos ir Dainavos stovyklos tarybos pirmininkas kun. Viktoras Dabušis.

Pranui Petravičiui akordeonu grojant ir Danutei Petronienei vadovaujant, dainos skambėjo iki vėlyvo vakaro. Tikrai buvo graži ir sėkminga "St. Butkaus" šaulių kuopos išvyka.

Antanas Grinius

#### Klevelando "Žalgirietės" visuomeniniam gyvenime

Klevelande dar nebuvo pristatyta Sibiro tremtinės, šaulės Elenos Juciūtės vertinga knyga — "Pėdos mirties zonoje". Sesės savo sueigoje nutarė E. Juciūtę pasikviesti, pristatyti jos knygą, suruošti jos atsvėžtų iš Sibiro paveikslų, rūbų, bei įvairių rankų darbo buitinių daiktelių: rožinių, kryželių ir t.t. parodą. Sužinojusios skautininkės, pasiūlė prisijungti ir ruošti drauge. Šaulės sutiko. Bet čia buvo "baisiojo birželio" trėmimų minėjimo laikas, tad ALT-os pirmininkas Algis Rukšėnas pasiūlė sujungti į vieną įvykį ir E. Juciūtę pakviesti papasakoti savo išgyvenimus Sibiro tremtyje. Taip ir įvyko. Sekmadienį, birželio 19 d., Šv. Jurgio bažnyčioje su vėliavomis dalyvavo Klevelando ramovėnai, vyčiai ir "Kar. A. Juozapavičiaus" ir "Žalgirio" kuopų šauliai. Eisenos priekyje E. Juciūtė ant pagalvėlės nešė rūtėlę papuoštą Lietuvos partizanų vėliavą, kurią globoja šauliai Mikulskiai. Ją lydėjo A. Rukšėnas ir "Žalgirio" šaulių kuopos pirmininkas Bronius Nainys. Bažnyčios gale yra Žuvusiems už Lietuvos Laisvę paminklinė lenta, prie kurios atėjęs kunigas su palda paskaitė atitinkamas maldas, Šaulių Moterų Sekcijos vadovė O. Mikulskienė ir skautininkių draugovės pirmininkė Jadvyga Budrienė padėjo gražią, lauko gėlių puokštę. Eisenai atėjus į priekį, partizanų vėliavą priėmė kun. prof. Bartuška ir, kaip auką, padėjo ant altoriaus. Buvo gera išklausti kun. prof. Bartuškos pamokslė išreikštų labai reikš-



mingų, minėjimui pritaikytų minčių. Puikiai giedoję parapijos choras, vadovaujamas Čiurlionio ansamblio chormeisterio Ryto Babicko.

Salėje, minėjimo aktą trumpu, bet prasmingu žodžiu atidarė ALT-os pirmininkas žurnalistas Algis Rukšėnas ir pristatė viešnią Eleną Juciūtę. Ji, tikrai talentinga oratorė, labai konstruktyviai ir vaizdžiai papasakojo, kaip po karo bolševikai trėmė lietuvius į Sibirą, kaip vėliau areštuodavo įtariamus ir kaip tremiamus paskirstė. Vieniems leido atskirai gyventi, tik ateiti į privalomus darbus, politinius — suvarė į baisius barakus, kur, sausakimšai susigrūdę, turėjo net ant grindų gulėti. Koks menkas valgis, sveikatos priežiūra, kokie fiziniai nepakeliami darbai ir koks moralinis suniekimas! Kankinių viltį stiprino vien tikėjimas į Dievo gailestingumą. Davė daug šviesos, kaip mes čia turime suprasti kenčiančius Sibire ir okupuotoje Lietuvoje, ko jie iš mūsų, laisvojo pasaulio lietuvių, tikisi ir laukia ir kuo mes galime, bei privalome padėti.

Kalba buvo išklaudyta su dideliu dėmesiu, kimština pilna salė kleveandiečių karštai ir nuoširdžiai plojo ir mažos skautukės ją pagerbė puokšte raudonų rožių. Viešnia buvo spūstinai apstota žmonių gauti autografus jos knygoje, kurios buvo visos išparduotos. Taip pat labai domėjosi ir viešnios suruošta

paroda.

Sekė sesių žalgiriečių ir skautininkių paruoštos viešnios pagerbimo vaišės. Kartu buvo pavaišinti visi minėjimo dalyviai, nes sesių namuose keptų skanių pyragų visiems užteko, dar ir liko.

Minėjimas buvo iš tikrųjų išpūdingas ir sėkmingas. Tai puikus pavyzdys nuširdaus bendradarbiavimo ir sutartino veikimo.

Kitą sekmadienį žalgirietės ir žalgiriečiai ne tik skaitlingai dalyvavo, greitosiomis lietuvių politinio klubo Algio Brazinsko pristatymui ruoštame masiniame susirinkime, bet telefonais ragino pažįstamus, todėl susirinkimas buvo masinis, su amerikietiškos spaudos ir televizijos atstovais. Kas daug pagerins Brazinskių padėti.

#### Kuopos gegužinė

Tradicinė kuopos gegužinė, žavingoje Erie ežero pakrantėje, gražiam ore, sutraukė gausų skaičių šaulių ir svečių. Kuopos parengimų vadovai: Elena Šarkauskienė vadovavo vaišių paruošimui, brolis Domas Vaiciūnas — barui, sesės: Stela Sankalaitė ir Marytė Trainauskaitė — šaulių suaukotai loterijai (virš 60 laimikių), išdininkas Albinas Karsokas tvarkė finansus ir visos sesės ir broliai maloniai priėmė svečius ir sudarė malonią nuotaiką. Spaudai paremti susidarė virš 300 dol. pelno.

A. M.

#### Cicero Jūrų Šauliai

Cicero j. šaulių kuopos "Klaipėda" šauliai-ės labai skaitlingai dalyvavo LŠST suruoštoje Kultūrinio Savaitgalio Stovykloje, š.m. liepos 2-4 d.d. Union Pier, Mich. Ne tik, kad skaitlingai dalyvavo, bet penki kuopos šauliai buvo Kultūrinio Savaitgalio Stovyklos organizacinės komisijos nariais.

Liepos 16 d. kuopos šauliai-ės dalyvavo su trimis vėliavomis Pavergtųjų Tautų parade, Čikagos miesto centre.

Jau eilė metų Union Pier, Mich., rengiama jūros šaulių "Jūros Diena". Šiemet tą šventę rengti išpuolė Cicero j. šauliams. Šventė įvyko š.m. rugpjūčio 13 d. Apie 9 val. ryto, šauliai-ės pasikrovę į savo automobilius įvairių gėrybių, išvažiavo į Union Pier. Nuvykus į vietą prie Lietuvių Namų, buvo iškeltos Amerikos ir Lietuvos vėliavos. Kuopos moterų vadovė R. Latožienė ir jos dvi darbščiosios ir apskuriosios padėjėjos, sesės O. Tiknevičienė ir S. Žibutiėnė, susitvarkė virtuvėje, kad laikui atėjus visi išalkusieji būtų pasotinti. Baro šeimininkas V. Tiknevičius ir jo du nuolatiniai padėjėjai, K. Lazinka ir J. Bliujus, rikiavo bare visokių kilniausių gėrimų bonkas, prižiūrėdami, kad kiekviena būtų savo vietoje ir sudarytų dar-

Trėmimų į Sibirą minėjimas įvyko Klevelande, 1977 birželio 6 d. Iš d. į k.: skautininkė Birutė Juodikienė, sktn. Juodikis, "Žalgirio" šaulių kp. Moterų sekcijos vadovė Ona Mikulskienė, Sibiro tremtinė Elena Juciūtė, žalgirietės: Antanina Pinkuvienė, Uršulė Grincienė, Marta Tijūnelienė ir Ona Čiuprinskienė.





nią rikiuotę. Baigus tvarkytis visi skirstėsi pietų pertraukai.

2 val. po pietų įvyko kuopos valdybos posėdis. 5 val. 30 min. buvo j. šaulių dalinių atstovų ir atstovių pasitarimas dėl suvienodinimo vasarinių uniformų. Šį pasitarimą pravedė LŠST Centro Valdybos vykd. vicepirmininkas ir Detroito "Švyturio" j.š. kuopos pirm. A. Šukys, sekretoriaus A. Gailius.

Vakare, išsiriškiavus uniformuotiems šauliams ir šaulėms, buvo nuleistos abi vėliavos.

Po to prasidėjo balius Lietuvių Namuose. Cicero kuopos pirm. K. Milko-voise, atidarydamas balių, pasveikino susirinkusius ir prašė visus jaustis kaip namie. Jis pristatė iš kitur atvykusius j. šaulių vadovus: Detroito "Švyturio" kuopos pirm. A. Šukį, Čikagos "Gen. T. Daukanto" kuopos pirm. E. Vengianską, St. Peterburgo kuopos valdybos narį A. Luką ir New Yorko šaulį ir šaulę (deja, jų pavardžių nespėjau užrašyti, manau, kad tą apsileidimą jie man atleis). Ypač gausiai dalyvavo Detroito švyturiečiai, o Čikagos daukantiečiai ne tik kad gausiai dalyvavo, bet dalis jų atplaukė iš Čikagos kuopos laivu. Jiems priklauso didelis aciū. Įėjimo bilietus pardavinėjo S. Juozaitis ir A. Gailius, o prie įėjimo bilietus tikrino augaloti ir gražiai nauagę j. šauliai, B. Petrauskas ir V. Straznickas. Jei kam nors ir būtų kilusi mintis, kad gal galės į salę patekti be bilieto, tai pamatę prie durų tuos du šaulius, metė iš galvos tą netikusią mintį, ir ieškojo dviejų dolerių, kad užsimokėtų už įėjimą.

Trumpą meninę programą, padainuodama keletą dainų, atliko sesė I. Petrauskienė, jai akompanavo A. Markauskas. Solistė buvo apdovanota gėlių puokšte.

Toliau A. Markausko vadovaujamas orkestras išjudino jaunus ir senus, sveikus ir pussveikius, visi šoko užmiršę savo rūpesčius ir vargus. Tai vienur, tai kitur, pradėjo dar nedrąsiai, pradedama traukti daina. Rodosi, kad dar kažkaip blogai veikia balso stygos, tai tuoj nueina prie baro, "patėpa stygas" ir tuoj daina kitaip skamba. Ir taip tas ratas sukasi: virtuvės personalas maitino išalkusius, baro tarnyba pagirdė ištroškusius, o A. Markauskas su savo orkestru "išsijuosę davė garo", kaip Čičinsko dvare.

Laimėjimų bilietus pardavinėjo simpatingos sesės: A. Ašoklienė, E. Paulauskienė, I. Petrauskienė ir M. Starznickienė, o laimėjimus pravedė A. Markauskas. Tvarkos tarnybos "bosas" A. Ašoklis sukosi kaip "vijurkas", visur tvarka buvo kuo geriausia.

Ir taip atėjo laikas kai jau reikėjo skirstytis poilsiu, nes iš ryto reikėjo dalyvauti šv. mišiose Gintaro vasarvėtėje, o po pamaldų vėl susirinkti užkandžiams Lietuvių Namuose. Čia vėl gražioje broliškoje nuotaikoje buvo praleista keletas valandų. Kaip gražu, kad šauliai savo tarpe taip gražiai sugyvena. Tačiau kai kam nepatinka toks darnus šaulių sugyvenimas, pradedama siuntinėti niekieno nepasirašytus raštus, kuriuose pajuokiami ir niekinami šauliai. Man rodosi, kad šaulius suskaldyti jiems nepavyks, gal tik šauliams teks apsisvalyti nuo tokio elementu.

Bendrai paėmus, reikia laikyti, kad "Jūros Diena" praėjo gerai ir tvarkingai. Vienas svečias paklausė iš kur mes gavome tokias skanias dešras ir kugelį, atsakiau, kad atsivežėme iš Cicero. Bet dabar galiu atskleisti paslaptį, kad tas skanias dešras pagamino mūsų kuopos šaulys Putrimas, o tą skanųjį kugelį iškepė kuopos šaulė Pranutė Dvilaitienė. Deja, nei ji, dėl vyro ligos, nei P. Putrimas, kuris nelabai gerai jautėsi, šioje šventėje negalėjo dalyvauti. Jiems abiem kuopa reiškia nuoširdžią padėką už talką.

Alf. Gailius

#### Netekome kovotojo ir brangaus "Stasio Butkaus" kuopos šaulio Alfonso Žiedo

Rugpjūčio 20 d. po pietų, Detroito mieste ir apylinkėse, nuskambėjo liūdna žinia. Ilgai sirgęs savo namuose mirė gerai žinomas ir nuo pat jaunystės dėl Lietuvos laisvės kovotojas, šaulys, žurnalistas ir knygos "Mintijančio Žmogaus Žodis" autorius, Alfonsas Žiedas, sulaukęs 72 metų.

Velionis buvo gimęs 1905 m. balandžio 5 d. Garnelių kaime, Utenos apskr. Mokėsi Utenoje ir Kaune. Turėdamas tik 17 metų jau buvo šaulys Utenoje ir nešiojo šautuvą. Savanoriu dalyvavo Klaipėdos krašto prie Lietuvos prijungimo kovose. Karo prievolę atliko kariūnu aspirantu. Lietuvoje buvo valdininkas ir vėliau pasienio rajono viršininkas. Rusams okupavus Lietuvą buvo suimtas.

Vokiečių okupacijos metu buvo darbo inspektorius Utenoje ir vėliau įsijungęs į Vietinę Rinktinę dirbo štabe. Vokiečiams Rinktinę likviduojant, buvo suimtas ir kartu su kitais karininkais išvežtas į Salaspilio kacetą, Latvijoje. Po karo gyveno Vokietijoje. Į Ameriką atvažiavo 1950 m. ir kurį laiką dirbo Fordo fabrike. Gyvendamas Detroito priklausė L.Ž.S-gos Detroito sk. ir su kartu buvo jo pirmininku, ramovėnams, tautininkams, SLA 352 kuopai, "St. But-



A.A. Stasys Žiedas

kaus" šaulių kuopai. Buvo vienas iš Lietuvos Atgimimo Sąjūdžio steigėjų, pirmasis vyr. valdybos generalinis sekretorius, garbės teismo ir seniūnų tarybos narys. Retkarčiais pavaduodavo "Laisvosios Lietuvos" redaktorių.

Velionio kūnas buvo pašarvotas Harris laidotuvių koplyčioje, 15451 Farmington Rd., Livonia. Karste prie rankų buvo padėta Lietuvos vėliava ir jo parašyta knyga "Mintijančio Žmogaus Žodis", o apie karstą išdėstytos organizacijų ir giminių gėlių puokštės.

Atsiveikinimas įvyko rugpjūčio 22 d. Jį pravedė ir pati pirmoji tarė žodį ir pareiškė šeimai užuojautą laidotuves tvarkiusi Yolanda Bauža Zaprackienė. Po jos kalbėjo ir šeimai užuojautą pareiškė dr. Vincas Misiulis savo ir LAS vardu, "Laisvosios Lietuvos" redaktorius Valerijonas Šimkus, atvykęs iš Čikagos su kitais 7 bendradarbiais, Stasys Garliuskas LŽS-gos Detroito sk. ir Radijo Klubo vardu. Jis, pareiškęs užuojautą, į karstą įdėjo iš Lietuvos atvežtos žemės. Alfonsas Juška kalbėjo LB Detroito apylinkės valdybos vardu, Bronius Macianskis (Čikagos) — Lietuvos Atgimimo Sąjūdžio vardu, antanas Sukauskas DLOC Centro vardu, Jonas Švoba ALTS-gos Detroito sk. vardu, Stasys Šimoliūnas ramovėnų vardu, Antanas Grinius SLA 352 kuopos vardu ir Vincas Tamošiūnas "St. Butkaus" kp., Vasario 16 gimnazijos būrelių ir Uteniškių vardu. Laikė atsiveikinimo garbės sargyboje stovėjo: žurnalistai Vytautas Alantas su Baliu Gražuliu, uteniškiai Pranas Eigelis su Kaziu Vilkausku, "St. Butkaus" kuopos šauliai Antanas Grinius su Albinu Grigaičiu.

Dengusių karstą vėliavą Vincas Tamošiūnas su Juozu Augaičiu nuėmė ir perdavė šeimai — žmonai Anei ir sūnui Nemuniui. Sugiedotas Lietuvos himnas. Velionio vardui įamžinti, lai-





— Po II Pas. karo amerikiečių kari-  
nės jėgos buvo taikos laidas, kuris  
pastaruoju laiku pradeda netekti savo  
reikšmės, nežiūrint daromų pagerinimų  
ir progresyvių pakeitimų, kurie yra ne-  
pakankami rusų karštingiško ginklavimosi  
paskutiniame dešimtmetyje atžvilgiu  
(gen. A. Haig, NATO ginkluotųjų jėgų virš.).  
Rusai intensyviai vykdo nustatytą progra-  
mą pralenkti karinėms jėgom amerikie-  
čius ir trumpais, telkintais smūgiais, kaip  
pirminį tikslą, užimti Vakarų Europą  
(gen. G.S. Brown, US vyr. štabo virš.  
ir senatorius W. Proxmire). Todėl ame-  
rikiečių ir NATO jėgos turi būti padid-  
intos neatidėliojant, aprūpinant jas di-  
desniu ugnies galingumu iki tokio laips-  
nio, kad be strateginių ginklų pagalbos,  
galėtų atremti Varšuvos paktą ginkluotų  
ordų agresiją (sen. Nun ir Bartley 1977  
m. sausio pranešime senate). Pabrėžtina,  
kad toks "ginkluotų ordų" užpuolimas  
bus netikėtas ir staigus, todėl laiko,  
suorganizuoti pasipriešinimą, nebus. Su-  
telkti Valšuvos paktą jėgas, apie 96 di-  
vizijas, Vakarų Vokietijos pasienyje, Ko-  
los pusiasalyje ir Juodosios jūros srity-  
je, užtruktų apie 20 parų. Kol NATO  
išsiaiškintų ir padarytų sprendimą ir gautų  
leidimą iš Vašingtono vykdymui, užtruk-  
tų apie 10 dienų; sumobilizuoti ir pa-  
ruošti pasipriešinimą truktų apie 5 di-  
nas. Tuo būdu, nors ir preliminarinis  
pasirengimas pasipriešinimui būtų pavė-  
luotas (sen. Bartlett). Kad išvengtų NATO  
jėgų katastrofiško sugniužimo netikėto  
užpuolimo atveju, dabartinės NATO jė-  
gos turi būti padidintos, žymiai padid-  
intas ugnies galingumas, išteklių ir jos

turi būti laikomos parengties padėtyje  
(gen. A. Haig).

NATO ginkluotųjų jėgų vadovybės da-  
leidimu, Varšuvos paktą jėgų pagrindi-  
niai smūgiai centre, Vakarų Vokietijos  
kryptimi, būtų trys: šiaurėje, iš Kolos  
pusiasalio į Norvegiją su laivynu Šiau-  
rės jūron; pietuose — Juodosios jūros  
srityje, rytiniu pakraščiu link Turkijos  
ir vakariniu, link Graikijos, su laivynu  
iš Juodosios jūros į Viduržemio jūrą.

— Amerikiečiai stato 13 tonų sunk-  
vežimį, skirtą šarvuotų dalinių tiekimo  
aprūpinimui. Aštuoni ratai ant pusašių,  
kad lengviau nugalėtų žemės nelygumus;  
greitis keliuose iki 65 mylių per valan-  
dą. Tamybon numatoma įvesti 1980  
metais.

— Australai Canberoje stato karo aka-  
demijos rūmus, kur bus ruošiami kari-  
ninkai Australijos ginkluotoms jėgoms.  
Talpins apie 1,200 kariūnų. Iki šiol bu-  
vo kelios mokyklos, išmėtytos po visą  
Australiją.

— Pakrančių apsaugai, Venecuela įve-  
dė tarnybon šešis pakrančių apsaugos  
laivus po 37 metrų ilgio, 30 mazgų  
greičio, ginkluotus 76 mm Oto Melar  
pabūklais, moderniais taikymo ir sekimo  
įrengimais. Varomi 3540 a.j. dizelinių  
variklių.

— Anglai pavėlino prieštankinių pės-  
tininkams skirtų "Milan" raketų gamybą,  
kurios buvo numatytos parduoti ir Va-  
karų Vokietijos ginkluotoms jėgoms. Nau-  
jos gamybos "Milan" pėstininkų prieš-  
tankinės raketos turės automatinius vai-

ravimo įrengimus, kurie originaliai yra  
pritaikyti britų "Swingfire" raketoms.  
"Milan" raketos pakeis taip pat Carl  
Gustaf 84 mm minosvaidžius.

— Rusai pritaikė ant tankų prieštan-  
kines raketas, greta artilerijos pabūklų,  
kovai prieš priešo tankus.

— Amerikiečiai pradėjo priešcheminės  
apsaugos planą žemės ginkluotom jėgom:  
naujos sekimo ir išpėjimo priemonės,  
naujo tipo dujokaukės, užkrėstų plotų  
neutralizavimo ir dujom apkrėstų gydy-  
mo. Dalį priemonių amerikiečiams paga-  
mins anglai.

— "Tamahawk". Po II Pasaulinio ka-  
ro rusai ir amerikiečiai daug dėmesio  
skyrė raketų įjungimui ginklaviman, įta-  
koje vokiečių naudotų V raketų. Šiuo  
metu amerikiečiai ir rusai turi eilę mo-  
derniškų raketų, pritaikytų laidyti nuo  
žemės, iš lėktuvų, laivų ir povandeni-  
nių laivų. Turimos raketos atitinka visus  
reikalavimus, tačiau su silpna vieta —  
jos negali keisti aukščių ir kryptų pa-  
gal aplinkybes (su mažom išimtim). Įve-  
dus ginklaviman naują bombonešį B-1,  
su juo išeis apyvarton ir nauja ra-  
keta "Tamahawk", 14 pėdų, 4.25  
metrų ilgio, 25 colių — 62.5 cm. skers-  
mens, tolianaša 1500 mylių — 2400 km.  
normaliu sprogstamos medžiagos, arba  
branduolinės energijos užtaisu. Varoma  
savo pačios turimu varikliu, "Tercom"  
valdymo įrengimai raketą galės mane-  
ruoti skridimui kryptyse ir aukščiuose.  
Turi kaitaliojamo kampo sparnus, kuriuos  
išskleidžia palikus iššovimo vamzdį ir to-  
liau skrenda kaip lėktuvas, valdoma  
elektroninių įrengimų pagal žemėlapi.  
"Tercom" raketos valdymo sistema vei-  
kia visais metų laikais ir visokiose oro  
sąlygose.

— Rusai intensyviai stato požeminius  
aerodromus ir kilimo — nusileidimo tak-  
kus, gi žemės paviršiuje — netikrus,  
siluetinius takus su netikrais pastatais  
ir lėktuvais, tikslu klaidinti sekimą iš  
satelity, taip pat sudaryti klaidingą oro  
bazių išdėstymą, kuris buvo sėkmingas  
iki rusų lakūno Bolenko pabėgimo į  
Vakarų.

dotuvių dalyviai Tautos Fondui suau-  
kojo apie 700 dol.

Palaidotas senovės lietuvių papro-  
čių, rugpjūčio 23 d. nuvežtas į Wood-  
lawn kapinių krematoriumą. Nuliūdime  
liko žmona Adelė, sūnus Tauras Ne-  
munis, brolis Vaclovas Australijoje ir  
kiti giminės Lietuvoje. Reiškiu užuo-  
jautą žmonai Anei, sūnui T. Nemuni  
ir giminėms.

A. Grinius

Buvusiam PLP Karo Mokyklos Viršininkui

**A.A. GEN. KAZIUI MUSTEIKIUI**

mirus, žmonai Gražinai, giminėms ir artimiesiems nuo-  
širdžiai užuojautą reiškia

XVIII Laida





(Iš plk. ltn. Pesecko atsiminimų, tilpusių DRAUGE)

Įdomių smulkmenų autorius pateikia ir apie 1926 m. perversmą. Naujos Mykolo Šlezevičiaus vyriausybės liberališkumą pradėjo išnaudoti įvairūs priešvalstybiniai gaivalai, ruošdami įvairias demonstracijas, kabinėdami svetimom kalbom krautuvų iškabas, garbindami sovietinę tvarką. Policija į tai nekreipė dėmesio, o savus patriotus studentus šventino guminėmis lazdomis. Subruzdavo aviacijos karininkai. Pirmasis jų žingsnis buvo apvalyti Kauną nuo svetimų iškabų. Šiam darbiui jie pasitelkė studentus ir vyr. klasių gimnazistus. Kiek vėliau susidarė ir pagrindinis centras, kuriam priklausė įtakingų kariškių, vadovavusių kariniams daliniams. Grupė karininkų siekė pasikalbėti su Respublikos prezidentu dr. K. Grinium ir su min. pirm. Šlezevičium, bet buvo nepriimti. Autoriui buvo pavesta per tarpininkus painformuoti vyriausybę apie bręstantį perversmą, ir jis tai atliko, bet vyriausybė į tai nekreipė dėmesio.

Įdomūs ir autoriaus atsiminimai apie jauną lėktuvę konstruktorių Jurgį Dobkevičių, žuvusį beskreندان su jo paties sukonstruotu Dobi-3.

Nuotykingas lakūnų gyvenimas, nes neretai ir lėktuvas parodo savo kaprizus, o kartais ir pats lakūnas perdaug pasitiki savo drąsa ar sugebėjimais. O parašytų tuo metu lakūnai nevertodavo, todėl sugedus lėktuvui lakūnas galėjo pasitikėti tik savo patyrimu ir neretai — laime. Daug įvairių, tragiškai galėjusių pasibaigti įvykių patyrė ir atsiminimų autorius ir savosios žemės ir užsienio erdvėse, tačiau net ir sunkiausiose aplinkybėse autoriui pavyko išlikti gyvam ir parašyti tokius vaizdingus atsiminimus. Vyresniosios kartos lietuviai gerai atsimena autoriaus geležinės drąsos ir nepaprastos laimės lydimą nusileidimą su degančiu lėktuvu 1928 m. Aviacijos angaruose nuo 1919 m. buvo laikomas angliškas Sopwith tipo lėktuvus, kuris pasižymėjo tuo, kad jo motoras sukrovosi kartu su propeleriu. Lat-

vių karo attache plk. Indans, būdamas pats lakūnas, panoro tuo lėktuvu paskraidyti. Prieš leidžiant juo skirsti svečiui, lėktuvą išbandyti pakilo atsiminimų autorius su žvalgu ltn. Kaziu Šimkum. Pakilus apie 500 m, sprogo lėktuvo motoras, ir lėktuvas užsidedė. Negalėdamas pakęsti užgnies karščio, autorius nusprendė geriau šokti iš lėktuvo ir užsimušti, kaip pamažu didelėse kančiose žūti nuo svilinančios ugnies. Užsilpęs ant lėktuvo sparno, autorius pamatė savo žvalgą, bebando šokti iš lėktuvo, ir suriko jam, kad nešoktų. Žvalgas, pamatęs ant lėktuvo spamo stovintį lakūną, užsirito ant kito spamo. Ugnies ir dūmų apsuptas lakūnas savo kūno svoriu balansuodamas išlygino lėktuvą ir stengėsi jį nusklaidyti žemėn. Kovoiant su degančio kūno žaizdomis, autoriui didelėm pastangom pavyko nulaviruoti lėktuvą prie žemės, o pačiam paskutiniu momentu nušokti. Lėktuvui atsitrenkus į žemę, sprogo degalų bakas, ir autorius vėl paskendo ugnies jūroje. Netoliese atlikinėję pratimus policijos mokyklos mokiniai autorių iš ugnies ištraukė ir neštuvais nugabeno į ligoninę, kur jis tris savaites kovojo su mirtimi, bet pagaliau pasveiko. Šis įvykis buvo plačiai aprašytas ne tik tuometinėje lietuvių, bet ir užsienio spaudoje, nes tai buvo neapsakomos drąsos ir pasiryžimo iškili demonstracija. Lėktuvo žvalgas ltn. Šimkus taip pat išliko gyvas ir labai mažai tenkentę.

Toliau plk. ltn. Peseckas aprašo Lietuvos karo aviacijos kpt. Stepono Dariaus, su kuriuo autorius buvo asmeniškai pažįstamas, ir JAV lietuvių Stasio Girėno 1933.VII.15 skrydį su "Lituanica" iš New Yorko į Kauną ir juos ištikusią tragediją; audroje Baltijos jūroje dingusio žvejų laivo ieškojimą su Anbo IV; Sovietų Sąjungos kariuomenės štabo v-ko maršalo Jegorovo vizitą 1937 m. mūsų karo aviacijai, Anbo IV lėktuvų demonstravimą ir eilę kitų nuotykių.

Nors tuo metu ir vėliau dėl "Lituanicos" tragedijos sklido įvairių gandų ir spėliojimų, tačiau autorius įsitikinęs, kad "Lituanica" sudužo Vokietijoje dėl audros, o ne dėlto, kad buvo vokiečių pašauta ar kažkokiais spinduliais nutrenkta. Esą ir lavonų skrodime dalyvavęs prof. dr. Kazys Ozelis teigia, kad jokių pašovimo žymių lakūnų kūnuose nebuvo rasta. Taip pat ir avarijos vietoj lankęsis aviacijos kpt. K. Morkus tvirtino, kad lėktuvas nebuvo pašautas, bet, skrisdamas labai žemai ir dideliu greičiu, užkabino medžių viršūnes ir sudužo.

Teko autoriui aktyviai dalyvauti ir 1926 gruodžio 17 d. perversme, bet jis, nepateikdamas jokių dar iki šiol nežinomų perversmo įvykių, pagaliau ir pats

suabejoja, ar tas perversmas buvęs reikalingas.

Rašydamas apie paskutinįjį Lietuvos karo aviacijos v-ką gen. Antaną Gustaitį, autorius pamini, kad gen. Gustaitis griežtai atsakęs dirbti lėktuvų konstruktoriams darbą Sov. S-goj, kad 1941 m. sausio 1 d. jis buvo paleistas iš kariuomenės į atsargą ir pradėjęs dėstyti Vytauto D. universiteto statybos fakultete ir kad kovo 6 d., vykdamas traukiniu į Kalvariją, dingo be žinios. Esą jis, bėgdamas per sieną, buvo sužeistas ir patalpintas į Kauno kalėjimą, iš kur vėliau buvo išvežtas į Sov. S-gą. Buv. Lenkijos kariuomenės karininkas Josef Czapski 1949 m. išleistoje knygoje "Nežmoniškoj Žemėj" mini, kad kartu su juo Maskvos Butirkių kalėjime buvęs laikomas ir lietuvis generolas Gustaitis, lakūnas, inžinierius. Pagaliau, tik 1968 sausio 24 JAV Raud. Kryžius painformavo generolo šeimą, kad generolas yra miręs 1941 spalio 16 d. Sov. S-goj. Mirties priežastis nežinoma. Spėjama, kad, vokiečiam artėjant prie Maskvos, generolas Gustaitis buvęs sušaudytas.

Autorius pateikia įdomią ir svarbią statistiką, teigdamas, kad 1919-40 metų laikotarpiu karo aviacija turėjusi 29 mirtinas karo lėktuvų avarijas, per kurias žuvo 36 karo lakūnai, 28 pilotai ir 8 žvalgai. Pradėjus karo aviacijoj naudoti parašiuotus, jais išsigelbėjo 14 lakūnų, 11 pilotų ir 3 žvalgai.

Įdomu, kad Lietuvai užsakius Prancūzijoje Dewoitine D-501 naikintuvų ir juos dėl įvairių trūkumų atsisakius priimti, šie lėktuvai su ant jų nudažytais Lietuvos karo aviacijos ženklais buvo 1936 m. parduoti Ispanijos gen. Franco ir vėliau dėl to pasklidę gandy, kad Lietuva remianti Ispanijos nacionalistus.

Antrojo Lietuvos karo aviacijos dešimtmečio laikotarpiu lakūnų mokymui vartoti seni lėktuvai buvo pakeisti A. Gustaičio konstrukcijos savose aviacijos dirbtuvėse pagamintais Anbo lėktuvais. Užsienyje tekdavo pirkti tik aviacijos variklius ir prietaisus.

Karo aviacijos mokykla buvo atgaivinta tik 1932 m. Į mokyklą atvykdavo iš kitų kariuomenės dalių parinkti kandidatai, kurie čia per pusantų metų buvo paruošiami lakūnais ar žvalgais. Ji taip pat paruošdavo ir karo aviacijos karininkų atsargą, panaudodama tam reikalui aspirantus, ir puskarininkių lakūnų ir mechanikų. II-os eilės karo lakūno vardas buvo suteikiamas tik baigusiems mokyklą ir atlikusiems per tam tikrą laiką skirtus uždavinius.

1935 m. Lietuvos karo aviacija turėjo 4 grupes po 3 eskadriles kiekvieno.



## L.K.V.S. "RAMOVĖ"

## CENTRO VALDYBA

Cleveland, 1977 m. liepos 25 d.

BENDRARAŠTIS NR. 124

## Liečia:

1. Sąjungos vykdomųjų organų rinkimus; 2. Vykdomųjų organų pareigomis pasiskirstymą; 3. Centro valdybai darbą pradadant ir 4. Bėgamuosius veiklos reikalus.

## 1. Sąjungos vykdomųjų organų rinkimai

LKVS "Ramovė" skyrių atstovų suvažiavime, Chicagoje, 1977 m. gegužės 28-29 d.d., rinkimuose į Sąjungos vykdomuosius organus atstovų balsai pasiskirstė sekančiai:

## Centro valdybon

1. Antanas Jonaitis — 31 b., 2. Pranas Karalius — 31 b., 3. Julius Kazėnas — 31 b., 4. Viktoras Stankus — 31 b., 5. Stasys Astrauskas — 30 b., 6. Jurgis Malskis — 30 b., 7. Vladas Knis-  
tautas — 27 b.

## Kontrolės komisijon

1. J. Šepetys — 48 b., 2. A. Grinius — 39 b., 3. Šimoliūnas — 28 b., 4. J. Lesčinskas — 22 b., 5. R. Mačionis — 11 b.

Pirmieji trys, gavusieji daugiausiai balsų, išrinkti į LKVS "Ramovė" Kontrolės komisiją.

## Garbės teisman

1. Z. Raulinaitis — 50 b., 2. J. Liaukas — 33 b., 3. E. Noakas — 31 b., 4. J. Rūtenis — 27 b., 5. J. Klivečka — 19 b.

Pirmieji trys, gavusieji daugiausiai balsų, išrinkti į LKVS "Ramovė" Garbės teismą.

## 2. Vykdomųjų organų pareigomis pasiskirstymas

Remiantis rinkimų rezultatais, LKVS "Ramovė" centriniai vykdomieji organai pareigomis pasiskirstė sekančiai:

## Centro valdyba

Antanas Jonaitis — pirmininkas, Viktoras Stankus — vicepirmininkas tarp-organizaciniams reikalams, Pranas Karalius — vicepirmininkas kultūriniais reikalams, Julius Kazėnas — vicepirmininkas meno reikalams, Jurgis Malskis — sekretorius, Stasys Astrauskas — iš-  
dininkas ir Vladas Knis-  
tautas — spauda, informacija, mirusiųjų registracija.

Centro valdybos būstinės, kartu ir pirmininko Antano Jonaičio adresas: 1223 East 175 Street, Cleveland, Ohio 44119, USA. Tel. 216 531-4608.

Kontrolės komisijų bei būstinių adresus pranešime valdyboms, vėliau.

## 3. Centro valdybai darbą pradadant

Sąjungos skyrių atstovų suvažiavime,

š.m. gegužės 28-29 d.d., Chicagoje, išrinktiems vykdomiesiems organams patikėtos sunkios ir atsakingos trijų metų kadencijai pareigos.

Nuoširdžiai dėkojame suvažiavimui už parodytą pasitikėjimą, baigusiai savo kadenciją Centro valdybai už pavyzdinę ir patriotiškai lietuvišką Sąjungos reikalų tvarkymą ir visiems, kurie, aukodami savo laiką ir energiją, prisidėjo prie šios organizacijos sėkmingos veiklos.

Centro valdyba suprasdama, kad tik visi kartu suglaustomis gretomis galėsime mūsų atliktais darbais siekti Sąjungos užsibrėžtų tikslų, kviečia visas skyrių valdybas ir visus ramovėnus talkon. Vieningas mūsų visų susiklausymas, tarpusavio ryšio palaikymas, pareigos supratimas ir nuoširdūs darbai Sąjungos labui įrikiuos "Ramovė" į mūsų pirmaujančių organizacijų tarpą. Mes tikime, kad tik vieningai veikdami, artėsime prie mūsų pavergtos tėvynės Lietuvos išlaisvinimo iš kruvinąjį bolševizmo.

Centro valdyba, tikėdama ir laukdama skyrių tvirtos paramos, pradeda jai patikėtą darbą.

## 4. Bėgamieji veiklos reikalai

## a. Sąjungos narių klausimas

Sąjungos Centro valdyba, svarstydamą veiklos pagyvinti bei išplėtimą, supranta, kad tam reikalinga ir naujų jėgų. Mums visiems žinoma, kad beveik visi okupuotoje Lietuvoje pasilikę kariai buvo suimti, kalinti, ištremti, arba žuvo kovodami prieš okupantą partizanų mirimi; gi išvykusiųjų į laisvąjį pasaulį gretos mažėja. Mūsų visų šventa pareiga retėjančias gretas papildyti naujomis pajėgomis. Iš vyresniojo amžiaus lietuvių karių lai nepasilieka nei vienas už Sąjungos ribų. Prašome skyrių valdybas paskatinti ir visus tuos lietuvius karius, tarnavusius Anglijos, Australijos, JAV, Kanados, Vakarų Vokietijos kariuomenėse, įstoti į LKVS "Ramovė" aktyviais nariais.

## b. Lietuvos karo invalidų šalpa

Vienas iš Sąjungą įpareigojančių darbų yra Lietuvos karo invalidų šalpa. Lietuvos karo invalidų sąjungai susilikvidavus, karo invalidų šalpa tenka rūpintis LKVS "Ramovė" Centro valdybai, kuri tam reikalui šiuo metu turi labai ribotą fondą, iš kurio galėtų paremti šalpos reikalingus karo invalidus.

Prašome skyrių valdybas nepamiršti karo invalidų šalpos reikalų, rinkti tam tikslui aukas ir jas siųsti Centro valdybos administruojamam Lietuvos karo invalidų šalpos fondui.

## c. LKV "Ramovė" statuto papildymo bei pakeitimo reikalai

Statuto papildymas bei pakeitimas buvo svarstytas atstovų suvažiavime.

Statuto papildymo bei pakeitimo komisijos pirmininkas J. Vilitis statuto galutinį redagavimą užbaigęs, gavęs skyrių atstovų suvažiavimo protokolą.

Centro valdyba šiuo metu vadovausis turimu statutu bei skyrių atstovų suvažiavimo nutarimais.

## d. Žurnalo "Karys" reikalai

Iš "Kario" atstovo J. Stankūno pranešimo Sąjungos skyrių atstovų suvažiavime Čikagoje paaiškėjo sunki žurnalo padėtis. Visų ramovėnų pareiga yra visokeriopa remti ir palaikyti lietuvišką karinę spaudą, o ypač vienintelį karinio turinio žurnalą laisvame pasaulyje "Kari".

Prašome visas skyrių valdybas suaktyvinti ir padidinti teikiamą paramą žurnalui "Karys". Tenelieka nei vieno ramovėno neprenumeruojančio "Kario".

## e. Klevelando ramovėnų choro plokštelė

Lietuvius karys mėgo dainas. Lydėdavo jį daina žygiuose, linksmindavo ir ramindavo poilsio valandose, džiugindavo visus skambios karių sutartinės laisvosios Lietuvos kareivinėse. Žvalūs ir drausmingi kariai, žygiuodami miestų gatvėmis, skambia daina žavėjo jaunos ir senus. Karo žygių dainos keltavo ryžto ir kovos dvasią ne tik karių širdyse, bet ir visoje, už laisvę kovojančioje, tautoje. Tat yra nuoširdžiai sveikintinas prieš ketverius metus įsikūręs Klevelando ramovėnų choras, kurio žymi repertuaro dalis skirta kariškoms dainoms.

Jau pasirodė Klevelando ramovėnų vyrų choro įdainuota plokštelė, pavadinta "Kur dangus ugnim liepsnoja". Plokštelės pirmoj pusėj yra 10 kariškų dainų, o antroj — įvairios dainos, operų bei operėčių ištraukos. Įdainavimas geras ir vertas dėmesio tuo labiau, nes tai atlika mūsų pačių vyrų choro, kuris yra vienintelis lietuvių ramovėnų choras visame pasaulyje.

Centro valdyba kviečia visus Sąjungos skyrius į talką, užsakant ir išplatinant atitinkamą plokštelių skaičių. Plokštelės kaina 5 dol., platintojams skiriama 20% nuolaida. Plokšteles galima užsakyti Centro valdybos adresu.

## f. Bendravimas su kitomis organizacijomis

Centro valdyba ir toliau tęs buvusios Centro valdybos užmezgtus ryšius su Ukrainos karių veteranų sąjunga ir Latvijos bei Estijos kariais veteranais. Taip pat raginame ir skyrių valdybas ieškoti ryšių su mums drauginių tautų kariais veteranais, kviečiant jų atstovus į rengiamas šventes bei minėjimus ir patiems dalyvaujant jų parengimuose.

Būdami aktyvūs lietuviškame gyvenime, artimai bendradarbiaukime su viso-



mis lietuviškomis organizacijomis, siekiančiomis mūsų brangios tėvynės Lietuvos laisvės. Ypač turėtų būti remtinas nuoširdus bendradarbiavimas su DLK Birutės draugija ir su šauliais.

*g. Nepriklausomybės kovų istorijos  
II tomo klausimas*

Centro valdyba, gavusi iš buvusio Centro valdybos pirmininko K. Dabulevičiaus visą šiuo reikalu medžiagą, galės daryti žygių dėl knygos išleidimo bei jos platinimo.

*h. Laisvės Kovų Muziejaus klausimas*

Centro valdybos prašomas V. Diminskas sutiko ir toliau tvarkyti bei prižiūrėti Laisvės Kovų Muziejų.

Centro valdyba, pradėdama savo darbą, norėtų atkreipti į skyrių valdyboms statuto uždėtus įpareigojimus, būtent:

**Nario mokesčio atsiskaitymą**

Metinis nario mokestis nustatytas 4 dol. asmeniui. Šio mokesčio 50% įnešama Centro valdybos kason, likusi dalis paliekama skyriaus reikalams. Prašome neatsisakyti laiku ir tiksliai už išrinktą nario mokestį su Centro valdyba atsiskaityti.

**Adresų ir narių pasikeitimą**

Skyriaus valdybos sąstatui, skyriaus valdybos būstinės ar pirmininko adresui pasikeitimas, nariui iš Sąjungos pasitraukus, skyriaus valdyba yra įpareigojama per 7 dienas painformuoti Centro valdybą. Nariui mirus, prašome painformuoti mus kiek galima skubiau. Tai yra būtina nenutrūkstamo ryšio ir Sąjungos narių judėjimo registracijos reikalams.

Centro valdyba pageidautų, kad šis bendraraštis būtų perskaitytas skyrių susirinkimuose.

Centro valdyba, pradėdama jai patiktą trijų metų darbą, linki visiems Sąjungos nariams vengti bereikalingų tarpusavio ginčų, dėti visas galimas pastangas, kad lietuviška išeivija būtų vieninga kovoje už mūsų pavergtos tėvynės Lietuvos išlaisvinimą.

**A. Jonaitis**

Centro valdybos pirm.

**J. Malskis**  
Sekretorius

**Ramovėnų gegužinė Omahoje, Nebr.**

Š.m. birželio 5 d. Vays ūkyje, "Ramovės" Omahos skyrius suruošė gegužinę. Oras buvo labai gražus, todėl ir publikos prisirinko nemažai. Čia matėsi ir iš toliau atvykusių, iš Woodbine, Ia. — dr. Petrikonis su poniu, bei Plainview miestelio Nebr. karaliku parapijos klebonas kun. Leonardas Musteikis ir dar iš N. Omahos M. Pretkelienė, kuri labai retai atsilanko į lietuviškas gegužines. Jeigu tektų palyginti su keletos metų atgal dalyvių skaičiumi, tai drąsiai galima pasakyti, kad žmonių da-

lyvavo dvigubai daugiau. Leidžiant tomtą loterijon, surinkta 60 dol. ir tiek pat už bonką konjako. Nesikartojo tie patys valgiai, kurie kiekvienais metais gaminami, bet labai skaniai buvo viskas pagaminta ir daugias dalyvių buvo patenkinti. Čia tenka nuopelnas p. Skaudienei už vadovavimą ir įdėtą darbą, paruošiant ir išdalinant valgius. Abiems Skaudžiams padėka, kad mokėjo sukviesti svečių ir iš toliau.

Dabar aš truputį nukrypsiu. Kodėl toks didelis pelnas gavosi, net apie 350 dol.? Mat, buvo paprašyta gegužinėn buvusio ramovėnė a.a. B. Jonušė našlė E. Jonušienė, kuri vyro atminimui apmokėjo visas maisto sąskaitas, rodos, virš 100 dol., o M. Pretkelienė paaukojo didesnę sumą pinigais, paremti ramovėnų organizaciją. Tad manau, kad bus man leista abiem išvardintom poniom dar ir per spaudą išreikšti nuoširdžią padėką.

Dar staigmena, kad pro Omahą pravažiudami buvo keletai dienų sustoję abu Brazinskai — tėvas ir sūnus (buvo apsistoję pas Jono Smailio, sr. šeimą) jie atvyko ir gegužinėn — su tikslu pasirinkti jų peticijai parašų, kurie vėliau buvo persiųsti J.A.V. prezidentui, kad suteiktų abiem pasilikimo teisę J.A.V. Dauguma ramovėnų ištiesė brolišką pagalbą ranką ir suteikė pinigine paramą Brazinskių pradžios gyvenimui. Tačiau, su mažom išimtim, kai kurie net nesiteikė nė trupučio paremti. Man atrodo, kad yra jau pakankamai nuopel-

nų kovoje prieš rusiškąjį komunizmą: Brazinsko tėvas, o Algirdo senelis, yra žuvęs partizaninėse kovose, sūnus Pranas — Algirdo tėvas Brazinskas, taip pat už partizaninę veiklą buvo nuteistas ir ištremtas Sibiran, iš ten pabėgęs per Latviją grįžo okupuoton Lietuvon, buvo sugautas ir antru kartu deportuotas Sibiran. Antru kartu vyko ir sūnus Algirdas, būdamas vos keturioliktus metus beinaš jaunuolis, kad tėvui pagelbėjus. Antru kartu ir vėl pasisekė pabėgti (kas jau anksčiau buvo aprašyta, kaip vyko visa odisėja, kol pasiekė Turkiją).

Visa tautinė spauda teigiamai pasisako apie Brazinskus. Jie vis vien yra kovojančios Tėvynės patriotai — todėl iš mūsų pusės privalu juos visokeriopa remti, nes jie yra mūsų broliai, to paties lietuviško kraujo.

**Kapsas**

**Klevelando ramovėnai**

Kadangi Centro Valdyba buvo sudaryta iš Klevelando Skyriaus Valdybos, todėl 1977 m. liepos 23 d., buvo sušauktas visuotinis skyriaus narių susirinkimas ir išrinkta sekanti nauja ramovėnų valdyba: pirmininkas Vytautas Stuoģis, vicepirm. Vincas Sakas, sekretorius Ignas Stankus, izdininkas Pranas Mainelis ir parengimų vadovas Vincas Skirpstas.

Naujai valdybai pirmoji pareiga teko surengti tradicinę "Kario" žurnalui paremti gegužinę. Kaip naujusdami, rugpiučio 21 d. būsiant lietingą dieną, gegužinę surengė po stogu "Lietuvių

"Ramovės" Klevelando sk. naujos valdybos pirm. Vytautas Stuoģis (kair.) ir vicepirm. Vincas Sakas (deš.), vid. Amerikos veteranas ltn. Stanley Gužasuskas. Nuotr. V. Bacevičiaus

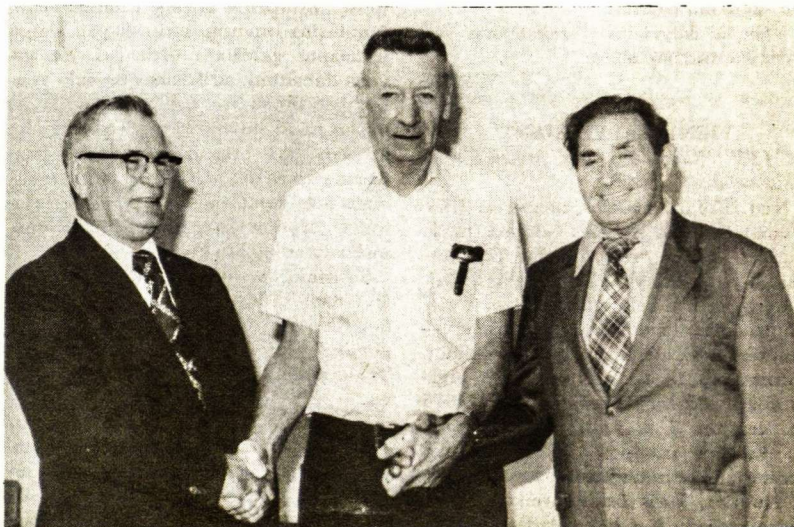



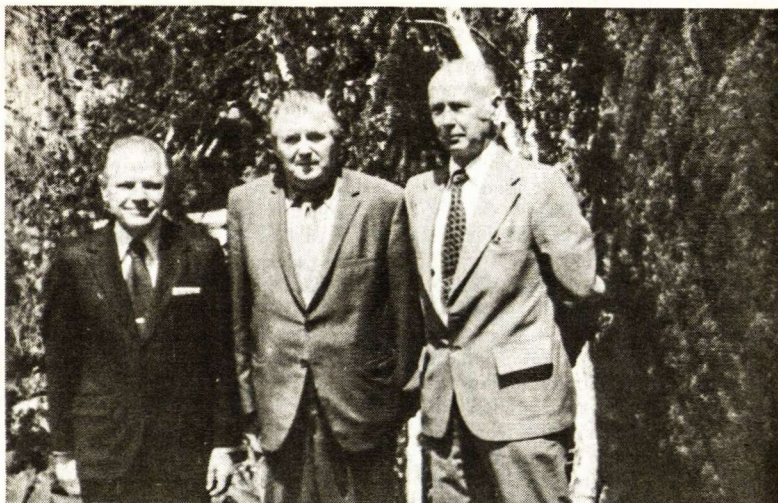

LKV "Ramovės" Los Angeles sk. 1976 m. valdyba. Iš k.: Stasys Paltus — izd., Juozas Andrius — pirm. ir Vladas Šimoliūnas — sekr.

Namų" apatinėje salėje. Ir neapsiriko. "Kario" žurnalui remti gegužinę rėmė ne tik ramovėnai, bet ir gausūs svečiai. Amerikos veteranų atstovas ltn. Stalney Gužauskas, pirm. V. Stugio pristatytas publikai, "Kario" žurnalą parėmė pavaišindamas visus gegužinės dalyvius. Už tai susilaukė iš publikos šiltos padėkos. Pažymėtina, kad su Amerikos veteranais jau seniai gražiai bendradarbiaujama.

Dalyvavę gegužinėje turėjo progos įsigyti ką tik naujai išleistą Klevelando Ramovėnų Choro plokštelę, kurios pirmoji laida jau mažėja, kadangi mūsų kariškos dainos buvo, yra ir bus mėgiamos.

Stambesni aukotojai: J. Balbotas ir V. Balas.

Visas pelnas, 190 dol., skiriamas "Kario" žurnalui paremti.

Visiems dalyviams ir aukotojams valdyba nuoširdžiai dėkoja.

V. Sakas

#### VIENINGAI VEIKIANT

(Iš LKV "Ramovės", Los Angeles skyriaus veiklos)

Nuo 1976 m. pradžios, tuometinė LKV "Ramovės", Los Angeles valdyba (pirm. Juozas Andrius, sekr. Vladas Šimoliūnas ir izd. Stasys Paltus), ėmėsi iniciatyvos ieškoti kelių glaudesniai ir vieningam trijų giminingų organizacijų — ramovėnų, birutiečių ir šaulių veikimui. Pirmas tuo tikslu sukviestas šių organizacijų ieškoti kelių glaudesniai ir vieningam trijų giminingų organizacijų — ramovėnų, birutiečių ir šaulių veikimui. Pirmas tuo tikslu sukviestas šių organizacijų ieškoti kelių glaudesniai ir vieningam trijų giminingų organizacijų — ramovėnų, birutiečių ir šaulių veikimui. Pirmas tuo tikslu sukviestas šių organizacijų ieškoti kelių glaudesniai ir vieningam trijų giminingų organizacijų — ramovėnų, birutiečių ir šaulių veikimui. Pirmas tuo tikslu sukviestas šių organizacijų ieškoti kelių glaudesniai ir vieningam trijų giminingų organizacijų — ramovėnų, birutiečių ir šaulių veikimui.

"... reikia pripažinti neabejotiną faktą, kad visos šios organizacijos yra artimai giminingos, visos trys savo praeitimi iš esmės yra atsirėmusios į Nepriklausomos Lietuvos Kariuomenę ir ta praeitimi ir šiuo metu gyvena, palaikydami visoje mūsų išeivijoje lietuviškas tradicijas gražiausia prasme. Visos trys turi tą patį spaudos organą — mėnesinį žurnalą "Karij", per kurį informuoja visuomenę apie savo veiklą, kuri yra skirtinga kiekvienos šių organizacijų. Ramovėnai daugumoje, gal tik išskyrus šio krašto karius, gyvena praeitimi ir tą praeitį puoselėja mūsų visuomenėje pagal Vinco Kudirkos testamentą — "Iš praeities Tavo sūnūs te stiprybę semia". Šauliai žvelgia į ateitį, telkdami sau pamainą, kad lemiamai valandai atėjus, skubėtų Lietuvai į pagalbą, gerai pasiruošę. Birutietės beveik išimtinai pasišventusios buvusių karių šalpai, šiapus ir anapus geležinės uždangos. Jos gyvena dabartimi, atlikdamos be galo svarbų, bet sunkų ir varginantį darbą. Tai tikslus pasidalinimas darbų. Tad natūralu, jei šios trys organizacijos veiks glaudžiam kontaktė, viena kitai padėdamos, viena kitą remdamos, vengiant bereikalingos tarpusavyje trinties, tuščių asmeniškumų ar kitokių kivirčių..."

Susirinkusieji pritarė tam sumanymui ir nutarė didesnius parengimus, turinčius bendrą tikslą, ruošti bendromis jėgomis, talkininkaujant vieni kitiems. Tokie parengimai būtų: a) Vėlinių Diena — mirusiųjų pagerbimas, b) Lietuvos kariuomenės atkūrimo minėjimas ir c) Savo spaudos organui "Kariui" paremti. Dar nutarus, kad kiekviena šių organizacijų sušauks savo narių susirinkimus ir gavę jų pritarimą šiam sumany-

mui, vėl susirinks toje pačioje vietoje konkrečių detalių svarstyti. Tas antrasis trijų valdybų posėdis įvyko 1976 m. rugpjūčio 20 d. Jame buvo nutarta, kad mirusiųjų savo organizacijų narių ir kitų lietuvių Vėlinių Dieną paminėjimą praves šauliai-daumantiečiai, aplankydami kapines ir įsmeigdami ant savųjų kapų po lietuvišką trispalvę vėliavėlę, kurios primins visiems lankytojams, kad čia guli lietuviai. Tą uždavinį daumantiečiai gražiai atliko, vadovaujami K. Karužos, A. Razučio ir O. Orlovičienės, aplankydami Kalvarijų ir Šv. Kryžiaus kapines, kur daugiausia palaidota lietuvių. Buvo gauta iš mirusiųjų giminių gražių atsiliepimų, padėkų ir aukų.

Kariuomenės Atkūrimo minėjimo iškilnės vadovavo ramovėnų valdybos sekretorius Vl. Šimoliūnas, gi jam talkininkavo birutietės ir šauliai. Darniai visiems veikiant, tas parengimas praėjo labai gražiai ir iškilmingai. Verta, bent trumpai sustoti ties tos šventės programa ir tvarka. Šventės išvakarėse, 1976 m. lapkričio 20 d., per vietos lietuvišką radijo valandėlę buvo perskaitytas ramovėnų pirm. J. Andriaus žodis.

Šventės programa buvo skelbiama Šv. Kazimiero parapijos biuleteny ir per lietuvišką radio valandėlę.

Iškilnės buvo pradėtos sekmadienį, 1976 m. lapkričio 21 d. rytą, vėliavų pakėlimu parapijos mokyklos kieme. Dalyvavo su vėliavomis ramovėnai, šauliai, skautai ir ateitininkai. Po to vėliavos su palyda žygiavo į Šv. Kazimiero bažnyčią, kur buvo iškilmingos mišios su tai šventei tinkamu pamokslu ir parapijos choro, vadovaujamo komp. B. Budriūno, giesmėmis. Po piet, perpildytoje Tautinių Namų salėje, įvyko pačios iškilnės. Be įprastų ceremonijų: vėliavų įnešimo, vadovaujančio ramovėno Vl. Šimoliūno įvadinio žodžio ir sveikinimų, pagrindinę paskaitą skaitė rezistentas, teisininkas Mikas Naujokaitis tema "Rezistentinis judėjimas Lietuvoje ir to pasekmės".

Po to sekė meninė dalis, kurioje Dramos Ratelio režisierė D. Mackelienė ir aktorius J. Janušauskas deklamavo iš mūsų patriotinės poezijos, o A. Polikaičio vedamas vyrų kvartetas, iš R. Dabšio, E. Jarašino, R. Polikaičio ir B. Seliuo, nuotaikingai padainavo kelias kariškas dainas, nukeldamas klausytojus į mūsų Tėvynės nepriklausomus laikus.



Los Angeles ramovėnų, šaulių ir birutiečių jungtinė grupė surengusi Kultūrinę Popietę "Kario" žurnalui paremti. Sėdi: J. Paškauskienė ir M. Uksienė. Stovi iš k.: K. Karuža, J. Naujokas, J. Uksas, J. Venskus ir Vl. Šimoliūnas (trūksta A. Dudienės, J. Radvenienės ir O. Orlovienės).



Muziką ir garso efektus tvarkė ramovėnas Vl. Gylis.

Trečias trijų valdybų posėdis įvyko 1977 m. sausio 25 d. Jo tikslas buvo aptarti sekančią, bendro parengimo, kurio pelnas būtų skiriamas paremti savąjį spaudos organą "Kari". Ramovėnų valdybos pirmininkui sergant, jį atstovavo sekretorius Vl. Šimoliūnas. Šiam pasitarimui pirmininkavo Šaulių "Daumanto" kuopos pirmininkas Kazys Karuža. Reikalą referavo Vl. Šimoliūnas. Dėl užsietęsusio parapijos salės remonto ir daugelio parengimų, teko šį parengimą nukelti į vėlesnį laiką ir ruošti jį š.m. birželio 26 dieną Tautinių Namų salėje. Salė tai diena jau rezervuota ir užstatas duotas. Kadangi išnuomota salė nėra didelė, kad joje apsimokėtų ruošti balių ar kokį vakarą su šokiais, tai buvo nutarta ruošti "Kultūrinę Popietę" su loterija ir baru. Toliau buvo pasidalinta pareigomis, kas ką turės atlikti, kad parengimas būtų sėkmingesnis.

Laukiant to parengimo, buvo sušauktas metinis ramovėnų susirinkimas, kuriame valdybos pirm. J. Andrius dėl nesveikatos nesutiko būti renkamas valdybon sekančiai kadencijai. Buvo išrinkta nauja valdyba, kuri pasiskirstė pareigomis sekančiai: pirmininkas Vladas Šimoliūnas, sekretorius Kazimieras Motušis ir išdėminkas Jonas Venckus. Kandidatai: Vytautas Apeikis ir Jonas Varnas. Kontrolės komisijon: Juozas Spiraus-

kas, Jonas Steikūnas ir Mykolas Barauskas. Vėliavininkais: Juozas Spirauskas, Petras Sakas ir Vladas Bajalis. Buvo perrinktos ir kitų dviejų organizacijų valdybos ir joms teko atlikti senųjų valdybų sutartus darbus.

"Kariui" paremti pobūvis įvyko sutar-toje vietoje, sutartu laiku, Tautinių Namų salėje, 1977 m. birželio 26 d., po pamaldų bažnyčioje, prisirinko pilnutėlė svečių. Prie vyriausios šeimininkės Onos Orlovienės ir kitų šaulių bei birutiečių talka gražiai paruošto bufeto ir kavutės, visi skaniai pasivaišino. Po to pradėta programa. Ją vedė ramovėnų pirm. Vl. Šimoliūnas, pradžioje, paaiškinęs tikslą šio subuvimo. Toliau aktorius Juozas Janušauskas padeklamavo linksmą monologą apie Justo Apolinaro išpūdžius iš kelionės į okupuotą Lietuvą. Toliau, muzikai Onai Metrikienei akompanuojant, birutietė Valerija Irlikiene ir šaulė Ona Deveikiene padainavo keleta dainų. Pertraukų metu vyko loterija. Visas pobū-

vis praėjo jaukioje ir malonioje nuotai-koje. Bendromis pastangomis gauta pelno trys šimtinės, kurios, manome, "Kariui" labai pravers. Reikia tik pageidauti, kad taip gražiai ir sėkmingai pradėtas vienin-gas darbas, kieno nors pikta valia, neiširtų.

J. A.

#### A.A. GENEROLAS KAZYS MUSTEIKIS

Birželio 6 d., 7:30 val. ryto, Šv. Kryžiaus ligoninėje, mirė generolas Kazys Musteikis, paskutinysis nepriklausomos Lietuvos krašto apsaugos ministras.

Velionis buvo aktyvus kovotojas ir gynėjas Lietuvos laisvės, tikėjo, kad Lietuva laisvę pasiekti gali tik ginkluo-ta kova, tad nuolatos bendravo ir veikė su lietuviais kariais. Kūrėju-savano-riu tapo nuo pat Lietuvos valstybės ir kariuomenės įsikūrimo pradžios. 1918 m. buvo Vilniuje, tikėjosi ir sulaukė lemiamos dienos, t.y. kariuomenės organiza-cijos pradžios. Pro jo akis praėjo daug svarbių Lietuvos valstybės ir kariuo-menės organizacijos ir veiklos įvykių, vienur jam teko veikti daugiau, kutus — mažiau. Trumpai žvilgtėrėkime į jo gyvenimo kelią ir veikimą, prisiminkime kai kuriuos svarbesnius Lietu-vos nepriklausomybės istorijos įvykius.

Generolas Kazys Musteikis gimė 1894 m. lapkričio 22 d. Stučių kaime, Tauragnų valsčiuje, Utenos apskr. Mokėsi Utenoje. 1915 m. Oranienbaume (Rusi-

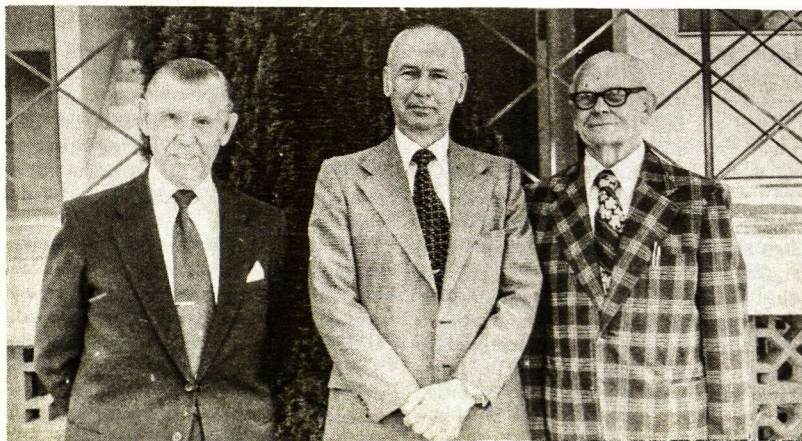

Los Angeles sk. 1977 m. valdyba. Iš k.: Kazimieras Motušis — sekr., Vladas Šimoliūnas — pirm., Jonas Venckus — ižd.



joje) baigė karo mokyklą. 1916-17 m. būdamas karininkas kariavo Rusijos-Austrijos fronte ir buvo sužeistas. 1917 m. birželio 7-11 dienomis Rusijos lietuvių karių iniciatyva buvo suorganizuota Lietuvių Karininkų (t.y. karių) Sąjunga, kuri organizavo atskirus lietuvių dalinius. 1917 m. pabaigoje, Rovno mieste, Ukrainoje, iš lietuvių fronto karių, tarnavusių rusų kariuomenėje, suorganizavo lietuvių batalionas. Į šį batalioną tuoj persikėlė karininkas K. Musteikis, kur ilgesnį laiką buvo šio bataliono adjutantu. Bataliono kariai troško su ginklais grįžti į Lietuvą, bet nepavyko, vokiečiai neleido, tad batalionas išsiskirstė. Paskutinieji bataliono 19 karininkų, jų tarpe ir K. Musteikis, 1918 m. rugsėjo 4 dieną parvyko į Vilnių. Vokiečiai juos norėjo suminti ir pasiųsti į Vokietiją, bet, įsikūšus Lietuvos Tarybai, buvo paleisti. Paleistas K. Musteikis apsigyveno Vilniuje ir laukė, kol pagerės sąlygos Lietuvos kariuomenei organizuoti.

1918 metų rudenį vokiečiai kapituliuo Vakaruose ir privalėjo pasitraukti iš okupuotų kraštų Rytų Europoje. Lietuvoje paio okupacijos varžtai. 1918 m. lapkričio 11 d. buvo sudaryta pirmoji Lietuvos vyriausybė su ministru pirmininku prof. A. Voldemaru priešakyje. Prasidėjo Lietuvos kariuomenės organizavimas, tačiau darbas nėjo sklandžiai, vyko labai iš lėto. Lietuviai neturėjo ginklų, pinigų ir kitų karui vesti reikmenų. Vilniuje tuo laiku buvo susitelkę kelios dešimtys lietuvių karininkų patriotų, kurie Rusijoje buvo įsteigę atskirus lietuvių fronto karių dalinius. Paminėsiu keleta: Ed. Adamkavičius, A. Juozapavičius, J. Galvydis-Bykauskas, V. Grigaliūnas-Glovackis, B. Giedraitis, P. Gužas, P. Genys, Vl. Grudzinskas, Pr. Liatukas, K. Ladiga, R. Liormonas, J. Laurinaitis, St. Nastopka, M. Velykis, K. Sprangauskas, K. Škirpa, P. Ruseckas, J. Tumas, J. Variakojis ir karo gydytojai — Vl. Nagevičius ir Linas Janulionis. Surašiau tuos, kuriuos prisiminiau, jų buvo žymiai daugiau. Dauguma jų vėliau pasireiškė ypatingai aktyvia veikla, tapo Lietuvos kariuomenės dalių vadais, pulkininkais ir generolais. Tačiau tuo laiku, 1918 m. lapkričio ir gruodžio mėnesiais, daugumas jų vaikštinėjo Vilniuje be pareigų ir darbo. Suedavo į susirinkimus, tada mitingais vadinamus, kalbėdavosi, nerimavo, nes matė, kad Rusijos bolševikai artinosi prie Vilniaus, kurio nebėra kam ginti. Gruodžio mėn. prieš pat Kalėdas, karininkų susirinkime pasirodė Mykolas Sleževičius. Karininkai K. Musteikis ir K. Sprangauskas, pri-



A.A. gen. Kazys Musteikis

ėjo prie jo ir paprašė, kad užeitų į karininkų susirinkimą ir pakalbėtų su karininkais. M. Sleževičius sutiko, užėjo į susirinkimą ir pasakė jaudinančią patriotinę kalbą. Karininkams patiko M. Sleževičius, pastarajam patiko karininkai, pasiryžę Tėvynę ginti. Keltui metų praėjus, M. Sleževičius tai prisiminė ir spaudos bendradarbiams pareiškė, kad karininkų pasiryžimas ginti savo Tėvynę teikė daug vilčių. Jisai ryžosi sudaryti antrąją Lietuvos vyriausybę. M. Sleževičius pasireiškė kaip gabus administratorius ir organizatorius. Kaip matome, kartais mažas ir atsitiktinis įvykis sudaro sąlygas dideliems darbams ir įvykiams sėkmingai vystytis. Darbas vyko sparčiai ir sklandžiai. Tačiau Vilniaus miestą teko palikti. Persikėlus į Kauną K. Musteikis buvo paskirtas Karo Mokyklos kulkosvaidžių instruktoriumi, t.y. lektoriumi. Vykusiai mokė šaudybą ir medžiaginę dalį. Būdamas malonaus ir patrauklaus būdo, kalbėdavo trumpais sakiniais, neturėjo jokių nesusipratimų nei su kariūnais, nei su viršininkais karininkais.

1919 m. birželio 27 d. įsikūrė Lietuvos Šaulių Sąjunga. Sąjungos steigėjai buvo intelektualai lietuviai, tiek vyrai, tiek ir moterys, bet ne kariai: Matas Šalčius, Vl. Puvinskis, A. Vienuolis-Žukauskas, F. Kirša, T. Ivanauskas, A. Žmuidzinavičius, B. Sruga, V. Stašinskas ir daug kitų. Pirmieji šauliai ėmėsi mokytis karinių dalykų, svarbiausia vartoti ginklą. Pamokų susirinkdavo vakarais Vytauto kalno ažuolyne. Jiems buvo reikalingi atitinkami instruktoriai, kuriais buvo paskirti Karo Mokyklos karininkai K. Musteikis ir J. Sutkus.

Parinkimas buvo vykęs, darbo turėjo daug, dienos metu Karo Mokykloje mokė kariūnus, vakarais šaulius. Vėliau juos pakeitė kiti karininkai. Šaulių Sąjunga išaugo į didelę ir galingą organizaciją.

Karo Mokykloje K. Musteikis išbuvo iki 1920 m. kovo 1 d., kai buvo paskirtas auto šarvuočių būrio vadu. Savo valdžioje turėjo 3 auto šarvuočius. Būrys dalyvavo kautynėse su lenkais Seinų, Beržininkų, Pronsų ir Gibų apylinkėse, vėliau Rykantų ir Maišiagalos apylinkėje. Ypatingai sunkios kautynės vyko prie Beržininkų 1920 m. rugsėjo 22 dieną, šarvuočių būrys rėmė 5 pėst. pulko gynimą. Apie savo šarvuočių tarnybą ir 5 pėst. pulką K. Musteikis atsiliepdavo labai gerai, kad visi buvo pareigingi, sumanūs ir drąsūs vyrai. Apie tuometinį II divizijos štabą kalbėjo nenoromis, sakydavo, kad buvo silpnas. Kaip žinoma, kautynes prie Seinų ir Beržininkų mes pralaimėjome, buvome priverst pasitraukti su nuostoliais.

Auto šarvuočių vado pareigose K. Musteikis išbuvo iki 1924 m. vasaros. Pasitraukęs iš kariuomenės, išvyko į Viena, kur 1928 m. baigė aukštąją prekybos mokyklą. Grįžęs į Lietuvą vėl tarnavo kariuomenėje. 1930 m. buvo išsiųstas į Briuselio karo akademiją, kurią baigė 1932 m. ir buvo paskirtas į generalinį štabą.

1934 m. buvo paskirtas Karo Mokyklos viršininku. Darbas mokykloje jam patiko. Kariūnams dėstė taktiką. Didesnių rūpesčių neturėjo. Šiose pareigose išbuvo veik ketverius metus. Tai buvo bene laimingiausi jo karo tarnybos ir bendrai gyvenimo metai. 1934 m. buvo pakeltas į brigados generolo laipsnį. 1935 metais vedė Gražiną Rudvalytę. Uoliai rūpinosi kadro karininkų paruošimu, stengėsi jų skaičių padidinti. Padidėjus mokomojo personalo (karininkų) skaičiui, turėtos patalpos pasidarė per ankštos, tad pasirūpino pastatyti klases ir naują kariūnams valgyklą su virtuve.

Nuo 1938 m. gruodžio 5 d. iki 1940 birželio 15 d. buvo krašto apsaugos ministras. Šias pareigas prisiėmė nenoromis. Pasireiškė kaip gabus administratorius.

Tuo laiku Lietuvos padangė niukėsi, buvo jaučiamas, kad bus audra. Visi buvo susirūpinę, ar pavyks Lietuvai išsivokti. Rytuose Lietuvai grasė Stalinas, vakaruose Hitleris. Abudu didieji kaimynai buvo žiaurūs ir Lietuva nei prie vieno negalėjo pritapti, susikalbėti su jais buvo neįmanoma. Abudu kaimynai vengdavo atvirai ir lais-



vai kalbėtis ir susitarti, ne vien tik diktudavo savo sąlygas. Taip ir sulaukėme ultimatumo.

Paskutiniame Lietuvos vyriausybės ministrų posėdyje birželio 14-15 d.d. gen. Musteikis siūlė atmesti Sovietų Rusijos ultimatumą ir reikalui esant pasipriešinti jėga. Pritarimo negavus, drauge su prezidentu A. Smetona pasitraukė į Vokietiją.

Be abejo Lietuvos pasipriešinimas būtų buvęs garbingas veiksmas, bet laimėti kovą buvo neįmanoma. Lietuvos užgrobinimas Stalino ir Hitlerio buvo iš anksto sutartas. Pora lietuvių generolų negalėjo Lietuvos išgelbėti, nebent Visagalis Dievas jiems būtų prisiuntęs pora angelų pulkų. Gal būtume daugiau nukentėję, bet gal ir mažiau, dabar ginčytis neverta. Bet kokie spėliojimai jokios vertės neturi.

Į Lietuvą gen. K. Musteikis grįžo 1941 m. ir vokiečių okupacijos metais (1942-1944) buvo ūkio verslo direktoriumi Kaune. Jam teko bendrauti su gen. P. Kubiliūnu ir susitikti su vokiečių valdininkais. Apie šį laikotarpį K. Musteikis atvirai kalbėdavo ir girdavo gen. P. Kubiliūną, sakydamas, kad tai buvo vienintėlis asmuo, kuris drąsiai ir aiškiai pasakydavo visą tiesą vokiečiams, kad jie per daug reikalauja ir nepildo savo pažadų. Gen. P. Kubiliūnas buvo vienintėlis asmuo, kuris sugebėdavo sulaukyti vokiečius nuo didesnių represijų prieš lietuvius.

1944-1949 metais gen. K. Musteikis su šeima gyveno Vokietijoje, Augsburgio stovykloje, iš kur emigravo į JAV. Pradžioje apsigyveno Bostone, bet po septynių mėnesių persikėlė į Čikagą. Politinėje veikloje vengdavo dalyvauti, bet visuomeninėje — neatsisakydavo talkinti. Septynerius metus dirbo BALF'o Čikagos skyriuje. Parašė savo atsiminimus "Atsiminimų fragmentai".

Čikagos lietuvių visuomenė gerai pažino generolą Kazį Musteikį. Jo mirtis sukėlė didelį liūdesį. Daug žmonių susirinko į šermeninę pareikšti jam pagarbą ir palydėti į kapines. Palaidotas buvo birželio 9 dieną Šv. Kazimiero kapinėse, šalia savo dukrelės Gražinos, mirusios 1974 metais.

Paskutinis gen. K. Musteikio noras buvo, kad lietuviai savo tarpe kuo mažiau veiktų, nesiskaldytų ir vieninai veiktų. Jo didelis noras buvo grįžti į laisvą Lietuvą.

Tebūna jam lengva šio svetingo krašto žemė, lai Visagalis Dievas ir Amžina Šviesa danguje jam atlygina už jo nuopelnus Lietuvai.

Kazys Ališauskas

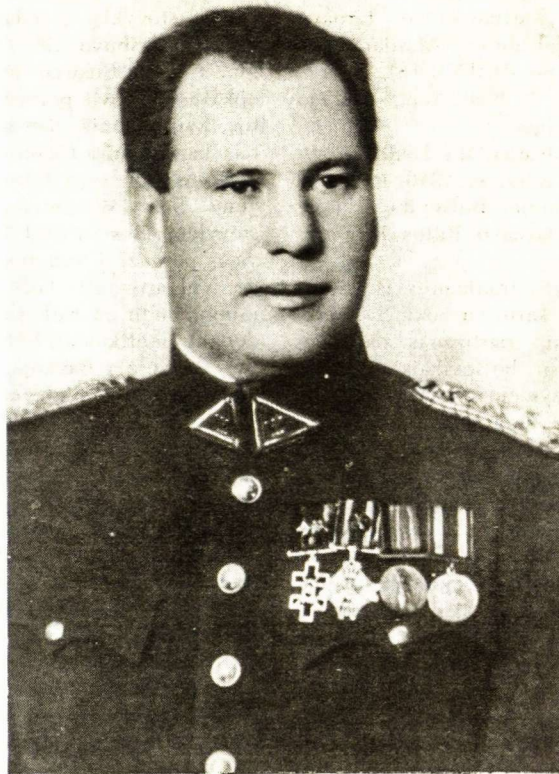

A.A. mjr. Henrikas Songinas, kūrėjas-savanoris, Vyčio Kryžiaus kavaliierius.

### A.A. MJR. GENRIKAS SONGINAS

*Mes paaukosime Tėvynei savo  
kojas,  
Kad tik nelenktų niekam Lietuva  
galvos!  
(Petras Babickas)*

Gimė jis 1895.V.5, Rusijoje, Vitėbsko gubernijoje, Pustinės dvare. Augo Vilniaus krašte, Lydos apskr. Eišiškių valsčiuje, Chomičiuose. Gimnaziją ir universitetą baigė Prahos Politechnikume, Austrijoje (dabartinėje Čekoslovakijoje), ten pat — ir agronomijos mokslus. Įstojęs į vokiečių kariuomenę, karo mokyklą baigė Hanoveryje 1915 m. Po to, buvo komandiruotas į Ziuiricho Politechnikos karo skyrių (1921.XI.13 — 1922).

Lietuvoje baigė Aukštųjų Karininkų Kursų II laidą. 1926.VI baigė 4 mėn. artilerijos kursų. Savanoriu

įstojo į Lietuvos kariuomenę 1919.VII.18 ir išbuvo iki 1938.VI.1, kada išėjo į atsargą. Būdamas Vyčio Kryžiaus kavaliierius, buvo pakeltas į majoro laipsnį (su teise dėvėti uniformą).

Dalyvavo mūšiuose prieš bolševikus 1919.VII.16-VIII.27, prieš bermontininkus 1919.X.12-X.25, prieš lenkus 1920.II.6-IV ir 1920.IX.12-XII.1.

Sužeistas 1919.VIII.26 mūšyje su bolševikais, buvo išsiųstas į Kupiškio lauko ligoninę. Karo veiksmų teritorijoje išbuvo nuo 1919.VII.8 iki 1920.XII.1.

Už parodytą narsumą ir sumanumą kautynėse ir tarnyboje, buvo apdovanotas Vyčio Kryžiaus 5-to laipsnio ordinu 1919 m., DLK Gedimino 4-to laipsnio ordinu 1933 m., už nuopelnus Lietuvai. Lietuvos nepriklausomybės medaliu 1928.V.15,



Latvijos atvadavimo kovų 10 metų sukakčiai paminėti medaliu 1929 m.

Lietuvos kariuomenėje tarnavo įvairiuose daliniuose: Marijampolės batalione (nuo 1919.VII.18), 10-tam, 2-am, 6-am, ir 8-am p.p., kur ėjo įvairias pareigas.

Išėjęs į atsargą, iki 1940 m. gyveno Šiauliuose, o 1940 m. apsigyveno Vilniuje. Bolševikų okupacijos metu tarnavo Rūtos kooperatyve.

Bolševikams traukiantis iš Lietuvos (II Pas. karui su vokiečiais prasidėjus), kaip partizanas dalyvavo kautynėse su bolševikais 1941.VI.23-24. Pasižymėjo greita orientacija ir drąsa ir nuginklavo net rusų politrukus.

Vokiečių okupacijos metu buvo ryšių karininkas (lietuviškoj uniformoj), tarp vokiečių policijos vado, Savisaugos Dalinių ir visuomenės. Karui prasidėjus, vokiečiai paėmė į nelaisvę nemažą skaičių Lietuvos kariuomenės karių, kurie bolševikų buvo įjungti į raudonąją armiją (29-tą terit. korpa). Mjr. G. Songinas sužinojęs, kad lietuviai yra laikomi nelaisvėje kartu su raudonarmiečiais, ir kad jiems yra pavojus būti išvežtiems į Vokietijos belaisvių stovyklą, ėmėsi lietuvius gelbėti, įrodymas vokiečių pareigūnams (divizijos vadui Vilniuje), kad jie ne bolševikai, bet prievarta buvo įjungti į raudonąją armiją... Jam pavyko išlaisvinti daugiau kaip 100 belaisvių (kareivių ir karininkų). Taip kelią pralaužus ir kitiems lietuviams, paimtiems į nelaisvę kartu su raudonarmiečiais, nebebuvo pavojaus, kad juos vežtų į Vokietijos belaisvių stovyklą. Ir dabar daugelis prisimena ir yra dėkingi, kad juos mjr. G. Songinas išgelbėjo nuo didelių pavojų, o daugumas buvusių karo belaisvių net nežino, kas juos išgelbėjo.

Būdamas ryšių karininku, pagelbėjo batalionų kariams ir "Kario" žurnalui, išrūpindamas leidimą spausdinti, parūpinant popieriaus ir atleidžiant nuo mokesčių.

Gelbėjo buv. Lietuvos karininko žydo Ganiansko šeimą, laikydamas paslėpęs ją savo bute ir visokerioai jai padėdamas.

1944 m. pavasarį, likviduojant Vie-

tinę Rinktinę, mjr. G. Songinas buvo areštuotas ir išvežtas į koncentracijos stovyklą, į Salaspilį, Latvijoje, kur išbuvo iki 1945 m. gegužės mėn. Susirgo ten kasdamas apkasus ir buvo pervežtas į Vokietiją, kaip ligonis, dar su dviem kitais karininkais. Ligoninėje gulėdamas susirado savo šeimą ir apsigyveno Sch. Weidnitze, pabėgėlių stovykloje. Besiartinant bolševikams, visus pervežė į Sudetą, Hirschberge. Vėl artinantis bolševikams, laimingu būdu, iš Čekoslovakijos, padedant amerikiečiui lietuviui kariui, juos perkėlė į Bavariją, į amerikiečių zoną. Apsigyveno Munster-Muna bei Dieburg stovykloje ir buvo amerikiečių paskirtas UNRRA, vėliau IRO II klasės tarnautoju. Ilgesnį laiką gyveno Augsburgėje. 1951 m. išemigravo į JAV. Atvyko į Baltimorę, nes ten buvo sudaryta darbo sutartis, o nuo 1952 m. sausio 30 d. gyveno Čikagoje. Čia 10 mėn. dirbo fabrike, o vėliau, iki pensijos dirbo braižytoju (designer — Hot Point ir Automatic Electric Co.).

Bendradarbiavo spaudoje: Lietuvoje — Lietuvos Aide, Vilniaus Balse, Lietuvos Ūkininke; kariškoje spaudoje — Mūsų Žinyne, Karde ir Kary; JAV: Kary, Drauge. Rašė legendas apie Vilnių.

Mėgo spaudą ir buvo užsisakęs beveik visus lietuviškus laikraščius ir žurnalus. Visos išleidžiamos lietuviškos knygos yra jo knygų lentynose.

Velionį turėti savo tarpe šeimai ir bičiuliams buvo vienas malonumas. Jis daug dirbo, daug rašė ir planavo. Bet kartais nusiskųsdavo savo širdim, čia vaistai gelbėjo... Tačiau, 1977.VI.20 vaistai jau nebe padėjo ir mjr. G. Songino širdis sustojo. Gediminaičių palikuonis nuėjo į Anapilį.

Jis priklausė: LKVS "Ramovė" Čikagos skyriui, Vilniaus Krašto Lietuvių Sąjungai, Lietuvių Istorikų Draugijai, Lietuvių Bendruomenei, Lietuvių Tautiniams Namams ir Lietuvių Fondui.

Velionis buvo pašarvotas Petkaus Marquette koplyčioje, kurioje įvyko visų organizacijų atstovų (VI.22) atsisveikinimas, o VI.23 po gedulingų pamaldų iš Šv. M. Gimimo bažnyčios buvo nulydėtas į Šv. Kazimiero kapines amžinajam poilsiui. Liko žmona Elena (Kašinskaitė), dukterė Regina Raslavičienė su šeima ir kiti giminės.

8 p. Kauno Kunigaikščio "Vaidoto" pulko vardu linkiu: ilsėkis, kad ir svetimioje, bet svetingoje Amerikos žemelėje, o Tavo mylimai žmonai Elenai ir dukrai Reginai su šeima, nuoširdžiausia užuojauta.

Jonas Gaižutis

#### LENKIU GALVĄ

(Nepriklausomybės kovų kariams)

*Lenkiu galvą kariai,  
Gyvybę aukoję,  
Jūs tikėję šventai,  
Į laisvą rytojų,  
Tėvynės savos,  
Lietuvos;*

*Lenkiu galvą kariai,  
Luoši, kraują lieję,  
Kad Trispalvė grakščiai,  
Bučiuojama vėjo  
Plazdėtų, laisvos  
Lietuvos;*

*Lenkiu galvą kariai,  
Mūšiuose aršiuose,  
Jūs laisvę atkakliai  
Apgynę, laukuose  
Tėvynės savos,  
Lietuvos.*

ST. RADŽIŪNAS  
Omaha

Mūsų Garbės Nariui

**A.A. KPT. PRANUI TOTILUI**

mirus, velionio žmonai Emilijai, dukrai Inai Leškienei ir sūnui Algimantui su šeimomis nuoširdžią užuojautą reiškia ir kartu liūdi

Omahos Ramovėnai



Žygis į Vilnių... (atkelta iš 310 psl.)

remontavo, bet ir tai paliko kaip atsarginius. Sudegė daug tūkstančių šovinių ir kito brangaus turto. Kas kaltas? Kokia priežastis?

Kareiviai, valydami tankelius turėjo žibalinę lempą — liktarną ir ją apvertė. Ji užsidegė nuo to ir kilo tas nelemtas gaisras. Kalbėjo, kad lyg elektros laidai buvo kalti — trumpas susijungimas.

### KELIAS ATGAL

Po parado, po visokeriopų iškilmių, buvo pradėta rinktinę tvarkyti ir skirstyti į nuolatines, savas vietas. Lapkričio antroje pusėje pulkas gavo įsakymą grįžti į savo nuolatinę stovėjimo vietą.

Batalionui buvo įsakyta pasikrauti į traukinį ir grįžti į Tauragės Naumiestį, į savo kareivines.

Susitvarkymui, pasikrovimui buvo duota apie 15 valandų. Pradėjo gerokai šalti ir iškrito smulkus sniegas. Gabenom savąjį turtą ir apie 18 val. išvažiuom. Kitą dieną, apie rytą, pasiekėm Tauragę. Čia vėl išsikraustėm. Tauragės kareivinėse pernaktuojom ir kitą dieną, anksti rytą, išėjom į Naumiestį. Žygiavom pamažu (45 km.) ir apie 23 val. buvome Naumiestyje. Mus sutiko Naumiesčio visuomenė su gėlėmis, kalbomis ir sveikinimais. Taip ir baigėsi mūsų žygis į Vilnių.

Vilniuje pasiliko gen. štabo generolas Černius su pirma divizija. 1 pėst. pulkas, su priskirtais daliniais, iš Ukmergės buvo perkeltas į Vilnių.

Reikia pastebėti, kad šiame Vilniaus žygyje ko tai trūko. Trūko organizacijos, vadovavimo ir autoriteto. Trūko Vado!

### LAIŠKAS KARIUI (patikslinimas)

Buvęs redaktorius, ponas R.M., savo rašinyje "Redakcija prekiniame vagone", "Karys" 1977 m. Nr. 5, rašo, kad jam priskyre, tarpininku ir vertėju, Lietuvos vokiečių Walterį Milerį, kuris ilgus metus buvęs Lietuvos Banko Klaipėdos skyriaus juriskonsultas.

Valterį Milerį, kaip ir kitus Lietuvos Banko Klaipėdos skyriaus tarnautojus, pažinau neblogiausiai. Jis niekuomet nebuvo to banko juriskonsultas, o tik eilinis tarnautojas. Kiek žinau, jis nebuvo teisininkas ir juriskonsultu negalėjo būti. Mėnimo banko ilgamečiu juriskonsultu buvo adv. dr. Meyer, vėliau — adv. Tolischus (Tolišius).

1939 m. kovo 23 d. vokiečiams okupavus Klaipėdą ir maždaug po savaitės Deutsche Reichsbankui perėmus Lietuvos Banko Klaipėdos sk., V. Mileris su kitais Liet. Banko tarnautojais į Lietuvą nevyko, bet psiliko tarnauti Reichsbanke, taip pat eiliniu tarnautoju. Čia jis jau vadinosi Walter Mueller, o ne Milleris, kaip rašo R.M.

Prasidėjus karui, po kiek laiko W. Mueller buvo pašauktas į vokiečių kariuomenę ir pasiūstas į Rytų frontą kaip vertėjas, sonderfuenerio laipsniu, kuris maždaug atitiko buvusiam Lietuvos kariuomenės karo valdininko laipsnį.

A. PL., Čikaga

Gerbiamieji!

Pasisekimo ir toliau, leidžiant šį gražų ir įdomų žurnalą.

Priede: čekis \$15.00, auka "Kariui".

Su pagarba,

Eduardas Krištaponis  
San Angelo, Texas

Didžiai Gerb. Tamstos,

Pirmą "Kario" numerį gavau, ačiū. Turiu priminti, kad labai įdomus žurnalas, daug įdomių pasiskaitymų. Linkiu daug geros sėkmės ir esu tikras, kad "Karys" mane be pertraukos lankys.

Stanis Dagilis

Vancouver, B.C., Canada

Gerbiamieji "Kario" leidėjai,

Skaitydamas J.A.V. lietuvišką spaudą, randu daug įdomių nuomonių apie mūsų visų rūpesčius dėl Lietuvos laisvės labo. Bet aš manau, kad viskas taip, be kovos, neateis. Žinoma, kad dėl tos veiklos yra reikalingas ir kariškių spausdinys.

Aš prieš keleta metų gaudavau "Karių" ir man buvo įdomu pasiskaityti. Bet gal ir jums yra žinoma, kokia mūsų pinigų vertė, taigi, daugelis negalime prieiti prie Š. Amerikos spaudos prenumravimo, bei lietuviškų knygų pirkimo. Aš pats, dirbdamas staliumi, bet turėdamas laisvo laiko, skaitau man prisiunčiamą spaudą, bei lietuviškas knygas. Laikaisi tos minties — pakol gyvuos lietuviška spauda užsieniuose, mes pratęsim tą lietuvišką gyvenimą ir duosim pavyzdį savo vaikams, kad ir jie čionai, jau pasiekę geresnės ekonominės pragyvenimo padėties, nenutautėtų.

Baigdamas šį laiškų linkiu jums, "Kario" leidėjai bei jo redaktoriai ir bendradarbiai, tvirtu lietuviško pasiryžimo tęsti veiklą ir toliau dėl Lietuvos laisvės per "Kario" leidinį. Šiandien veikti su plunksna, kada negalima kovoti su kardu. Kartais skelbiamos idėjos per spaudą paveikia daugiau ne kaip ginklas. Turiu pora laiškų nuo "Tėviškės" draugijos vadovo gen. Petronio ir matau

kaip jis stengiasi mus įtikinti ir pažeminti laisvą lietuvišką spaudą. Žinoma, kaip lietuviai sako: kieno vežime sėdi, to ir giesmę giedi.

Jums viso labo linkintis

Petras Čiabis

Pasaje Manuel Sola 4528

1417 Buenos Aires, Argentina

### AUKOJO KARIUI: Liepa, 1977

\$50.00:

Songinas Elena, Chicago, IL

\$20.00:

Žiogas D., Delhi, Can.

\$10.00:

Barauskas St., Montreal, Can.

Burba Br., Hearborn, MI

\$5.00:

Budreckas Alg., Chicago, IL

Masiulis A., Simcoe, Can.

Užemis Br., Hot Springs, AR (vietoj gėlių a.a. Jonui Lagenpušui minus)

\$4.00:

Ivanauskas A., Livonia, MI

\$3.00:

Gatautis A., Sudbury, Can.

### ATSIUŠTA PAMINĖTI

Joseph Ehret — Vom Adam der Europaer, Basel, 1977. Brošiūra 48 psl. Su autoriaus įrašu: "Su geriausiai linkėjimais nuo Lietuvos kariuomenės savanorio, J.E."

Žemaičių Kankiniai, Rainių miško tragedija 1941.VI.24-25. II laida, 1977 m. Išleido "DLK Algirdo" šaulių kuopa, Hamiltone, Can. Kaina 3.00 dol.



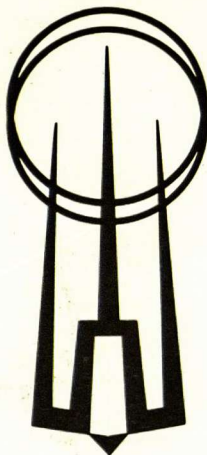

Pasaulio Lietuvių Sportinių Žaidynių ženklas, suprojektuotas dail. Telesforo Valiaus. Žaidynės įvyks Toronte, Kanadoje 1978 m. birželio 28 — liepos 3 d.

**AUKOJO KARIUI:**

Rugpjūtis, 1977

**\$1000.00:**

Kenstavičius A.S., Hope, Can. Išmokėta prieš laiką dalis testamentinio pasižadėjimo.

**\$300.00:**

LŠST Centro Valdyba, Chicago, IL

**\$300.00:**

DLK "Birutės" D-ja, Los Angeles sk.  
LŠST "J. Daumanto" š. kp., Los Angeles, CA  
LKVS "Ramovė" Los Angeles Sk.

**\$100.00:**

Cemius J., Vokietija

**\$50.00:**

Vileišis P., Dr., Waterbury, CT

**\$15.00:**

Bagdonavičienė V., Chicago, IL  
Krištaponis Ed., San Angelo, TX

**\$10.00:**

Toliušis K., Verdun, Can.

**\$5.00:**

Bumeikis P., Chicago, IL  
Jurkūnas L., Brooklyn, NY  
Kernagis J., Chicago, IL  
Markevičius V., Chicago, IL  
Urba J., Amsterdam, NY

**\$4.00:**

Plečkaitis A., Cleveland, OH

**\$3.00:**

Smailys J., Omaha, NB

A.A. Vytauro Šventoraičio atminimui, minint metinę mirimo sukaktį, "Kariui" paremti aukojo:

**\$25.00:**

V. Ž.  
**\$10.00:**  
Andriušiai E. ir J.  
Bileriai L. ir O.  
Račkauskas A., Kun.  
Rūtenis J.  
Šventoraitienė K.

**\$5.00:**

Bakšys K.  
Ceilius J.  
Grajauskas G.  
Grajauskas V.  
Liaukai J ir S.  
Matiukas J.  
Noakas Eug., Dr.  
Savukynas V.  
Tamošaitis L.  
Zaraskas J.

*Aukojusiems KARYS nuoširdžiai dėkoja!*

Įvairių autorių straipsniai skelbiami KARYJE nevisada reiškia redakcijos ar leidėjų nuomonę • KARYS išleidžiamas kiekvieno mėnesio pradžioje. Jam skiriami straipsniai turi pasiekti redakciją nemažiau dvi savaites prieš išleidimą. Rankraščiai redakcijoje nesaugomi • Keisdami adresą nedelsdami praneškite KARIUI, pažymėdami naująjį ir senąjį adresą • Cekius, arba "Money Order" adresuoti tik "KARYS" vardu, — ne "Warrior" ar kt.