

1940

23

4
r.
s.
lt.
n
p
e

uka

22

KARAS





Naujojo Darbo Rūmų teatro kolektyvas M. Petrausko operetės „Birutės“ premjeros metu. Iš *Girėno nuotr.* Žemėna. Sklandytuvai Saulių aviacijos Dariaus ir Girėno vardo sklandymo mokykloje Ankstagnyje. - Procesijos eisena Dievo Kuno šventės iškilinėse Kaune. *J. Mitlauskio nuotr.* Dešinėje: Aviacijos diena, *Buniko nuotr.* Kalvarijos Vilniuje. *Vyt. Muselio nuotr.*

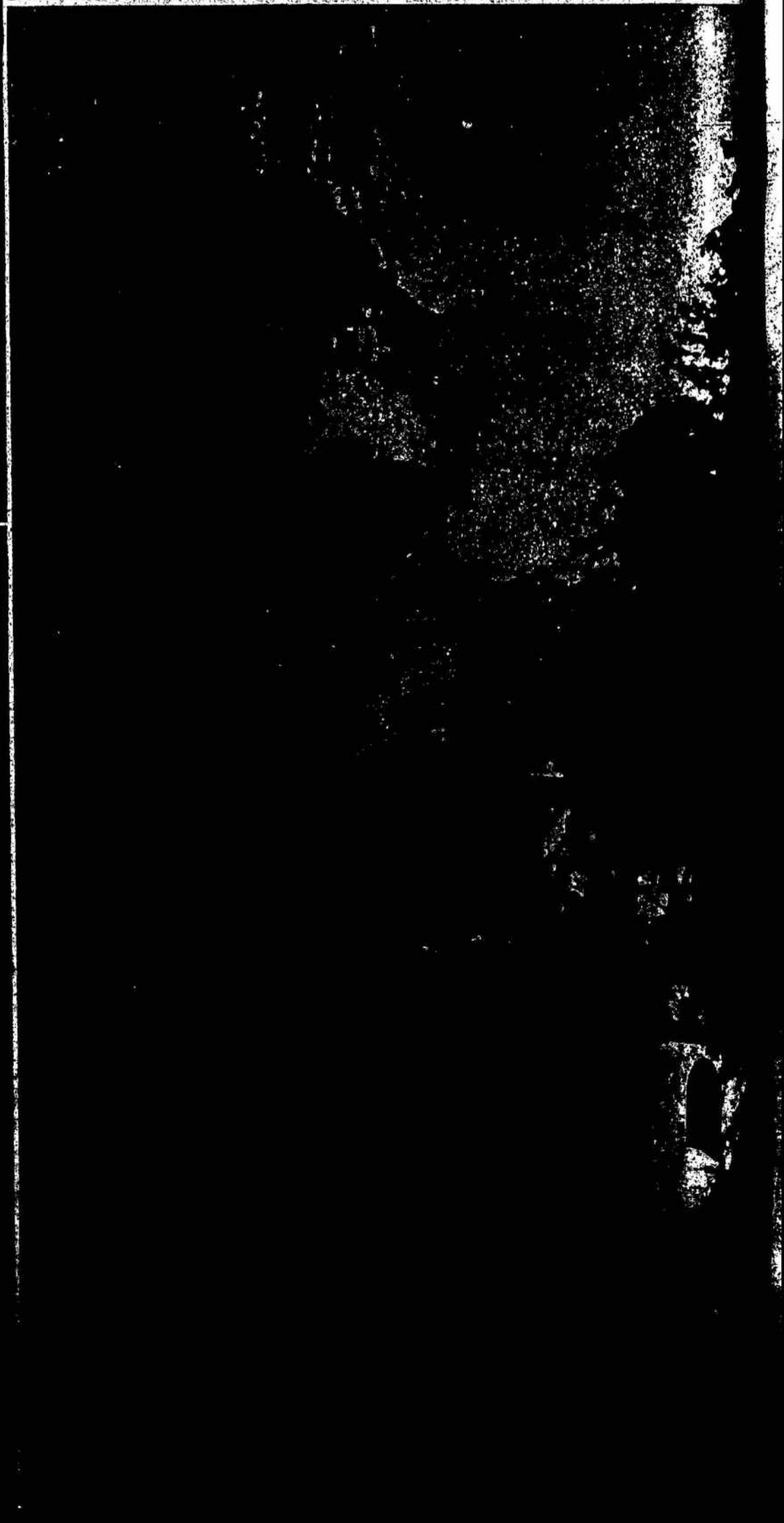
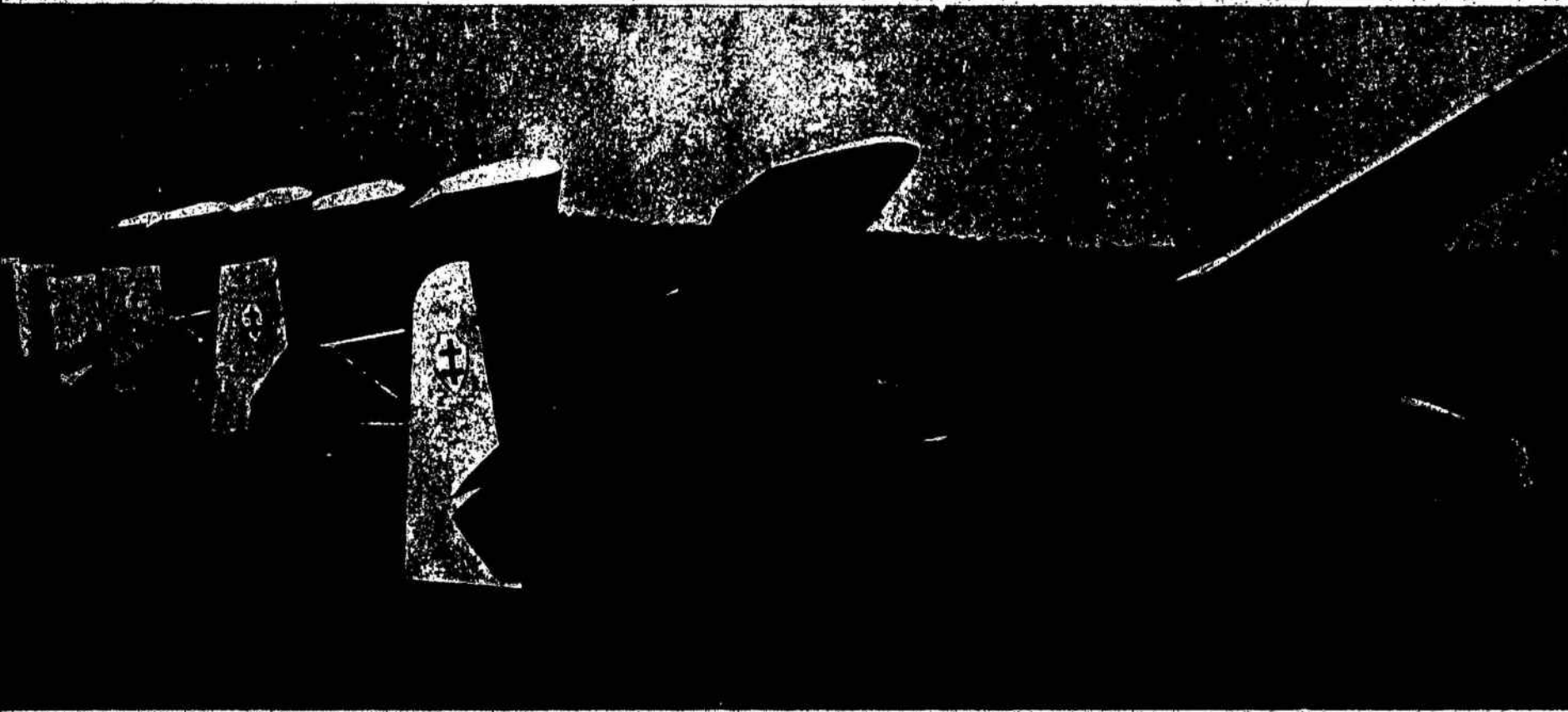



MŪSŲ

PAGRINDINIAI

UŽDAVINIAI

Kariuomenė — didžiausia tautos gyvybinė jėga. Kiekvienas karys yra tos didžiosios jėgos reiškinys, vykdytojas. Kario uždavinys yra sunkus, atsakingas ir sudėtingas, reikalaujantis pasirėngimo, jėgų įtempimo ir gero pažinimo savo uždavinio. Veikimas be plano ir jėgų centralizacijos yra betikslis mėtymasis, kuris nepasiekia didesnio laimėjimo. Bendras tikslas ir viena ideja turi visus vadovauti, jungti jėgas, kad pajėgtų tinkamai išspręsti duotąjį uždavinį. Partizanų grupinis veikimas yra tik pagalbinė kariuomenės jėga, o ne pagrindinė. Partizanai turi taikytis prie kariuomenės dalinių veikimo, kad palengvintų siekti uždavinį. Todėl kiekvienas karys turi justi vado principo svarbą, nes vado įsakymas centralizuoja jėgas, kurios atsilaiko arba palaužia priešo atsparumą. Vado komanda, planas ir autoritetas veda dalinį į kautynes ir jas vykdo. Vado autoritetas yra nepažeidžiamas, nes jo žlugimas yra karą pralaimėjimas. Todėl vadų įsakymų griežtas vykdymas be kritikos — nėra vado įsivaizdavimo padarinys, o mūsų ginkluotų jėgų pagrindinis elementas. Vadas, kurio visi klausia ligi pasiaukojimo, jį seka ir vykdo kuo tiksliausiai jo duotus uždavinius ir komandas, yra garantuojamas, kad jo dalinys



Čia pirmas yra kario žodis, kurį turi perimti visa tauta.

Kario prievolė yra šventa. Jis turi gerai suprasti, kad jis rengiamas krašto gynėjo darbui, kuris yra sunkus. Todėl karys, atlikdamas karinę prievolę, privalo stropiai, sąžiningai, kruopščiai mokytis, kad gerai pasirengtų ir suprastų gynėjo pareigas ir darbą.

Jis turi tvirtinti kūno ir dvasios jėgas, gilinti protą, taurinti asmenybę, derinti jausmus, grūdinti valią, kad ji įstengtų sukaupti visą asmenybę atliekant uždavinį. Jis gerai supranta mūsų karžigišką istorijos eigą, žino didvyrių pramintus takus, pasiektus laimėjimus, jais gyvena ir stengiasi kelti mūsų tautos didingumą ir karžigiškumą, atlikdamas kiekvieną darbą seka jų dvasia. Jis — lietuvis, kuris brangina mūsų tautos tradicijas, kalbą ir papročius. Jis yra kovojąs už lietuvių vardo gerbimą ir iškilumą. Jis — Lietuvos šeimininkas, kuris neleidžia įžeidinėti ir įsakinėti atėjūnams, jiems nepataikauja, o verčia juos prisiderinti prie mūsų krašto aplinkos. Bet ir čia jis riteriškai, mandagiai, o ne brutaliai, priverčia juos nusilenkti mūsų tautos teisei.

Jis — patriotas savo darbais ir pavyzdžiu. Jis gyvena mūsų tautos dvasia ir siekia tos idėjos visuotinumą. Jo žodžius lydi darbas, o darbą — naujos idėjos. Jis amžinai dirba, kuria ir kovoja.

Mūsų pagrindinis uždavinys yra palenkti mūsų visą asmenybę savo šventai krašto gynėjo prievolei, giliu patriotiniu nusiteikimu didvyriškai vykdyti vado pavestą uždavinį ligi galutinio laimėjimo. O laimėjimas yra tikras, nes idealių jėgų centralizavimas sukurs galingą, nepalaužiamą jėgą, kuriai turės nusilenkti mūsų priešų užsispyrimas. **R. Medelis**

Gatvė prie Aušros Vartų Vilniuje, Augustino nuotr. — Mūsų priešlėktuvininkai miesto gatvėse, Dmt. Čibo nuotr.

jokių audrų nepabugs, o atlaikys visus sunkumus ligi galutinio laimėjimo. Jis — dalinio siela, kuri kala plieno gretas ateities žygiams. Tenka visur ir visados kelti ir iššmoninti vado autoriteto gerbimą.

Karys turi pilnai suprasti mūsų tautos uždavinius ir nepamiršti mūsų tautai padarytų skriaudų. Tik tada mūsų tauta bus tvirta, kada visi žinos mūsų Tėvynės siekimus ir jos gyvybinius pagrindus, padarytas nuoskaudas, nes visi bus pasiryžę ginti, aukojant geriausias jėgas, mūsų tautos pagrindines idėjas. Tuo turi gyventi visa tauta, tą justti ir jungti visas jėgas siekiant laimėti. Gražus pavyzdys yra Vilniaus žaizdos gydymas. Vilnių visi minėjo, juo gyveno ir laukė valandos, kada tautos siekimas bus realizuotas. Mes visi tikėjome, kad padaryta skriauda turi būti atlyginta. Tikėjimas mūsų neapvyklė. Taip turi visus apimti ir kitos idėjos, kad jos realizuotųsi.

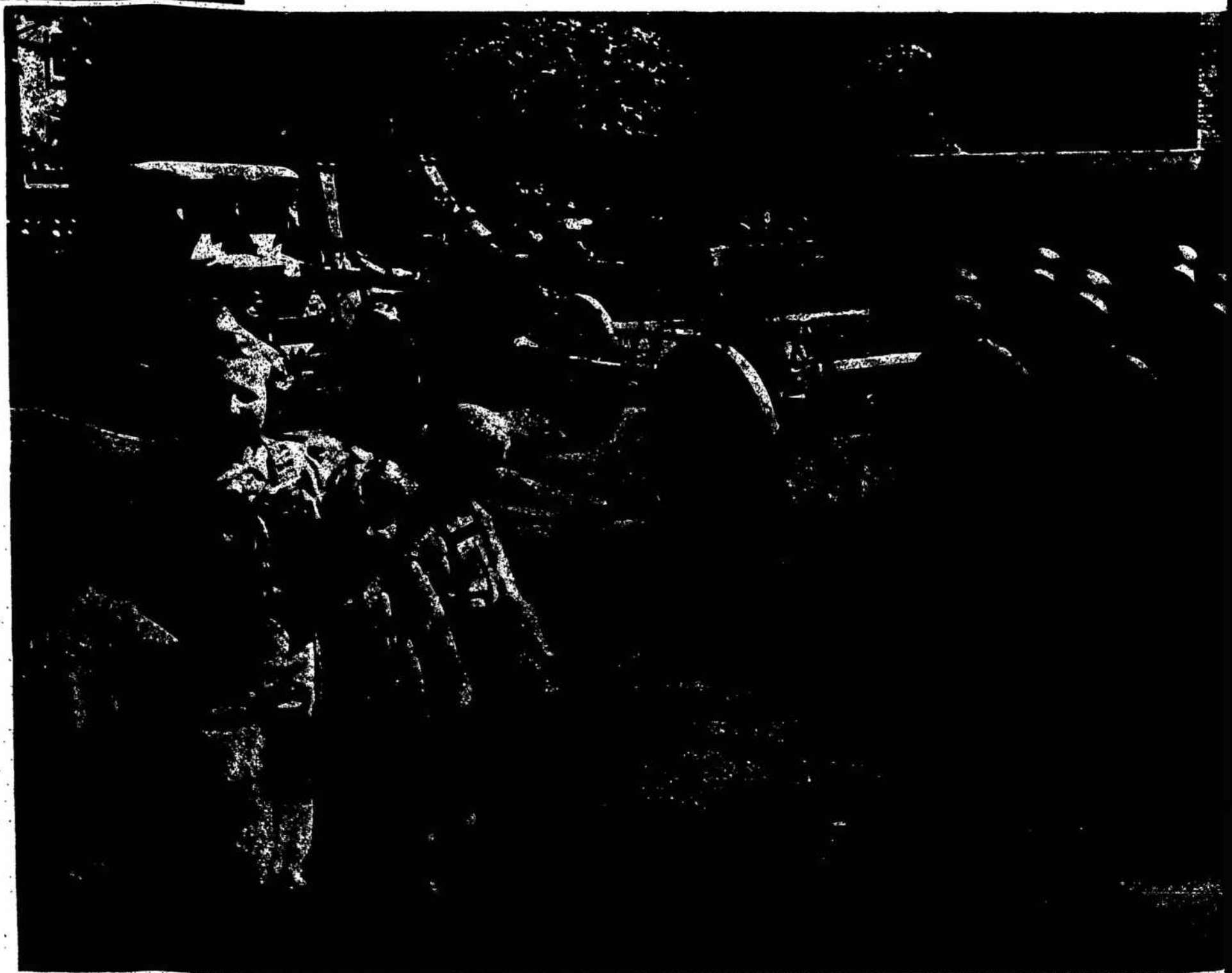

AVIACIJOS BENDRADARBIAVIMAS SU ŠARVUOČIAIS

(Žiūr. „Kario“ Nr. 21)

Be šių uždavinių, aviacijai gali būti duodami ir specialūs uždaviniai tankų naudai. Iš tokių uždavinių būtų šie: 1) Tankų keliamo triukšmo slopinimas tankų išėties ribos užėmimo metu; 2) Dūminių uždangų darymas tankams puolant ar atsitraukiant; 3) Puolimas prieš tankų; 4) Saugojimas savo tankų nuo priešo oro sekimo; 5) Savų tankų išsidėstymo bei maskavimo patikrinimas prieš kautynes ir kautynių metu; 6) Tiekimas tankams būtinų daiktų, išmetant juos parašutais.

Užimant tankams išėties ribą dienos metu, tankų keliamas triukšmas yra slopinamas artilerijos ir kitų ugnies priemonių ugnimi. Vartojimas tam tikslui lėktuvų būtų netikslus, nes, slopinant tankų triukšmą, gali būti betiksliai žemu skraidymu išduota priešui tankų išėties riba, o patys lėktuvai būtų atitraukti nuo savo pagrindinių uždavinių ir pastatyti į pavojingas sąlygas. Užimant tankams išėties ribą nakties metu, jų keliamą triukšmą galima slopinti žemu lėktuvų skraidymu, nes nakties metu lėktuvams žemai skraidyti virš priešų yra ne taip pavojinga, kaip dienos metu, ir patys lėktuvai nebus atitraukti nuo savo pagrindinių uždavinių.

Dūminės uždangos, tankų puolimo ar atsitraukimo metu, daug padeda tankams, ypač jei jos apakina prieš-tankinių pabūklų tarnybas ir artilerijos sekyklas. Lėktuvai dūmines uždangas gali padaryti, išmesdami dūmines bombas arba leisdami dūmus iš specialių prietaisų. Darant dūmines uždangas bombomis, lėktuvas gali skristi reikiamam aukštyje, kad nenukentėtų nuo priešų priešlėktuvinių priemonių ugnies, bet užtat dūmų darymas vienu lėktuvu, tikslumo atžvilgiu, bus sunkiai įvykdomas. Dūmų darymo uždavinį galima įvykdyti tiksliau, panaudojant ne vieną, bet keletą lėktuvų (pav., grandį). Darant dūmines uždangas specialiu prietaisu, lėktuvas turi skristi skutamai nurodytu maršrutu ir reikiamoje vietoje paleisti dūmus. Šiuo būdu dūminės uždangos bus tiksliai reikiamoje vietoje padarytos. Prieš tankus, stovinčius išėties riboje, gali naikinti savoji artilerija. Atvejais, kada prieš tankai bus judesyje (žygio, puolimo metu ir t. t.) arba stovės tokiam atstume, kad savosios artilerijos ugnis jų nepasieks, sėkmingiausiai juos naikinti galės puolamoji aviacija (bombomis ir patrankėlių ugnimi).

Aviacija, saugodama savus tankus nuo priešų oro sekimo, turi dažnai patikrinti jų maskavimą ir pastebėtus trūkumus pranešti tankų vadovybei. Be to, patikrina tankų išsidėstymą, jei reikia, nufotografuoja ir žinias pateikia vadovybei.

Bendradarbiaujant su tankais, aviacijai dažnai teks būti tiekimo priemone ir tiekti tankams įvairius daiktus bei reikmenis, kuriais jie dėl kurių nors priežasčių patys negalės toliau apsirūpinti. Tai dažniausiai įvyks aviacijai bendradarbiaujant su T V T, kurie, savarankiškai veikdami, įsiveržia į priešų gilumą ir tuo būdu atsitolina nuo savo bazių. Be to, tankai priešų gilumoje gali būti izoliuoti ar sugadinti ir tokioje būklėje išbūti ilgesnį laiką. Tiekiamieji tankams daiktai gali būti: šaudmenys, maistas, degama tepama medžiaga, medikamentai ir kt. Tiekiami daiktai turi būti tinkamai paruošiami išmesti.

Visus uždavinius lakūnai galės gerai atlikti tik tada, kai bus gerai susipažinę su tankų uždaviniu, tankų savybėmis ir su visos operacijos siekiamu tikslu. Be to, didžiausios reikšmės uždavinių vykdymui turės geras ryšių palaikymas tarp lėktuvo ir tankų.

2) Šarvuoti automobiliai

Šarvuotų automobilių yra dvi rūšys: vieni važiuoja ratais, kiti — ratais ir ant jų uždėdamais vikšrais (pusiau vikšriniai). Tie automobiliai, kurie važiuoja vien tik ratais, turi prisilaikyti kelių. Šarvuoti automobiliai, kurie

važiuoja ratais ir vikšrais (pusiau vikšriniai), gali judėti ne tik keliais, bet ir lygiu neklampiu lauku. Vieni šarvuoti automobiliai yra vienvairiai, kiti — dvivairiai. Dvivairiams automobiliams apsisukti nereikia vietos ir jie gali po ugnies smūgio greit pasitraukti.

Lengvieji šarvuoti automobiliai ginkluojami kulkosvaidžiais, o sunkieji — kulkosvaidžiais ir patrankėlėmis. Šarvuoti automobiliai vartojami žvalgybai, apsaugai, staigiems ugnies smūgiams ir ryšių palaikymui. Staigūs šarvuotų automobilių ugnies smūgiai dažniausiai bus vartojami priešą persekiojant ir stabdant.

Aviacijos bendradarbiavimas su šarvuotais automobiliais apims tuos pačius uždavinius, kaip ir bendradarbiavimas su tankais: žvalgymas šarvuotų automobilių naudai, jų lydėjimas kautynėse ir ryšių palaikymas. Žvalgymas šarvuotų automobilių naudai pasireikš žvalgymu kelių ir sekimu priešų jėgų. Šarvuoti automobiliai negali įveikti sutiktų kliūčių, bet gali tik apeiti. Todėl, žvalgant kelius, ypatingą dėmesį lakūnai turi kreipti į kelio kliūtis ir jų apėjimo galimumą. Šarvuotų automobilių kliūtimis yra: sugriauti tiltai, kelių užvertimai ir barikados, minavimas, spąstinės duobės, skersai kelio iškasti grioviai, prieššarviniai pabūklai ir priešų šarvuoti automobiliai. Žinias apie minėtas kliūtis lakūnai surinks tokiu pat būdu, kaip ir bendradarbiaudami su tankais.

Šarvuoti automobiliai vieni kautis ilgai negali ir dažniausiai kaujasi bendradarbiaudami su pėstininkais, vežamais auto priemonėmis, su dviratininkais arba raitininkais. Todėl aviacijai bendradarbiauti teks tik prieš persekiojimo, stabdymo uždavinius ir fronto pralaužimą vykdančią. Vykdančią persekiojimą, šarvuotus automobilius lydys lėktuvas žvalgo ir praneša apie priešą, jo pasitraukimo kelius, tų kelių būklę kliūčių atžvilgiu, apie priešų tankus ir šarvuotus automobilius bei prieššarvinius ginklus. Vykdančią stabdymą, lėktuvas žvalgo ir praneša apie priešų stambesnių dalinių žygiavimą keliais pro siaurus vietas praėjimus: tarpežeres, tarpukalnius, ilgesnius tiltus ir pan. Šiuo atveju šarvuoti automobiliai, prasiskverbę giliau į priešą, gali nenukentėdami priešui padaryti daug nuostolių ir jį sutrukdyti, jei turės galimumo vienais keliais vykdyti uždavinio vykdymą, o kitais keliais pasitraukti. Todėl lakūnai turi į kelius kreipti daug dėmesio. Be to, lakūnai turi laiku įspėti šarvuotus automobilius apie priešų pasirošimus juos izoliuoti, darant ant kelių kliūtis, ir apie priešų tankus bei šarvuotus automobilius.

Vadovybei lakūnai praneša apie šarvuotų automobilių atlikus uždavinius, ir apie šarvuotų automobilių būklę, būtent, apie kautynių lauke sugedusius ar kliūtyse įstrigusius šarvuotus automobilius. Šių uždavinių vykdymui lakūnai turi gerai pasiruošti ir gerai žinoti vadovietes, šarvuotiems automobiliams duodamus uždavinius bei kelius, kuriais šarvuoti automobiliai vyks uždavinius vykdyti. Ryšius palaikyti su šarvuotais automobiliais dar sunkiau, negu su tankais, nes šarvuoti automobiliai neturi radijo. Ryšius su jais galima palaikyti tik mėtomaisiais pranešimais ir raketomis. Raketomis lėktuvo duodamus ženklus šarvuotas automobilis galės matyti, nes turi įtaisytus judamus periskopus, bet atsakyti negalės. Todėl dažnai ryšius su šarvuotais automobiliais lėktuvas turės palaikyti per to dalinio vadovybę, kurios žinioje jie veiks.

Apie specialius uždavinius šarvuotų automobilių naudai tinka visa tai, kas pasakyta tuo reikalu apie tankus.

3) Šarvuoti traukiniai ir drezinos

Šarvuoti traukiniai yra viena ginklų rūšių, kurios veikimas priklauso nuo geležinkelių tinklo ir nuo jų būklės karo metu. Šarvuoti traukiniai gali veikti tik tuo-

met, kai geležinkelių linijos nesuardytos. Jei geležinkelių linijos bus suardytos ir jų sutaisymas pareikalaus daug laiko, tai šarvuotų traukinių veikimas bus visai suvaržytas. Šarvuotas traukinys veikia netikėtai, staigiais, trumpais galingos ugnies smūgiais, po kurių vėl pasitraukia už artimiausių uždangų. Jei šarvuotas traukinys yra ginkluotas toli šaunanciais artilerijos pabūklais, tai gali veikti stovėdamas ir toliau nuo fronto linijos. Geležinkelių žvalgymui ir netarpinei savo apsaugai, šarvuotas traukinys išsiunčia šarvuotas drežinas, kurios kautynėse savo ugnimi taip pat dalyvauja. Per kautynes šarvuotos drežinos gali būti sugadintos ar įkliūti į padarytus geležinkelio sugadinimus ir tuo būdu šarvuotas traukinys gali likti be jų.

Aviacijos bendradarbiavimas su šarvuotais traukiniais apima: a) žvalgymas šarvuotų traukinių naudai, b) taikinių nurodymą ir ugnies korektavimą, c) šarvuotų traukinių apsaugą nuo priešų puolimo, d) palaikymą ryšių tarp šarvuoto traukinio ir vadovybės, kurios žinioje šarvuotas traukinys veikia.

Aviacija, žvalgydama šarvuotų traukinių naudai, turi kreipti dėmesį į geležinkelių ir tiltų būklę, į esamus netoli nuo geležinkelio taikinius, kuriuos šarvuotas traukinys galėtų apšaudyti, ir į priešų šarvuotus traukinius, kurie vyktų sutikti mūsų šarvuotus traukinius. Apie pastebėtus priešų šarvuotus traukinius praneša ne tik šarvuotam traukiniui, bet ir savo puolamajai aviacijai, kuri turi priešų šarvuotus traukinius pulti. Žvalgas, pastebėjęs priešų voras, priartėjančius priešų šarvuočius ir kitus stambesnius kautynių dalinius bei įtvirtinimus, praneša šarvuotam traukiniui, nurodydamas taikinių vietą ir reikiant korektuoja šarvuoto traukinio artilerijos ugnį.

Stovintį toliau nuo fronto linijos šarvuotą traukinį gali pulti priešų aviacija, o per kautynes, be aviacijos, jį dar gali pulti ir priešų kautynių daliniai. Todėl gresiantį iš oro ar žemės šarvuotam traukiniui pavojų laiku pastebėti, apie tai laiku jį perspėti bei priešui trukdyti, kad jis nepakenktų šarvuotam traukiniui, yra aviacijos pareiga. Grįžtant šarvuotam traukiniui iš kautynių, lėktuvas seka geležinkelį ir praneša pastebėtus jo sugadinimus ar išardymus, kad šarvuotas traukinys laiku galėtų sustoti ir išvengti galimos katastrofos. Be to, lėktuvas praneša šarvuotam traukiniui apie nebegrižtančias, sugadintas, įkliuvusias šarvuotas drežinas, perduoda vadovybės įsakymus bei nurodymus ir vadovybei praneša apie atliktus šarvuoto traukinio uždavinius, jo būklę ir apie pasiektą ar stovimą vietą. Ryšius tarp lėktuvo ir šarvuoto traukinio galima būtų palaikyti radiju, raketomis, marškomis ir mėtomaisiais pranešimais. Naudingiausia priemonė būtų radijas, nes patogiai galima jį traukinyje įrengti ir ten ne taip greit jis būtų sugadintas. Nutrūkus visoms ryšių priemonėms, lėktuvas galėtų ryšius su šarvuotu traukiniu palaikyti mėtomais pranešimais per šarvuotas drežinas, kurios turėtų būti paduotos toliau nuo fronto linijos į užnugarį.

Taip atrodytų aviacijos bendradarbiavimas su šarvuočiais.

Liktų dar aptarti patį lėktuvą.

Mūsų sąlygomis nebus tiek aviacijos, kad jos užtektų bendradarbiavimui su visomis ginklų rūšimis. Dažnai lėktuvas, be tiesioginių savo uždavinių, turės ir antraeilį, kurie ir bus bendradarbiavimas su kitomis ginklų rūšimis, jų tarpe ir su šarvuočiais. Vykdamas šarvuočiams ypatingai svarbų kautynių uždavinį, tam tikram laikui skirtoje vietoje bus paskirtas atskiras lėktuvas, kurio uždavinys bus tik bendradarbiavimas su šarvuočiais. Žinant šarvuočių paskirtį, paskirto su jais bendradarbiauti lėktuvo darbas bus nelengvas. Todėl, kad gerai įvykdytų skirtus uždavinius, lėktuvo įgula turi gerai pažinti šarvuočius, žinoti jų technines ir taktines savybes ir esamose sąlygose sėkmingo veikimo galimumus. Šiems uždaviniams žvalgas turi rengtis dar taikos metu ir, greta savo tie-

Dėl LAP tarnybos

Taiklus šaudymas daug priklauso nuo gero pabūklų tarnybos pasirengimo. Gerai, greitai ir teisingai išmokti taikyti, ypač į judančius taikinius, nėra kelių valandų darbas. Pabūkliniai turi gerokai padirbėti ir įprasti, kad, palyginti, neblogai ir greitai įgustų sugauti judantį taikinį (lėktuvą ar judantį lėktuvo siluetą) ir į jį nusitaikytų. Tiesa, LAP taikytuvo pati konstrukcija kiek palengvina nusitaikymą, nes reikia taikytis tik per vieną tašką (kryžiuo centrą), jį nukreipiant į norimą kliudyti vietą. Tačiau vieno taikymo ar nusitaikymo maža; viena, kad instruktorius negali sekti, kaip taikytojas nusitaiko, kaip taikosi, o antra — nei pats taikytojas negauna gerai įsitikinti, ar tikrai jis gerai nusitaikė ir kokią jis daro klaidą. Kad sėkmingas būtų taikymo mokymas, instruktorius turi sekti taikytojo darbą. Tai jis gali, iš dalies, padaryti, žiūrėdamas iš viršaus į taikytuvą, kur kaip per ortoskopą matyti pats taikymas ir daroma klaida; tačiau kai kada labai silpnai matyti, o kartais ir visai negalima išžiūrėti. Jei taikytojas nusitaiko ir, užveržęs sąvaržas, atitraukia galvą nuo taikytuvo, tuokart taip pat galima patikrinti nusitaikymą, tačiau tai bus galima padaryti tik taikant į stovinčius taikinius.

Viso to maža. Reikalinga, kad pats taikytojas galėtų ne tik gerai nusitaikyti, bet ir paleisti vieną kitą šūvį, kur jis galės įsitikinti savo nusitaikymo tikrumu

sioginių uždavinių vykdymo, turi kiek galima dažniau bendradarbiauti su šarvuočiais.

Iš antros pusės, sėkmingam bendradarbiavimui su šarvuočiais turi būti paskirtas ir tinkamas lėktuvas. Lėktuvo techniniai duomenys turi būti tokie, kad be didelių sunkumų jis galėtų nutūpti ir pakilti mažame plote, kad būtų greitas ir tiek vikrus, kad darydamas posūkius, per daug nenutoltų nuo žvalgomos daikto ar vietos. Taip pat jis turi turėti gerą matomumą, kad sparnai ir kitos lėktuvo dalys netrukdytų žvalgyti. Turi būti atitinkamai ginkluotas (kulkosvaidžiais ar patrankėle ir bombomis), kad reikiant galėtų šarvuočiams padėti, puldamas savo ugnies priemonėmis priešų šarvuočius ir priešlėktuvinius pabūklus. Be ryšių priemonių, dar turi turėti automatinį ir rankinį oro foto aparatus. Atrodo, kad šiuos reikalavimus geriausiai atitiktų mūsų „Anbo“ IV ir 41. Rašinyje, kur buvo siejami lėktuvo techniniai duomenys su vykdomų uždavinių atlikimu, turėjau galvoje „Anbo“ IV ir 41. Paskyrus kitokių techninių duomenų lėktuvą, aviacijos bendradarbiavimo su šarvuočiais uždaviniai būtų sunkiau įvykdomi.

Iš aptartų klausimų matyti, kad lėktuvas gali saviems šarvuočiams padėti visuose kautynių veiksmuose, tiek suteikdamas reikalingų žinių, tiek savo ugnimi puldamas priešų šarvuočius. Kovotojas turi žinoti, kad, saugomas savų šarvuočių ir savos aviacijos, jis nėra paliktas pats savo likimui. Jis turi atminti, kad prie jo naikinančios ugnies prisideda lėktuvo ir šarvuočio ugnis. Taip pat kiekvienas kovotojas, kurias savo krašto gynimo pareigas beiečių, turi nepamiršti, ko jis buvo išmokytas ir kurio ginklo turi griebtis prieš šarvuočius ir juos lydinius lėktuvus. Kad šiame gynimosi darbe jam padės savi šarvuočiai ir lėktuvai, kovotojas mato iš to, kas buvo anksčiau aptarta. Kiek leis sąlygos, visuose veiksmuose kovotoją rems kitos ginklų rūšys, todėl dar dabar reikia žinoti, kiek gali padėti glaudžiai tarp savęs bendradarbiaudamos visos ginklų rūšys, kad, prireikus ginklu ginti savo kraštą, per daug ar per maža jos neįvertintume.

Pažinti kitų ginklų rūšių pajėgumą ir paramą kare, turime daug progų. Viena tokių progų yra rašiniai įvairiais klausimais, kuriuos skaitydami sužinosime, ką ir kiek vieni kitiems galime padėti. Ma

taikymo mokymo

(žinoma, jei ginklas taikliai muš), o taip pat ir instruktorius galės tada geriau sekti ir atitinkamą pastabą padaryti dėl padarytos klaidos ar nusitaikymo. Be to, mokymas yra daug įdomesnis ir pačių pabūklinių noriau dirbamas, kada jie aiškiai mato savo darbo vaisius. Kiekvienas stengiasi geriau nusitaikyti ir geriau kliudyti, kad tuo būdu nukonkuruotų savo bendrą. Tokio taikymo pratimai, paleidžiant šūvį, turės didesnės praktinės reikšmės rengiantis poligonui ir t. t.

Be abejo, visa tai yra gerai, tik atrodo, kad nebus galima paleisti vienas kitas šūvis, ypač iš LAP, nes tokio pabūklo sviedinys perbrangiai kainuoja, kad būtų galima jį taip lengvai leisti. Aš kaip tik čia noriu pasiūlyti visai ką kita. Pavyzdžiui, kiek eilinis šaulys paleidžia šratų (sumažinto užtaiso ar iš tūtelių), kol jis pagaliau gauna atlikti pratimą kovos šoviniams. Tas pats galima ir čia. Reikia ne sviedinių, o šratų ir... mažo įrengimo, kuris duotų galimumo juos panaudoti. Žemiau dedamas tokio įrengimo aprašymas, kurio pagalba labai lengvai ir patogiai LAP galima pritaikyti šaudyti ne tik į stovinčius (pradžioje), bet ir į judančius (vėliau) taikinius. Kai kuriose dalyse yra pačių pagaminti ar gaminami elektros jėga varomi judantieji maži taikinėliai (lėktuvų siluetai), į kuriuos sėkmingai galima atlikti vieną kitą pratimą. Žemiau duodu keletą tokių pratimų:

1) taikyns — šautuvams sumažinto užtaiso. Atstumas nuo taikinio iki pabūklo 10 metrų. Parengtis — pabūklas

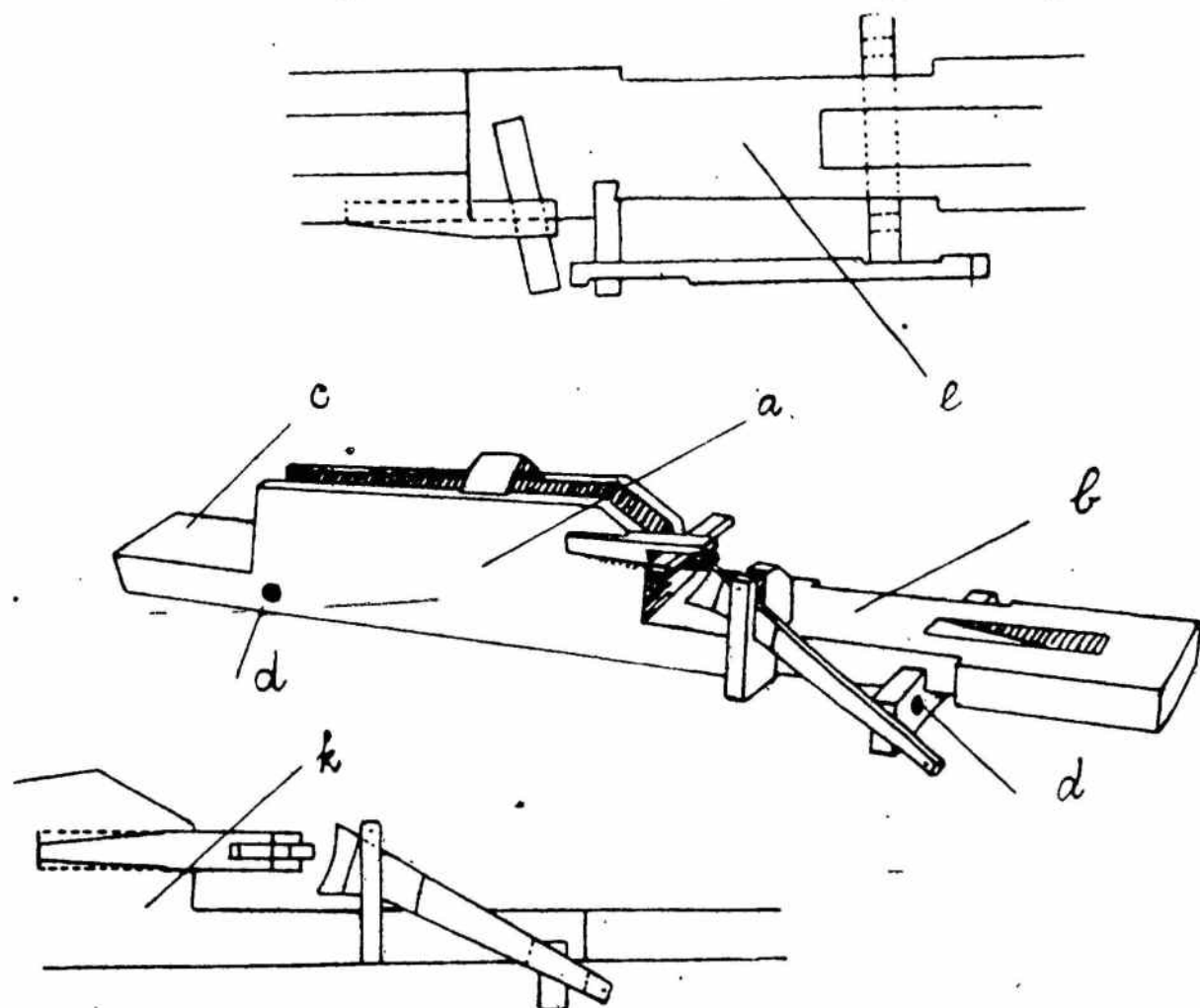

Brėž. 1

parengtas šaudyti nuo stovo. Sąlygos — 3 šūviai. 3 kliudymai netoliau 8 žiedo.

2) Viskas tas pats, tik kiekvienam šūviui paleisti duodama laiko ne daugiau kaip 15 sekundžių. Po kiekvieno nusitaikymo pabūklo vamzdis išjudinamas.

3) Tas pats, kaip 2, tik trys kliudymai netoliau 10 žiedo.

Po šių pratimų bent trys pratimai į judančius taikinius. Sąlygos — kliudyti taikinį.

Prieš kiekvieną pratimą instruktorius (karininkas) turi prišaudyti pabūklą.

Modelio, LAP pritaikyto šaudyti šratais, aprašymas.

Pirmiausia, naudojant šį modelį, reikia turėti šautuvą. Modelis pagaminamas iš medžio. Iš rąstelio galo ar storos lentos (galima dvi lentas suklijuoti) padaromas šautuvui pamatas, panašiai, kaip šautuvams valyti stovas (žiūr. brėž. 1,a). Ilgis 95 cm, plotis 11 cm. Ilgis ir plotis gali būti kiek kitoks, tik svarbu, kad nuo lopšio

nuėmus liemenį, jį būtų galima uždėti vietoje liemens ant lopšio. Brėžinyje pažymėta b ir c dalis 5—6 cm storio. b dalyje yra išėma, į kurią turi įeiti buožės padas; b dalies ilgis 42—45 cm. Kad būtų patogų įdėti šautuvą, a dalyje yra lovio pavidalo griovys, į kurį pastarasis įdedamas. Iš viršaus šautuvas tvirtai prispaudžiamas dangteliu (ar kuo kitu, kaip kam patogiau). Kad tokį šau-

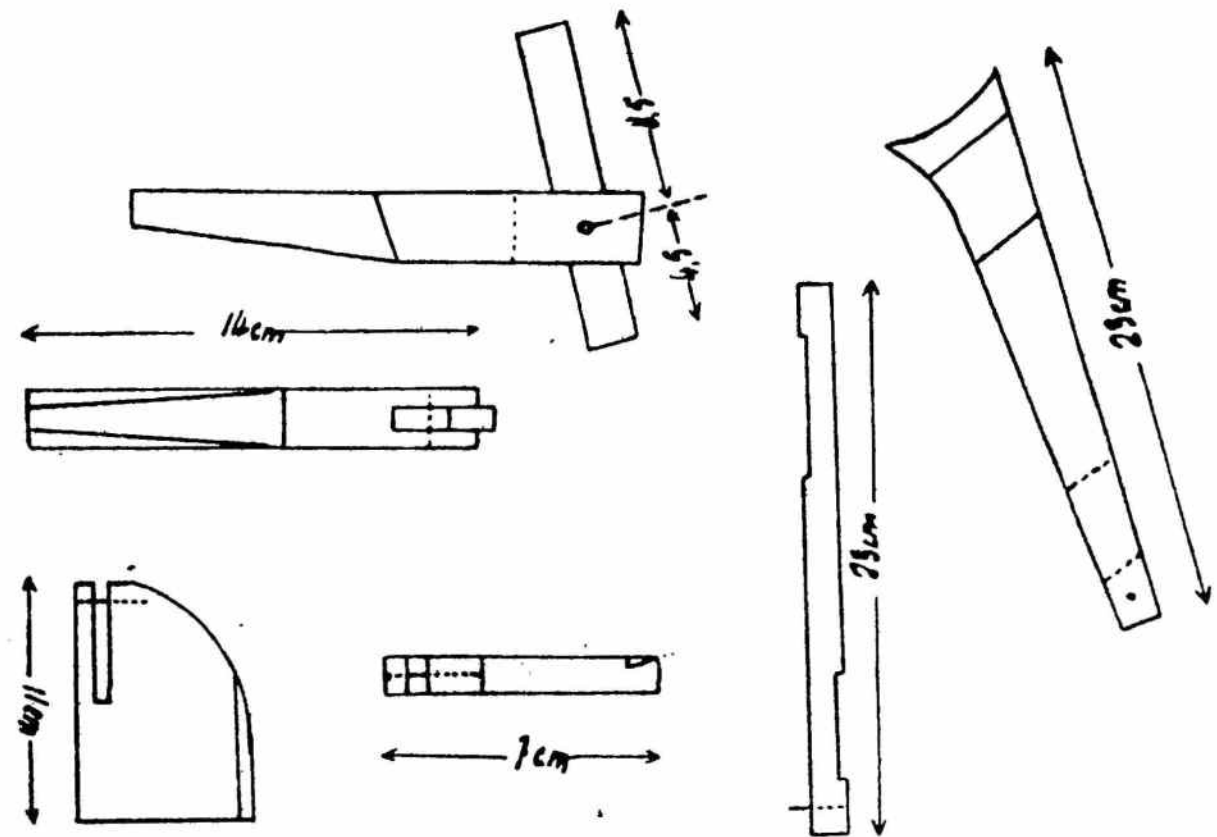

Brėž. 2

tuvui pamatą būtų galima pritvirtinti lopšyje vietoje liemens, prie jo yra skersinis su dviem išgrąžomis kaiščiams ir priešaky viena išgrąža — ašims. (Brėž. pažymėta d).

Brėž. 2 rodo detales pagalbinio nuleidžiamojo įtaiso, kuris pritaikomas prie kairiojo nuleidžiamojo įtaiso (kairiojo keltuvo), ir kurio pagalba paleidžiamas šūvis, spaudžiant kairiąja koja leistuvą. Brėž. 1 e ir k rodo, kaip ir kur šios dalys yra įtaisytos.

Brėž. 3 rodo, kaip pritaikytas stumtukas prie keltuvo, kurio dėka galima paleisti šūvį. a yra — ašelė, kuri jungia keltuvas su modelio stumtuku d. b yra keltuvas (pabūklo). c yra nuspaudžiamoji svirtis, kuri, spaudžiama stumtuko d, sukasi apie savo ašį ir nuspaudžia kabelį.

Savaime suprantama, kad nereikia griežtai laikytis tokio pavyzdžio modelio, kaip čia parodyta. Jis gali būti kiek kitoks, svarbu, kad galima būtų įtvirtinti jame šautuvą, o tą visą modelį įtvirtinti lopšyje.

Kiekvieną kartą, prieš pradėdant šaudyti, reikia prišaudyti, nes ir šautuvą nebus galima vienodai įdėti ir patį modelį, o nuo to kiek kis pirmąkart prisišaudant gautieji duomenys.

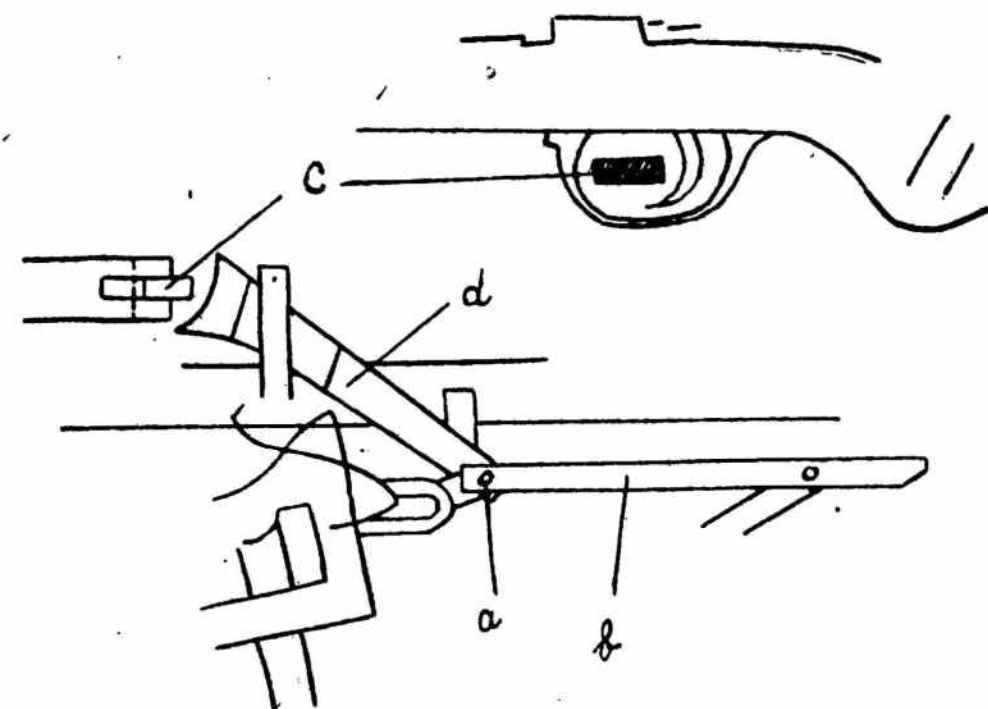

Brėž. 3

Tą patį modelį galima panaudoti ir didesnio atstumo pratimams. Tuo atveju taikyns bus šautuvams šaudyti, o vietoje šratų — kovos šoviniai. Tik reikia, kad sakydam tam reikalui būtų skirtas tam tikras kiekis LAP tarnybai šovinių, be tos normos, kuri yra numatyta G-30.

Ltn. Ponelis

Šių dienų patvariosios fortifikacijos for

Mažino linijos patvariausias fortifikacijos statinių formas ir pobūdį galima tik spėti iš šios srities prancūzų karo specialistų projektų ir specialėje literatūroje idėjų samprotavimų. Čia aprašomos fortifikacijos bus mažiau sensacingos, betgi labiau tikros.

Prieš Mažino linijos statybą, daugelis prancūzų karo specialistų šį klausimą aptarė ir pateikė savo siūlymų bei projektų. Iš daugelio šios rūšies siūlymų paminėsimė kai kuriuos, o kitus pailiustruosime. Karo specialistai inžinieriai iš pagrindų ištyrė seną Duomont'o fortą, kuris Didž. karo metu buvo smarkiai bombarduotas. Teigiama, esą į jį pataikė 120.000 sviedinių, o jų tarpe apie 4000 buvo sunkiųjų patrankų sviediniai. Taigi iš tokio forto, atrodo, neturėtų likti nei vieno sveiko gabalėlio. Tuo tarpu tikrumoje iš 18 slėptuvių 13 paliko nesugriautos. Inžinieriai apžiūrėjo tas sveikas patalpas, išmatavo betoninių perdengimų storį ir iš to padarė atitinkamų išvadų. Bet kad jų išvados nebūtų klaidingos, pagamino specialius betoninius ir plieninius taikinius ir šaudė į juos net 50 cm kalibro sviediniais. Taigi tokiu praktiniu būdu patikrintas betono ir šarvinių plokščių atsparumas. Pagaliau po visų bandymų uždėta triguba atsarga ir tik po to 1929 m. buvo pradėta Mažino linijos statyba. Prancūzų įtvirtinimų linija pavadinta tuolaikinio krašto apsaugos ministro Mažino (Maginot) vardu, kurio daug prisidėjo prie šių įtvirtinimų pastatymo.

Patvar. fortifikacijos idėja Prancūzijoje. 1. Trigo pavyzdžio įtvirtinto fronto schema, kurta dar prisilaikant senų patvar. fortifikac. formų; tokia įtvirtintoji pozicija buvo vadinama fortų juosta. Pagal Trigo projektą, gynimosi sistema buvo sudaryta iš eilės fortų, kurie išdėstyti 1 km tankumu. Šio tipo fortuose užsiliko seno tipo tvirtovių pagrindiniai elementai. Tiesa, pokariniai Trigo patvar. fortifikacijos statiniai yra didesni, būtent, 400 m × 400 m. (Didysis Verderno tvirtovės fortas Duomont'as buvo 400 m × 300 m; tos pačios tvirtovės mažiausias fortas „Vo“ buvo 200 m × 100 m). Labiau grasoamos fortų prieigos buvo dengiamos atitinkamų griovių juostos ir vielos kliūtimis. Maskavimo tikslu, kryptis ir forto išsidėstymo vieta nebuvo surišta su ginamuoju forto statiniu. Tuo būdu Trigo fortas iš dalies turėtų priminti Mažino linijos įtvirtinimų mažąjį junginį. Svarbesniųjų fortų tarpvietės buvo užpildomos mažesnių įtvirtinimų grupėmis. Už fortų linijos betarpiškai buvo išdėstyta visa eilė slėptuvių tankams. Tankų paskirtis — paremti kontrpuolamuosius žygius. Artilerijos pozicijos aprūpintos įvairiais patvariosios fortifikacijos statiniais. Gynimosi įgulos — 6 kovotojai 1 fronto metrui. Gana originalūs mortyrų kazematai įrengti požemy.

2. Levek'as (1922 m.) pasiūlė gynimosi sistemą iš eilės įtvirtintų sričių bei rajonų, kurie stektų 25—30 km ilgumon, su 5—10 km tarpais. Kad būtų sudaryta labiau patikima gynimosi atspara, svarbiausiojo atsparos ruožo užpakaly išdėstytos citadelės: jos apskritos formos, 6 m skersmens. Levek'o gynimosi ruožas sudarytas iš šarvuotų bokštų grupių. Bokštų gynimui, betarpiškame artume prie jų, buvo statomi betoniniai, šarvuotom plokštėm dengti, apvalių formų bokšteliai: iš jų šaudoma automatiniais pabūklais.

3. Normand'as iškėlė ištisinių apkasų ir eigų idėją: tokie apkasai rengiami karo metu. Būsimųjų apkasų linijose kas 500 m statomi dviaukščiai betoniniai kaponirai (ugniavietės), kurių ginklavimas įvairus ir galingas, būtent; haubicos, automatiniai pabūklai ir kulkosvaidžiai. Jų uždavinys — sparnine ugnimi apšaudyti artimiausias prieigas, einančias į apkasus. Gynimosi ruožo užpakaly įrengiamos kareivinės, kurias karo metu supa atsparūs pasipriešinimo centrai. Tenka pabrėžti, jog šios Nor-

mand'o patvariosios fortifikacijos idėjos yra ne kas kita, kaip nuo Didž. karo pabaigos užsilikusios pozicijos, pritaikytos modernaus karo reikalavimams.

4. Šovino įtvirtintas frontas sudarytas iš ginamojo ruožo ir atsparos punktų. Apsaugos punktai, dideli betoniniai masyvai, rengiami ginamojo ruožo priešakyje nuo 300 m iki 2500 m atstume. O kad toki pastatai nebūtų vieni ir pavojingi gynėjams, jie sujungiami su užnugariu atitinkamomis požeminėmis galerijomis. Galerijomis vykdomas transportas, aptarnaujamas elektriniais traukinėliais. Galerijų ilgumas nuo 2 iki 3 km.

Gynimosi ruože dar taikos metu turi būti statomos patvar. fortifikacijos reikalavimams atitinkančios slėptuvės, kariuomenei gyvenvietės, apytikriai pusės kuopos talpumo kiekviena. Specialistų manoma, jog pagal šią sistemą buvo įrengiami ir antraeiliai Mažino linijos įtvirtinti ruožai. Karo inžinierius Kiulmanas daugelio autorių projektus ir pačias idėjas sukongretizavo, su bendrino ir pritaikė šių laikų karui. Vokiečių literatūros pažiūromis, Mažino linijos įtvirtinimų statybą vykdant,

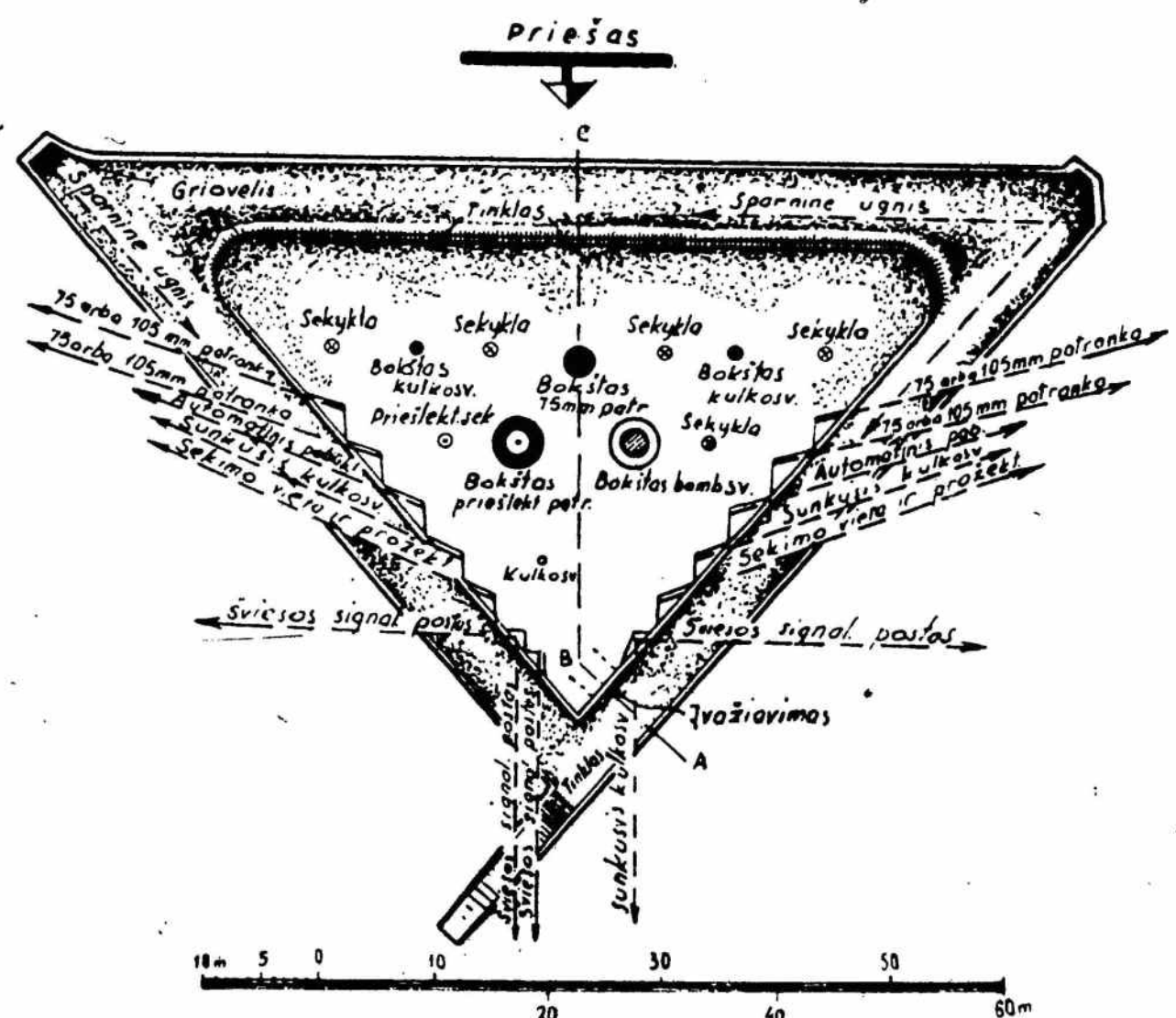

Br. 1. Tarpinis įtvirtinimas

didelės įtakos turėjo prancūzų gen. Peteno pažiūros. Patvar. fortifikacijos formas nustatant, didelių nuopelnų turėjo Lobležua.

Ilgainiui (1922—1923) įvairius patvar. fortifikacijos siūlymus ir projektus svarstė atitinkama specialistų komisija. 1925—1926 m. m. antroji ypatingoji komisija jau dirbo galutinį įtvirtinimų linijos projektą. 1926 m. pabaigoje santarvininkų komisija susekė, jog vokiečiai Lenkijos pasieny ir Rytų Prūsijoje slaptai vykdą fortifikacijos darbus. Tas momentas privertė prancūzus rimčiau pagalvoti. Ypač Prancūzijos karo ministrui Mažino (Maginot) spaudžiant, pereita prie įtvirtinimų statybos pasirengimų. 1929 m. pradėti Mažino linijos įtvirtinimų statybos darbai. Darbams vadovavo ypatingoji statybos komisija. Komisija betarpiškai priklausė karo ministro Mažino.

Įtvirtintoji sritis. Prancūzų pažiūromis, įtvirtintoji sritis sudaro ištisinį gana plačiai nusidriekusį frontą. Frontas savo keliu sudarytas iš smulkių patvar. fortifikacijos statinių ir sudaro vienalytę gynimosi sistemą. Įtvirtintų sričių sparnų saugumas laiduojamas giliais užlenkimais, gamtinėmis kliūtimis, minų laukais ir įvai-

mos ir Mažino linija

riomis dirbtinių kliūčių zonomis. Įtvirt. srities ilgumas siekia 100—150 km; tokio ilgumo frontas atitinka armijos gynimosi frontą. Įtvirtintos sritys įpareigos, aviacijai ir priedangos dalims padedant, pridengti kariuomenės telkimą ir išsiskleidimą.

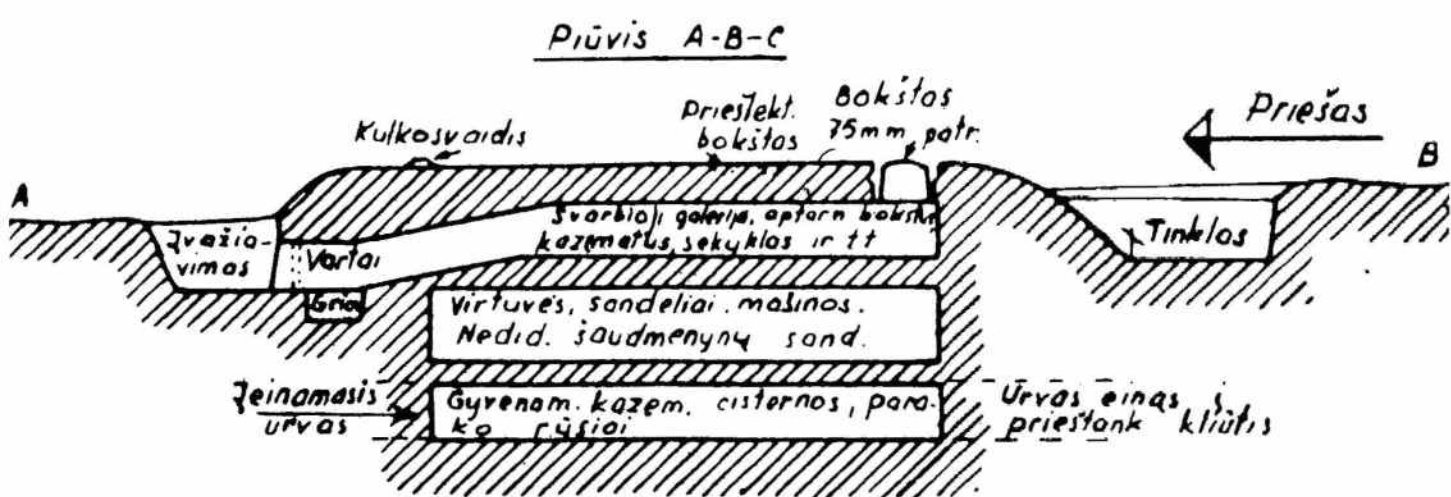

Br. 2. Tarpinio įtvirtinimo piūvis

Įtvirt. sritys sudarytos iš eilės įtvirtintų ruožų, kurių plotumas siekia 10 km. Pagrindinio gynimosi ruožo priešakiniu ir užpakaliniu kraštais pastatyti „tarpiniai įtvirtinimai“. Ruožo plotumas 4—5 km.

Tarpiniai įtvirtinimai. Šio statinio forma yra trikampė. Iki Didžiojo karo šio trikampio smailuma buvo atukta į priešą, o dabartinėje formoje — jo pagrindinė. Dabar išilgai trikampio šonų galima paslėpti pakopomis įrengtus kazematus — ugnies lizdus. Šios patalpos ginkluotos įvairiais šių dienų ginklais, daugiausia automatiniais. Ginklai paprastai esti nedidelių kalibrų. Ugnies lizdai ir sekyclos pritaikytos sekėti stebėti ir apšaudyti vietovę tiek iš užpakalio, tiek iš šonų.

Tarpinio įtvirtinimo perdengimas ir sienos gelžbetoninės iki 3 m storio. Tokio storumo sienos ir perdengimai laiduoja nuo dviejų 420 mm kalibro sviedinių greitųjų pataikymų. Be to, šio pastato įvairiems įrengimams vartojama atitinkamų formų šarvų plokštės. Prancūzų karo instrukcijos nurodo gelžbetoniui šias storumo normas: nuo vieno 155 mm kalibro sviedinio pataikymo saugojas perdengimas turės būti ne plonesnis kaip 0,8 m.; nuo 210 mm kalibro — 1 m.; nuo 380 mm — 1,5 m.; nuo 420 mm — 1,75 m. ir t. t.

Vidutinio dydžio tarpiniai įtvirtinimai ginkluojami (žinoma, tai nėra taisyklė) 7 kulkosvaidžiais ir 13 pabrangų. Iš to skaičiaus 1 pabūklas ir 1 kulkosvaidis įtaisyti statinio viršuje, šarvuotuose bokšteluose: bokšteliai elektros pagalba gali sukintėti aplink. Tokie bokšteliai reikalingi saugumui patikrinti iš priešakio. Likusios

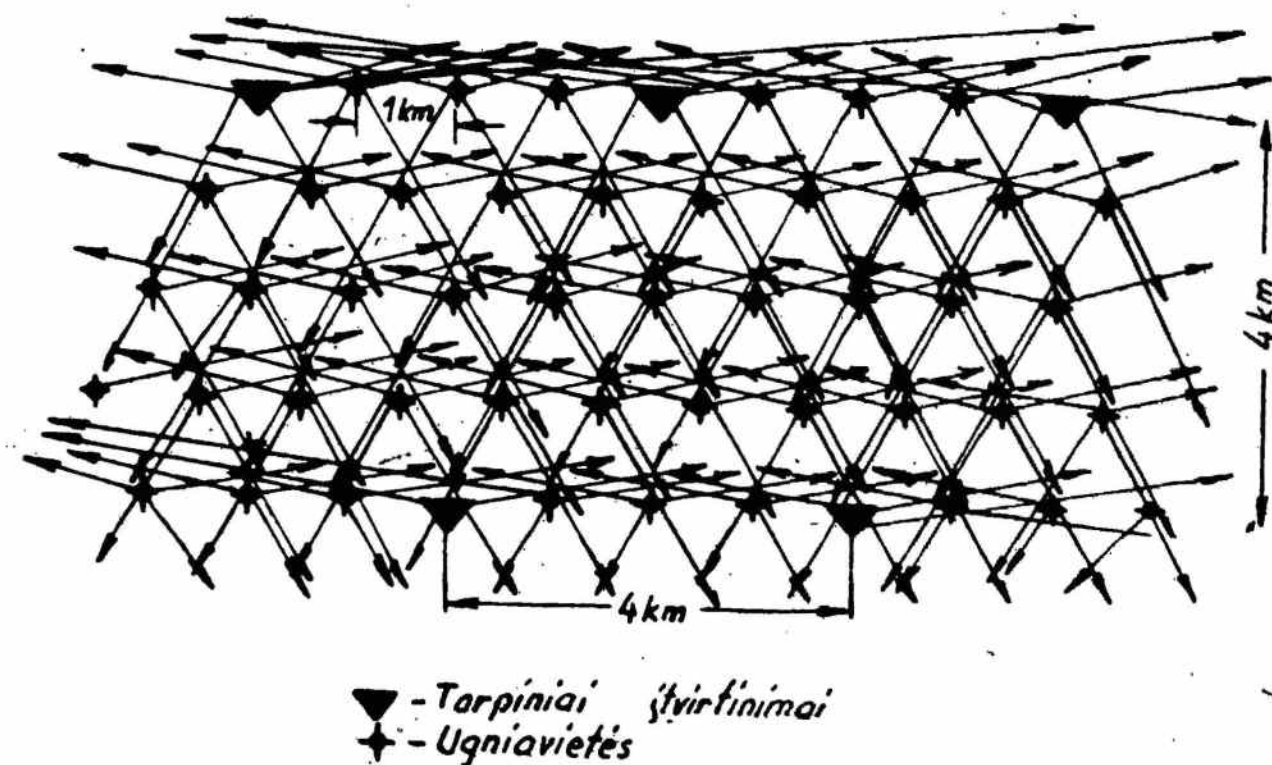

Br. 3. Prancūzų įtvirtintos srities ginamojo ruožo ugnies schema

ugnies priemonės išdėstytos kazematuose, ugnies lizduose, kurie yra įtaisyti pakopomis statinio sparnuose ir skiriamos flankavimui. Į kiekvieną šoną šaudo (flankuo-

ja) keli artilerijos pabūklai ir keli sunk. kulkosvaidžiai. Artilerijos pabūklai 75 mm arba 105 mm kalibro. Viršutinėje statinio dalyje įtaisytas priešlėktuvinei artilerijai bokštas. Taip pat kyšoja 75 mm pabrangos bokštas. Bombosvaidžių bokštas. Be to, didelės greitošaudos automatinis pabūklas (pistoletas - kulkosvaidis).

Tačiau čia aptartas ginklavimas pagal reikalą keičiamas: tai priklauso nuo ginamos vietovės svarbos ir nuo fortifikacinio pastato dydžio ir paskirties. Iš čia pateiktos (1 br.) Lobležua tarpinio įtvirtinimo (forto) schemos matyti jame 12 šarvuočių bokštų, kurių 6 skirti ginklams, o kiti 6 — sekimui.

Brėž. Nr. 2 parodytas to paties tarpinio įtvirtinimo piūvis. Šis statinys gana giliai įleistas į žemę. Pastato esama kelių aukštų. Aukštų kiekis irgi gali būti nevienodas. Viršutiniame aukšte telpa svarbiausioji galerija. Viduriniame įrengta virtuvė, maisto ir kitoki sandėliai, mašinų skyrius, dirbtuvės ir kai kurie šaudmenų išteklių - atsargos. Visų giliausioje patalpoje įrengti gyvenamieji kazematai, įvairios cisternos (vanduo), šaudmenų sandėliai ir kt. rūšiai. Aukštai jungiami liftais ir laiptais, kurie brėžinyje neparodyti. Kaip jau minėta, tarpiniai įtvirtinimai nėra vienodo dydžio: dažniausiai jie esti 75—100 m ilgumo pagal frontą ir 40—50 m platumo. Įgula — 40 žm.

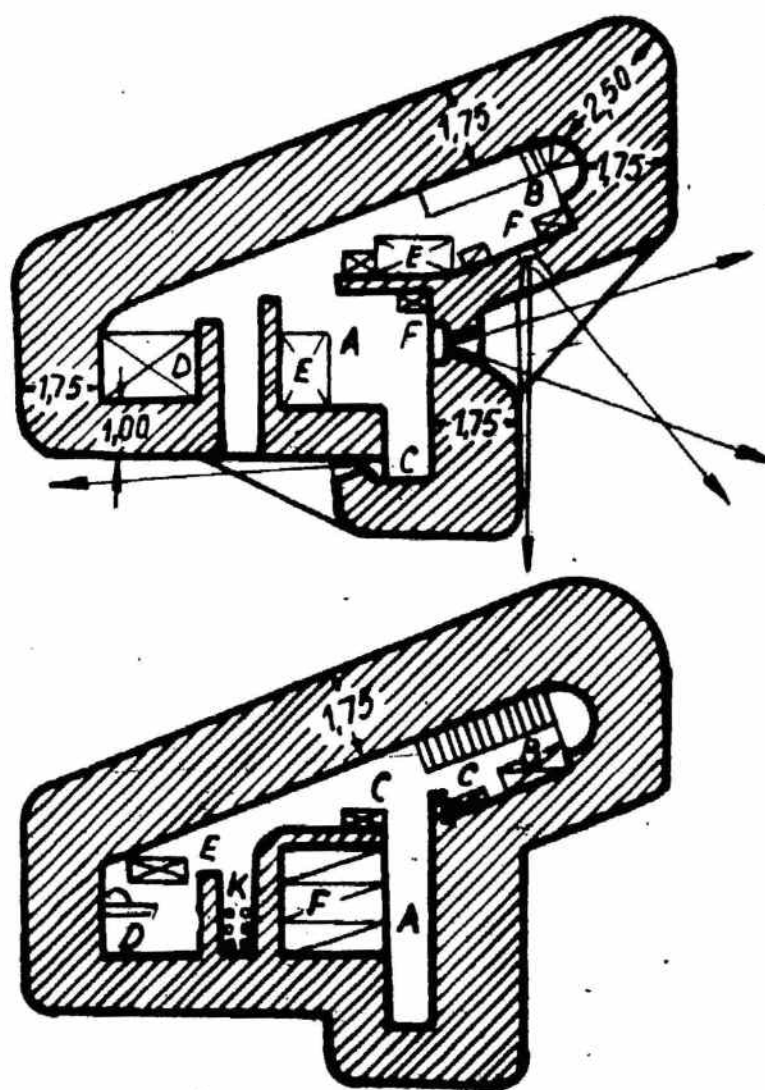

Br. 4. Dviejų aukštų kulkosvaidžių ugniavietė

Tarpiniai įtvirtinimai, paprastai, — išdėstomi šachmatų tvarka. Tarp atskirų didesnių įtvirtinimų 4—5 km.

Tarpiniai įtvirtinimai sujungti su užnugariu reikiamo ilgumo tuneliais, kuriais važinėja elektriniai traukinėliai.

Netarpiniam (artimam) gynamui šio tipo įtvirtinimas supamas gerai maskuotais grioviais. Grioviais išilgai šaudomi iš griovio galuose esančių ugnies lizdų; tokie ugn. lizdai įrengiami kitoje griovio pusėje. Tarpai tarp tarpinių įtvirtinimų užpildomi net keliomis eilėmis smulkesniųjų ugniaviečių (žiūr. 3 br.). Šie statiniai ginkluojami kulkosvaidžiais, bet, reikiant, jų vietoj gali būti ir kokie automatiniai ginklai.

Ugniavietė 4 kulkosvaidžiams yra didesnė ir vadinama kaponiru, o 2 — mažesnė ir vadinama pusiau-kaponiru. Kulkosvaidžių angos pritaikytos šoniniam šaudymui. Dviejų greta esančių ugniaviečių ugnis kryžiuojasi. Ugniavietės dažniausiai statomos užpakaliniame šlaite; tai daroma norint jas paslėpti nuo priešų sekėjų ir ugnies. Sienų ir perdengimų storis — 1,75 m. 4 kulkosvaidžiais ginkluotos ugniavietės dydis: 25×10 m, o 2 kulkosvaidžių pusiau-kaponiras — 13×10 m. Tokios ugniavietės yra dviejų aukštų. (Žiūr. 4 br.).

(Pabaiga kitame numery)

Vl. Mingėla



Iš visos kuopos buvo tik vienas vyras, kuriam atrodė nei šilta, nei šalta dėl viso to, kas vyksta pasaulyje. Tas vyras buvo eilinis Kriaučiūnas. Atliekamu laiku jis niurksojo kazemato kampe visų užmirštas, nereikalingas ir paniurusiomis akimis žiūrėjo pro langą į pavasarėjančią žemę. Ir vis dėlto keistokas buvo tasai Kriaučiūnas. Keistokas ne tik dėl to, kad visiškai nesidomėjo tuo, kas dedasi pasaulyje, bet labiausiai dėl to, kad ištisus metus išnešiojęs kareivių mundurą, vis dar tebebuvo toks pat nepajudinamas, nerangus, kaip ir pačiais pirmaisiais karo tarnybos mėnesiais. Munduras pasipūtęs, susiraukšlėjęs, diržo sagtis ant šono, kelnės susmukusios, batai purvini. Ant jo galvos pati geriausia kepurė po keletos dienų nustodavo padorios formos. Kaip rikiuotėje, taip ir nerikiuotėje eilinio Kriaučiūno liemuo atrodė perlaužtas, pečiai iškreipti, nors visi gerai žinojo, kad jo kūnui nieko netrūksta, kad jis visiškai sveikas. Kiek kartų per apžiūras buvo patikrintos Kriaučiūno rankos arba kojos, tiek kartų jam buvo įsakyta skubiausiai vykti į prausyklą. Ausis ir kaklą Kriaučiūnas plaudavo tik prieš inspektorių apžiūrėjimus, kai patsai kuopininkas tuo reikalu duodavo specialų įsakymą ir paskui būtinai patikrindavo, ar jo paliepimas yra tinkamai įvykdytas.

Eilinio Kriaučiūno daiktai buvo dar labiau suvargę už jį patį. Imkime, kad ir jo šautuvą. Nebuvo atsitikimo, kad, po šaudymo pratimų arba grįžus iš manevrų, eilinio Kriaučiūno šautuvas būtų buvęs tinkamai išvalytas. Ak, tikrai per daug laimės būtų buvę tam nelaimingajam šautuvui, jei jis būtų nors „netinkamai išvalytas“. Paprastai, jis būdavo visiškai nevalytas. Tol, kol kuris nors viršininkų jo nepatikrindavo. Kodėl Kriaučiūnas taip akiplėšiškai elgėsi su savo šautuvu, kodėl jis jį taip skriaudė — nė jis pats nežinojo. Kai iš piktumo paraudęs skyrininkas su tuo nelaimingu šautuvu prišokęs prie jo suskandavo: „Kodėl gi tu šautuvo nevalai, po šimts pabelių?! Ar nori, kad aš tau jį išvalyčiau?!“ — Kriaučiūnas nė nekrustelėdavo. Nieko nesakydamas, jis paimdavo iš skyrininko rankų atkištą šautuvą ir eidavo valyti. Valydavo tol, kol reikėdavo eiti prie kito darbo. Tai būdavo kartais ir valanda ir dvi. Tačiau ir po dviejų darbo valandų jo šautuvas, toli gražu, nebūdavo tinkamai išvalytas. Per tokį ilgą laiką jis teįstengdavo nušluostyti dulkes, nugrandyti purvą nuo buožės pado, porą kartų pertraukti labai seniai vartojamų, pajuodusių skudurų privarstyta virvele šautuvo vamzdį, o vietomis dar kiek ir pablizginti. Nei šautuvo užrakto, nei sandėlio dėžutės, nei paties vamzdžio jis neįstengdavo švariai iš-

valyti. Draugai, stebėdami jo darbą, atvirai kalbėdavo:

— Mūsų Kriaučiūnas šautuvą taip valo, lyg, rodos, sena boba mirties marškinius siūdintųsi.

— Bijo baigti, a? Matyt, jaučia, kad giltinė jį iš to šautuvo nušaus, jei gerai išvalys.

— Jums juokai, vyrai, o jam tikrai nesiseka.

— Tingi, šėtonas, tai ir nesiseka.

— Tikras indas: jam tik gulėti po duonmedžiu ir laukti, kol kšnis pats į burną įkris.

— Bet kas jam yra, tikrai nesuprantu? Ir sveikas, ir gerai valgo, ir miega, o kai tik dirbti, tai Kriaučiūno ir nebėra.

— Gal išsimylėjęs?

— Tai tikra tiesa. Aš prisiekti galėčiau, kad tai tiesa. Bet jūs žinote, vyrai, kas jo mylimoji?

— Nu, nu?! ..

— Tinginystė, vyručiai! ..

O pats Kriaučiūnas visų šitų kalbų ir jį pašiepiančio juoko tarytum negirdėjo, nors būdavo čia pat, tame pačiame kambaryje, kuriame jo draugai akimis į jį žvilgčiodami klegėjo. Per jo galvą tie žodžiai bėgo srovėmis, kaip upelyje vanduo per akmenis, gulinčius jo dugne. Ir draugai negalėjo suprasti, kodėl Kriaučiūnas toks suglebęs, toks pasyvus, susmukęs, toks nepataisomas tinginys. Kai kuriems jo buvo gaila, tačiau per ilgesnį laiką visi priprato girdėti, kad Kriaučiūnas vėl nubaustas, kad jis paliko nepataisytą lovą, neišsiplovė nei šaukšto, nei dubelio, nepataikė nė vieno šūvio į taikinį, atsilikio manevruose, paklydo rajone — pateko į svetimą kuopą.

Už visus tokius ir panašius dalykus eilinis Kriaučiūnas buvo labai daug kartų nubaustas. Jį baudė visi, pradedant skyrininku ir baigiant pačiu pulko vadu. Knýgoje surašytos jo drausmės pabaudos užėmė dešimtį puslapių. Sudėjus visas valandas, kiek jų tuose puslapiuose buvo įrašyta, išėjo, kad eilinis Kriaučiūnas turėjo kasdien stovėti su šautuvu. Prie to dar neišėjimas, skyrimas be eilės į darbus — tiesiog tikėti sunku, kad vis tai telietė vieną ir tą patį Kriaučiūną.

Gerai išžiūrėjęs į pabaudų paskyrimo dienas, galima pastebėti, kad bausmės buvo jam skiriamos ne vienodu pastovumu. Nuo Kriaučiūno atvykimo dienos į kuopą, ligi jaunų kareivių mokymo pabaigos, toje kuopoje buvo du laikotarpiai. Per pirmą mėnesį tebuvo paskirtos tik kelios nesunkios bausmės, o paskui iki pat priesaikos — bausmės ir bausmės be pertraukos, be pasigailėjimo. Po priesaikos bausmių gausumas vėl sumažėja. Paskutinį kartą eilinį Kriaučiūną kuopos vadas nubaudė stovėti penkias valandas su šautuvu pilna kautynių apranga už miegojimą, būnant kuopos tvarkiniu. Iš tų penkių valandų jis dar tebuvo atstovėjęs vos dvi, kai kuopininkas jo lovoje po pagalviu pastebėjo nešvarius autus.

Visos priemonės, kokias tik galėjo sugalvoti žmogaus protas, rodos, buvo išbandytos eilinių Kriaučiūną pataisyti, tačiau viskas buvo veltui. Skyrininkas ėmėsi už galvos, būrininkas nebežinojo, kokiais žodžiais besikreipti į tą „laužą“, kuopininkas, vos tik pamatęs tą „kuopos baidyklę“, drebėjo iš piktumo. Net ir pats kuopos vadas nebeišgalvojo, kokia čia paslaptis, dėl kokių priežasčių eilinis Kriaučiūnas nesiduoda perauklėjamas, ir kokios priemonės galėtų jį nors kiek pataisyti.

— Matyt, jau jis ir liks toks, koks yra. Nieko mes su juo nebepadarysime. O gaila, tikrai gaila. Vyras sveikas, pilno proto, galėtų būti ir labai naudingas kraštui, o dabar — blogiau kaip sena boba. Kokia iš jo nauda? Ir kuriems galams tokie gimsta? — Taip galvodavo kuopos kadras.

Jaunų kareivių mokymui pasibaigus, eilinio Kriaučiūno apsileidimai lyg ir nebebuvo taip griežtai kontroliuojami. Jis buvo kenčiamas, kaip neišvengiama blogybė. Jei būtų buvęs įstatymas, kuriuo remiantis tokį nepataisomą tinginį būtų buvę galima išmesti iš kariuomenės, tai be mažiausių svyravimų šitas įstatymas pirmų pirmiausia būtų buvęs pritaikytas eiliniui Kriaučiūnui. Bet kadangi Lietuvoje tokio įstatymo nebuvo, todėl eiliniui Kriaučiūnui ir teko kariuomenėje išbūti iki pat savo tarnybos pabaigos. O mes greitai pamatysime, kad jo tarnybos pabaiga išėjo visiškai kitokia, negu buvo galima spėti.

Atsitiko taip, kad tą dieną, kai kuopininkas rado eilinio Kriaučiūno lovoje po pagalviu nešvarius autus ir, kai jis iš tų penkių valandų, kuopos vado uždėtų už miegojimą būnant kuopos tvarkiniu, tebuvo atlikęs tik dvi valandas, į kuopą atvyko naujai paskirtas būrio vado leitenantas Radžiūnas, vietoje iškelto į kitą dalį leitenanto Pranculio.

Naujai atkeltojo karininko pirmasis pasirodymas kuopoje sukėlė nemaža kalbų. Tos kalbos lietė leitenanto Radžiūno ūgį, išvaizdą, balsą komanduojuojant, o už vis daugiausia tariamąjį jo griežtumą. Mat, iš kažin kur pasklido gandai, kad tai „baisiai griežtas“ karininkas, tik niekas nesugebėjo nurodyti, kuo gi tasai jo griežtumas pasireiškia. Nei pirmą, nei antrą dieną, pagaliau ir nei per visą pirmąją savaitę nuo leitenanto Radžiūno atvykimo į kuopą, jis neubaudė nė vieno kareivio. Kai kurie net ėmė juoktis iš tų „pranašavimų“ apie „baisųjį griežtumą“.

Kadangi eilinis Kriaučiūnas, apskritai, niekuo nesidomėjo, tai ir savo būrio vado pasikeitimo, atrodė, jis visiškai nepastebėjo. Kalbų apie leitenantą Radžiūną jis nesiklausė. Jam dažniausiai atrodydavo, kad visos kalbos lietė tik jį — nepataisomąjį tinginį, ir jei kiti kalbėdavo apie kurio nors pareigūno griežtumą, tai jis pagalvodavo, kad šitos kalbos tyčia sakomos, norint jį įbauginti. Užtat leitenantas Radžiūnas pačią pirmąją dieną ilgai ir atsidėjęs žiūrėjo į eilinį Kriaučiūną.

Buvo būrio tankinė rikiuotė. Komandavo būrininkas. Būrys veiksmus atlikinėjo griežtai ir sutartinai. Vyras stengėsi. Naujo vado žvilgsnis matė kiekvieną krustelėjimą. Jiš tylėjo, bet kareiviai jauste jautė, kad vadas juos bando, tikrina, ką jie sugeba. Norėjo parodyti, kad jie jau nebe naujokai, kad jei nori — padaro. Iš anksto nugirstos kalbos apie „baisųjį“ griežtumą, kaip koks variklis, stovėjo kareivių

smegenyse. Be to, būrininkas puikiai komandavo. Būrys ėjo, kaip vienas, sukosi, kaip automatas, sustodavo, kaip nukirstas.

— Gerai, vyrail — Netikėtai griausmingai riktelėjo pats būrio vadas.

— Tėvynės labui! — Dar griausmingiau atsakė kareiviai.

— Leiskite pasitaisyti, būrininke!

— Klausau, leisiu pasitaisyti!

Rimti, smarkiai plakančiomis širdimis, suprakaitavusias kaktas šluostydami, kareiviai žvilgčiojo į leitenantą, norėdami atspėti, ką jis apie juos galvoja. Tačiau atspėti buvo neįmanoma. Jis nei šypsojosi, nei raukėsi. Kieta rimtis, didelis pasitikėjimas savimi, drąsa ir protingumas švietė jo veide. Kaip nematomos radijo bangos spinduliuoja erdvėje, eidamos iš galingų radijo siųstuvų, ir mūsų akių nepastebimos subėga į atitinkamai nustatytus radijo priimtuvus, prabildamos tais pačiais garsais, kurie skamba kažkur už daugelio šimtų kilometrų, taip ir iš leitenanto Radžiūno akių, iš jo veido spinduliavo nematomos bangos ir siautė visą kareivių būrį, sukeldamos jų širdyse kažin ką didingo, gilaus ir prasmingo. O jie nežinojo, kad į jų širdis spinduliuoja didelė vado meilė. Tai buvo jo širdis, iš kurios, kaip iš ugniakalnio, veržėsi noras sujungti savo likimą su kareivių likimu, visą gyvenimą skirti kareiviams, dalytis su jais visu tuo, ką jis turi ir ko jie neturi, įkvėpti juose tikrąją Tėvynės meilę, gyvenimo meilę ir gyvenimo pažinimą. Atskleisti jų akims didžiąją žmogaus gyvenimo prasmę, jo amžinąjį paskyrimą, įtikinti, kad tėra vienas vienas kelias į geresnį, laimingesnį rytojų — kelias įtemptai planingo darbo, kelias pareigos, pasišventimo, drausme pagrįstos vienybės, kelias plieno ir kraujo užtvaromis apsaugotas nuo svetimų jėgų išbrovimo. O tų užtvarų pamatas, tai jie — kareiviai, kariuomenė. . .

Kai dauguma būrio kareivių, žiūrėdami į savo vadą, jautė tik neapčiuopiamą, žodžiais nenusakomą juos pagaunantį žavėjimą, keletas buvo ir tokių, kurie lyg įskaitė vado žvilgsnių prasmę, lyg įspėjo jo mintis, jo jausmus, jie buvo lyg vado siunčiamų nematomų minčių priimtuvai. Vienu vienas Kriaučiūnas buvo tas, kuris niekuo nesidomėjo. Stovėjo jis paniures, susitraukęs, apatiškas, kaip ligonis be vilties išgyti. Galva nuleista, kūnas sutišęs, rankos suglebusios, kaip du šlapi skudurai sumestos ant šautuvo vamzdžio laibgalio. Jam buvo kiek keistoka nebent tai, kad pirmą kartą tankinėje rikiuotėje jis taip ilgai negavo nei pastabos, nei bausmės.

Būrininkas per visą komandavimo laiką eilinį Kriaučiūną ganė, kaip akį kaktoje, tyliai iš piktumo grieždamas dantimis, kad jis toks lepšis, toks nepataisomas ir taip labai gadina visą vaizdą, tačiau jis tyčia kentė, nieko nesakydamas, vildamasis, kad gal kartais būrio vadas to iškrypėlio ir nepastebės, jei neduos jam pastabos, jei neatkreips ypatingo dėmesio. Kai jis išgirdo leitenanto pagyrimą būriui, buvo visiškai patenkintas savo kantrumo rezultatais, nes tikrai manė, kad Radžiūnas eilinio Kriaučiūno nepastebėjo.

Bet iš tikrųjų išvalgios vado akys eilinį Kriaučiūną matė dar tada, kai būrys buvo rikiuojamas vesti į pratimų aikštę. Ir iš kuopos vado ir iš buvusio būrio vado leitenanto Pranculio, Radžiūnas, vos tik

NARSIEJI VYRAI

SUŽEISTAS KOVĖSI LIGI PABAIGOS

Tarp kitų vytautėnų, savo drąsa ir pasiaukojimu yra pasižymėjęs ir Vyčio kryžiaus kavaliereus ats. jaun. puskarininkis Vladas Zaleckis. Jis gimė 1900 metais lapkričio 4 d. Pakapės miestelyje, Padubysio vl., Šiaulių aps. Į kariuomenę įstojo pašauktas 1920 m. liepos 27 d. Tarnavo 3. pėst. pulke.

Mokomojoj kuopoj teko smarkiai mokytis. Bet neilgai. Gauta žinia, kad lenkai užėmė Vilnių. Mūsų širdis pervėrė lyg su ietimi. Skubiai susitvarkę, išvykome geležinkeliu Vilniaus link. Išsikrovę, neatsimenu kokioj stotyje, žygiavome į frontą. Mūsų kuopa įsitvirtino apie 1,5 km nuo pirmųjų pozicijų. Dieną teko mokytis, o naktį užimti poziciją. Tai buvo ties Rykontais.

Vieną rytą, maždaug apie 7 val., tik ką grįžus iš pozicijos, rengiamės pusryčiauti. Staiga gautas įsakymas vykti atgal į apkasus, nes lenkai veržiasi pirmyn ir baigia supti bataliono štabą. Tai sužinoję, stojom ant kojų ir, palikę garuojančius pusryčius, išsipylėmė grandinėn ir pradėjome slinkti štabo link. Po kelių minučių, pažygiavę apie porą šimtų metrų, susitikome lenkus taip arti, kad kuopos vadas kpt. Drabutas suriko: „Kontratakoni! Valio, vyrai!..“ Tuoju sublizgėjo durtuvai. Visi garsiai valiodami, taip arti priėjome, kad pasirodė visos priešoj jėgos. Pa-



J. psk. Vl. Zaleckis

atvykęs į kuopą, tuojau išgirdo, kad jo būryje yra vienas nepaprastas „tipas“. Be to, dar iš pasikalbėjimų su kuopos kuopininku ir iš sąrašo pabaudų knygoje leitenantas Radžiūnas apie tą „tipą“ per valandą sužinojo tiek, jei ne daugiau, kiek mes iki šiol apie jį žinome. Todėl nė kiek nesuklysdamas, leitenantas Radžiūnas, neklausdamas net pavardės, iš pirmojo žvilgsnio pažino eilinį Kriauciūną, nors šis stovėjo ir antroje eilėje.

Pirmasis išpūdis, kurį Radžiūnas pajuto, pamatęs tą nepataisomąjį tinginį, buvo pasigailėjimas. Iš karto jis nusprendė, jog turi reikalą su labai sunkiai sergančiu ligoniu. Jeigu yra sužalojimas, tai turi būti ir priežastis. O tuo tarpu eilinio Kriauciūno sužalojimas buvo toks aiškus, kad jokios abejonės nekėlė, jog jį ėda kokia nors biuri liga. Radžiūnas taip pat spėjo, kad toji liga yra ne kūniška, o dvasinė. Nuodingosios bacilos turi būti giliai įsisiurbusios į protą, jausmus ir valią, kad šitaip galėtų suparalizuoti visą žmogų, kaip kad jos laikė suparalizavusios eilinį Kriauciūną. Jos neleido jam veikti, jos suardė jo sveiką galvojimą, sunaikino įgimtąjį žmogaus pa-

matėm, kad vienas lenkų vadas iškėlė karda ir pradėjo jį sukuti. Tai supratom, kad davė ženklą pasitraukti. O kai pamatėm priešą traukiantis, tuoj pakilo mūsų ūpas ir, spirgindami jiems į pakulnes, nuvijom už savo pozicijų.

Atsiėmus savo apkasus ir keliolika metrų pasišlinkus pirmyn, pastebėjau netoli stovėjusios trobos smarkiai sužalotą kareivį, kuris gailiai ir balsiai alsavo. Praėjome pro jį. Manėme, kad lenkas. Pažvalgę sugrįžom ir nuėjom pas sužeistąjį. Aš net krūptelėjau, kai pažinau, kad tai mūsų kuopos eil. Kriščiūs, kuris su vienu skyriumi buvo pasilikęs apkasuose — sargyboje. Lenkams puolus, jis nebespėjo pabėgti ir pateko nelaisvėn. Susijaudinęs klausiu, kaip buvo. Žiūriu, per vidurius perdurtas. Vaizdas šiurpus ir žiaurus. Jis mane ir kitus pažinęs, drebančiu dusliu balsu tarė: „Norėdamas... nepalikti kulkosvaidžio šovinių dėžės... pag... įsivedė į trobą ir užrakino. O kai dabar bėgo, išlanko keli, suėmė ir, išvilkę oran, perd...ū...“. Nebaigęs sakinio nutilo, matyt, nebeteko sąmonės. Po kelių minučių buvo išvežtas į Vievių, pulko ligoninėn. Tik ją pasiekus, tuoj pasimirė.

Lenkai nebeapšaudė mūs kokias kelias dienas. Gautas įsakymas kuopai persikelti ties Senaisiais Trakais. Persikelti reikėjo apie 7 km. Vakaro prietemoj, išstačius apsaugai vieną būrį, kuriame buvau aš, išžygiavome grandine. Kiti pulko daliniai stovėjo fronte. Naktis graži, silpnai švietė mėnulis, bet jis dingo, mums įėjus į miškelį, kuris buvo apie 3 km nuo mūsų pozicijos. Visa apsauga tyliai praėjo, o kuopa pasiliko prie miškėlio. Mes žygiuojame toliau. Priešaky pasirodė kalnas, o ant jo kažkas juda. Žiūrėm įtempę akis ir netikim. Pamažu leidžiasi pakalnėn beveik koks batalionas. Žygiuoja tankinėje rikiuotėje. Išsipylė vilnin, laukiam sulindę į griovį. Prislinko jau visai netoli. Mūsų kuopos vadas griežtai pareikalavo slaptažodžio. Šie susigūžo į vieną vietą ratu ir tyli. Rodos, pasakė, bet netiko, nes mūsų slaptažodis buvo „Kaunas“, o atsakyti turėjo „kardas“. Paleidom šautuvus į darbą. Iš pakalnės į prieškalnę visi taikiniai matyti. Todėl, pasipylus kulku

linkiną dirbti, kurti, palikti gyvenime savo buvimo pėdsakus, neišnykti be ženklo.

Ilgai ir atidžiai stebėjo leitenantas Radžiūnas eilinį Kriauciūną. Per būrio tankinę rikiuotę jis išitinkino, kad toks paliegėlis tėra tik vienas vienas visame būryje. Jį lengva buvo išskirti, lengva pastebėti: visi judesiai lėti, juose nė truputėlio energijos, nė truputėlio pastangų, jie atliekami pavėluotai. Šautuvai nuvirtę, pečiai perkreipti, kojos vos ne vos vėl kasi, rankos mostas, kaip į mirties sprendimo vykdymo vietą einančio nusikaltėlio, visas lyg sulaužytas, įmerktas į šaltą vandenį ir ištraukus pastatytas ant ledo.

— Koks tu nelaimingas, eilini Kriauciūnai. — Galvojo leitenantas, žiūrėdamas į jį, lygindamas jį su kitais būrio kareiviais iš kairės ir iš dešinės. Radžiūnui buvo skaudu žiūrėti į tokį nepajėgumą. Radžiūnas ėmė svarstyti planą, kaip reikia tą neprotinę, užsispyrusį kareivį pagydyti. Bailus, paniures, pilnas neapykantos ir nusiminimo eilinio Kriauciūno akių žvilgsnis dar labiau įtikino būrio vadą, kad jis turi reikalą su dvasios ligoniu. (Bus daugiau) J. N.

lietui, priešą priplojom prie žemės. Didelė dalis sukniubo, dalis bėgo už kalno ir, įsitvirtinę kulkosvaidžius, pradėjo į mus šaudyti. Pajutę kulku švilpimą, greitai šliaužėme grioviu, kurisėjo į miškelį. Lenkai pylė smarkiai. Ir kol pasiekėm miškelį, kulkos mus visus apnešė žemėmis.

Kilom ir bėgom į tą vietą, kurioj palikom kuopą. Bet jos neradom. Nužygiavo. Kuopos vadas žinojo, kokia kryptimi nuėjo. Tekini per laukus pasivijom ir radom ją apsistojusią apie 5 km nuo miškelio prie Gelvės ežero, ant nežemo kalno.

Buvo 1 valanda nakties. Parbėgus, kuopa vėl gavo pranešimą, kad persikeltų ties Rykontų miesteliu. Išzygiavo toliau, o mane, eil. Rudoką ir dar vieną (pavardės nebeatsimenu) paliko saugoje ant kalno. Įsakė būti kol išauš. Kuopa pasitraukė. Ant kalno stovėdami, toli matėme degantį laužą, apie kurį vaikščiojo lenkų sargybiniai ir buvo išstatyti kulkosvaidžiai. Šaltas, drėgnas šiaurės vėjas taip visus perpūtė, kad net visi pradėjom drebėti. Šala rankos. Pradėjom jas daužyti. Eil. Rudokas susirangė apkase ir užsnūdo. Mes dviese laimingai išbudėjom.

Praaušus labiau, jau pasirodė pirmieji saulėtekio spinduliai. Pabudinę eil. Rudoką, pakilome ir smarkiu tempu pasileidom atgal. Pasiekėm kuopą, kuri sušilusi tik juda, kugžda. Ir mes čiupome kastuvus ir ejom rausti apkasą, nors jau kelinta naktis be miego: Baigę įsitvirtinimą, kelias dienas pakaitomis budėjom apkasuose.

Praslinkus kelioms dienoms, kuopa persikėlė apie 2 km į užfrontę, o mūsų vietą užėmė kiti pulko daliniai. Užfrontėje būnant, kas antrą naktį teko eiti žvalgyti į priešų gilumą. Vieną spalio mėn. šaltoką naktį išėjom žvalgyti Rykontų miest. link. Naktis buvo tamsi. Kiek paėjėję, gana toli matėme šviesius žiburėlius. Einame tiesiog žiburėlių kryptimi. Jie vis didėja ir daugėja. Truputį į šoną pamačiau stūksančio vienkiemio trobas. Pasukom jį išžvalgyti. Dar nepriėję, pamatėm du bėgančius į kiemą. Matyt, buvo lauko patruliai. Tuoj pasipylė lenkų pilnas kiemas ir, pastebėję mus, pradėjo šaukti: „Kas čia?“ Mūsų kuopos vadas, norėdamas apgauti, lenkiškai sako: „Septintoji kuopa“. Lenkai suprato, kad ne jų daliniai. Mes pradėjome šaudyti. Žiūrim, kad visi lenkai sprunka iš kiemo, o mes įkandin į kiemą. Radome daug paliktų kuprinių, mundurų, milinių, granatų. Visi čiupome paliktą turtą, o man teko sunki kuprinė.

Mūsiškiams išbėgus iš kiemo, aš vienas truputį pasilikau. Atsigrežiu į kitą pusę ir pamatau, kad per tvorą vienas paskui kitą šoka lenkai. Pasidedu kuprinę ir paleidžiu kelius šūvius. Bet jie dar smarkiau bėga artyn manęs. Pasileidau bėgti kiek kojos neša. Staiga, baigiant iš sodybos bėgti, kažkas kumštelėjo į nugarą ir ranka jau siekė už apykaklės. Aš staiga mečiausi į kelio šoną, šokau per griovį ir į vieškelį, o kuris mane vijo ir norėjo sučiupti, suklupo.

Spaudžiu visu tempu su kuprine ant nugaros kokius 2 km vieškeliu. Vos kvapą atgaudamas, pailsęs, pasiekiau miškelį ir truputį prisėdau. Girdžiu, čia pat kuopos vadas skaičiuoja ir mini mano pavardę, apgailėstaudamas, kad vienas pateko į nelaisvę. Aš tuoj prisistatau. Kuprinėse radome dešrų, sūrių, o mano atsineštoj buvo keliasdešimt šovinių.

Trečią naktį vėl pakartojom žvalgybą į tą patį vienkiemį. Nors kelias ir buvo žinomas, bet pasirinkom kitą kryptį, nes pirmasis kelias buvo nepatogus. Nors tamsu, bet pastebėjom telefono laidus. Aš, turėdamas kuprinę žnyplės, tuoj juos perkirpau. Greit pasiekėm vienkiemį. Prie kiemo pamačiau tris įeinančius sargybinius. Mus pajutę bėgo į kiemą. Begdami pro šalį gyvenamojo namo ir surikę: „Bėkim!“ nešėsi tolyn. Įbėgom ir tuoj apsupom namą. Jo viduj žybčiojo maža lemputė, apie kurią sukilę lenkai sukiojosi, lyg svaigulio apimti. Aš pirmas pribėgau prie durų ir, atrėmęs durtuvą, saugojau, kad nė vienas nebeišbėgtų laukan. Viduj vienas rėkia: „Nepasiduosim, nors visi žūsime“. Rėkdamas staiga jis šoko pro duris. Nebespėjęs pavartoti ginklo, griebiau jį už skverno. Išspruko ir bėgo tiesiog ant kitų mūsiškių. Tį irgi atrėmė durtuvais; tada jis metėsi kiton pusėn, kaip zuikis, pakliuvęs tarp medžiotųjų. Bet jis gavo kulką iš mūsų vado ir vietoj krito.

Man bestovint prie durų, pro langą išskrido kelios granatos ir viena jų arti manęs sprogo. Jos skeveldros apgaubė mane. Viena įstrigo man į galvą. Pasipylė kraujas. Tuoj užsmaukiau kepurę ir apsidairiau aplink. Matau, kad tik vienas kuopos vadas palikęs ir mėto granatas į vidų. Aš tuoj pribėgau prie lango ir ėmečiau bent porą granatų. Ir kiti pašaukti atbėgo artyn. Lenkai nutilo. Atsidarę duris, įsibrovėme į vidų, šaukdami: „Rankas aukštyn!“ Visi išbalę kelia rankas, o šautuvai ir granatos tik lept iš jų nagų žemėn. Radom du sunkiai sužeistus ir du lengvai. Viso suskaitėm 16 lenkų. Tuoj visus nuginklavom ir, pasiėmė drauge belaisvius, pasitraukėme iš vienkiemio. Mane tuojau išvežė į pulko liginę, kurioje išėmė granatos skeveldras ir, pagulėjęs porą savaičių, pasveikęs grįžau į kuopą. Nors buvau šlapias nuo kraujo, bet kautynėse į tai nekreipiau dėmesio ir išlikau gyvas, — baigė pasakoti ats. j. psk. Zaleckis.

Vyčio kryžiumi apdovanojimo lape šiaip sakoma apie Vladą Zaleckį: „1920 m. lapkričio 14 d. Kretos-Guros ir Jatelionių km. rajone žvalgybos metu mūsų žvalgai apsupo Kretos Guros kaimą, kur buvo lenkų užtvara. Vrš. Liudas Dambrauskas ir eil. Kazys Bertulis pirmieji išoko į trobą, iš kur šaudė 16 lenkų, nenorėjusių pasiduoti. Šių dviejų karių žygis patraukė ir kitus kareivius, ir tuo būdu buvo paimta į nelaisvę visa lenkų užtvara. O j. psk. Jonas Urbšaitis ir eil. Vladas Zaleckis, būdami sužeisti, pasilikę rikiuotėje ir drąsiai savo pareigas atliko iki pat kautynių pabaigos“.

Iš kariuomenės buvo paleistas į atsargą 1923 m. vasario 14 d. Dabar gyvena Radviliškio (Šiaulių aps.) policijos nuovadijoje. Už narsumą fronte apdovanotas Vyčio kryžiumi. Be to, dar apdovanotas Vytauto Didžiojo ordino III laipsnio medaliu ir Nepriklausomybės medaliu.

J. psk. Balys Brazdžionis



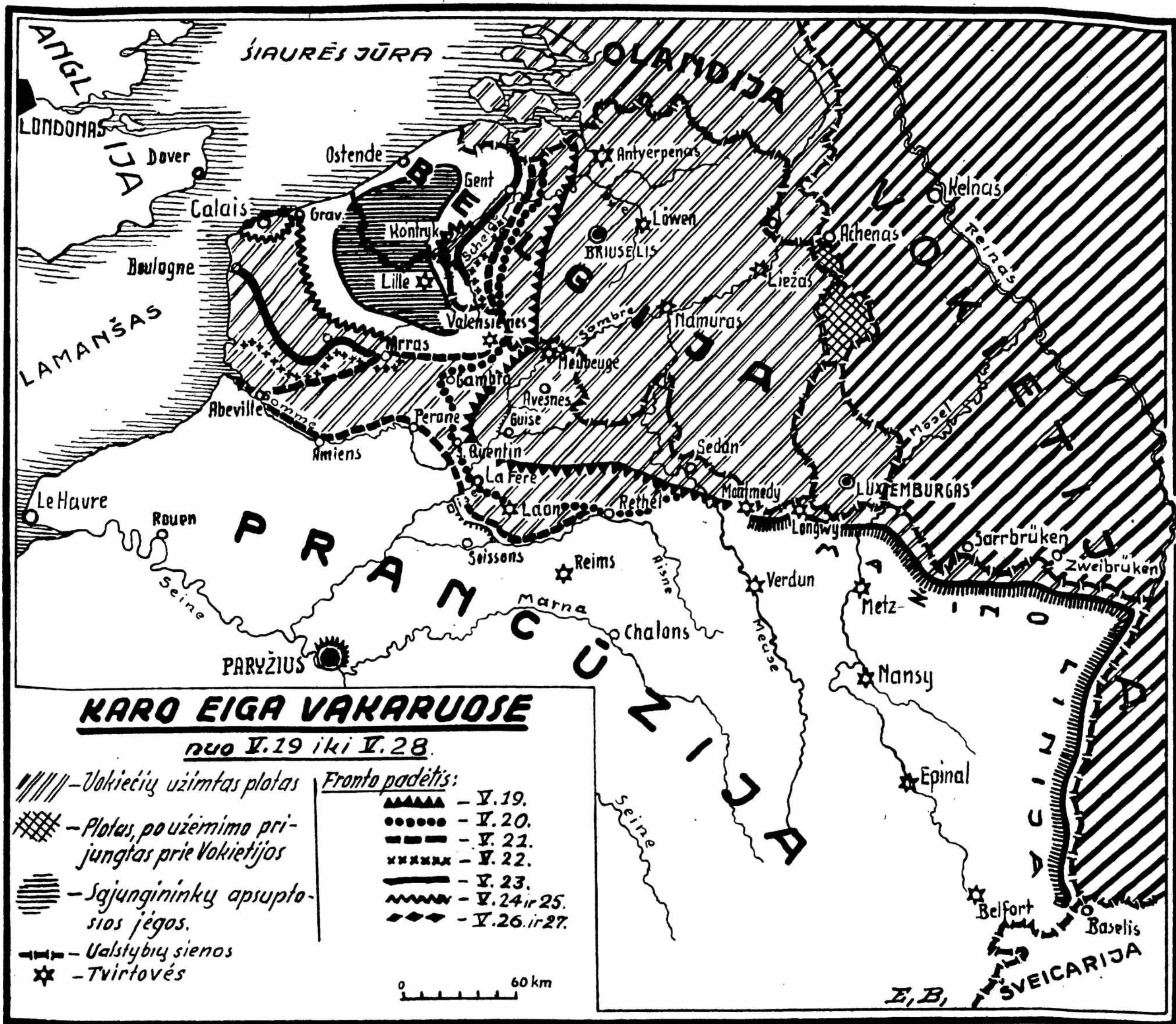

KARO VEIKSMAI

Nors ir didelio masto, karo veiksmai Vakarų fronte eina tokia sparta, kad savaitraščiui beveik neįmanoma ir net nėra prasmės tą eigą smulkiau užregistruoti. Tuo būdu reikia pasitenkinti čia dedama bendra karo veiksmų eigos schema ir keliais būdingesniais sutrumpintais kariujančiųjų pusių kariuomenių vadovybių pranešimais.

Vokietijos karinių sluoksnių nurodymu, antrosios karo veiksmų savaitės balansas esąs visiškai palankus vokiečių armijai ir rodo didelius laimėjimus. Svarbus tikslas, užimti Prancūzijos pajūrį, yra pasiektas. Belgijoje ir šiaurinėje Prancūzijoje sukoncentruota sąjungininkų armija, kuri per Belgiją slinko Vokietijos link, buvo atremta, smarkiai nukentėjo ir pagaliau buvo apsupta.

Po dvejetainio kovos savaitės buvo paimtos stiprios Belgijos tvirtovės Liežas ir Namūras. Taip pat yra paimta ir prancūzų Mobiežo tvirtovė. Taigi šios trys tvirtovės ne kiek nesulaikė puolantių vokiečių armijų. Vokietijos oro laivynas užviešpatavo Belgijos ir Prancūzijos erdvę ir labai daug prisidėjo prie bendro laimėjimo. Nuo puolimo Vakaruose pradžios, vokiečių aviacija sunaikinusi 2.400 sąjungininkų lėktuvų. Apsuptoji sąjungininkų kariuomenė susidedanti iš apie vieno milijono an-

glų, prancūzų ir belgų karių. Koncentruotu naikinamuoju puolimu apsuptosios armijos vis daugiau spaudžiamos. Pajūriu nuo Abbeville puolantieji vokiečiai jau užėmė Bulonės ir Kale uostus. Istorinio Kale (Calais) uosto užėmimas laikomas nepaprastos reikšmės žygiu, nes tai yra siauriausioji Lamanšo vieta, tai yra raktas į pačią Angliją. Vokiečių karo aviacija dabar smarkiai bombarduoja likusius Prancūzijos ir Belgijos uostus ir jau puolanti Anglijos rytų ir pietryčių karinio pobūdžio tikslus. Doverio uostas ir Temzės upės žiotys dabar atsidūrusios nuolatinėje vokiečių karo aviacijos ugnyje. Jau puolami aerodromai Paryžiaus ir Reimso apylinkėse.

Narviko fronte vokiečiai žymiai sustiprinę savo sausumos karių jėgas ir padarę didelių nuostolių britų laivyno pajėgoms. Nuskandinę net vieną lėktuvnešį. Prieš keletą dienų vokiečių kariuomenės štabas užsienių spaudos atstovams suteikė žinių, kad lemiamuose mūšiuose vokiečiai pavartosią dar nežinomą ginklą, kurio veikimas bus baisus ir užtikrintas.

Kalbant apie sąjungininkų pusę, pirmiausia reikia pažymėti griežtas reformas jų kariuomenėse. Gen. Weygandą paskyrus prancūzų kariuomenės vadu, iš kariuomenės atleista 15 generolų—armijų, korpusų ir divizijų vadų. Tuo tarpu britų vyriausiojo štabo viršininkas gen. Ironside paskirtas vyriausioju metropolijos karinių pajėgų vadu. Vyriausiojo štabo viršininku paskirtas gen. Sir John Dillis.

Apie būklę fronte, sąjungininkų manoma, kad ji linkstanti į pagerėjimą. Šiaurėje vykstančios labai smarkios kovos, kurios įgaunančios gynimosi pobūdį.

Sajungininkų komunikatuose pastebima, kad „vokiečiai puola į atvirą kapą“. Jie puola didžiulėmis masėmis, nesiškai tydami nei su žmonėmis, nei su karo medžiaga. Puolimus remia labai smarki artilerijos ugnis ir šarvuočiai. Sajungininkų gynimasis vokiečiams daro didelių nuostolių. Vokiečių puolimai atremiami. Prie Sommes prancūzai sėkmingai išlaikę savo pozicijas ir valą pietinį upės krantą nuo išsikišusių smulkesnių vokiečių kariuomenės dalinių. Britų sunkieji bombonešiai nuolat bombarduoja vokiečių kariuomenės užfrontės susitelkimus, geležinkelių mazgus, aerodromus ir kitus karinius tikslus vakarų Vokietijoje. Pabrėžiama, kad apsuptoji sajungininkų kariuomenė turinti tikslą kuo ilgiausiai išsilaikyti, kad laimėtų laiko rengiamam didžiajam sajungininkų priešpuoliui, kurio įtemptai laukiama.

POLITIKOS APŽVALGA

ANGLIJOS KARALIAUS KALBA

Gegužės 24 d. britų Imperijos dienos proga Didžiosios Britanijos karalius Jurgis VI per radiją pasakė kalbą. Pradžioje karalius pabrėžė, kad Angliją užklupusi lemiamoji kova. Nė vienas britas neturės būti suklaidintas. Anglijos priešas stengiasi ne tik užimti teritoriją, bet stengiasi visiškai ir galutinai sunaikinti britų imperiją, o po to nugalėti ir visą pasaulį. Taigi laikas abejojimams praėjęs. Dabar sprendžiamas britų gyvybės ar mirties klausimas. Pralaimėjimas reikštų pasaulio sunaikinimą ir tamsos nusileidimą ant jo griuvėsių. Vienintelis britų tikslas esąs taika, prie kurios mūsų įstaigos galėtų plėstis, mūsų žmonių padėtis galėtų būti pagerinta, ir mūsų valstybės uždaviniai galėtų būti išspręsti gera valia. Visų Imperijos žmonių sukilimas rodo, kieno bus pergalė. Tačiau vieno pasitikėjimo neužtenka. Jis turi būti lydymas drąsos, pasiryžimo ir pasiaukojimo.

Karaliaus nurodymu, gegužės 26 d. turėjo būti švenčiama kaip tautinė maldos diena. Baigdamas karalius kreipėsi į visos Imperijos žmones, kad „Į savo pareigas, vis vien, kokios jos būtų, idėkite visą galimą drąsą ir pasiryžimą“. „Dievo padedami, mes nepralaimėsime!“

ATSAKYMAS ANGLIJOS KARALIUI

Po Anglijos karaliaus Jurgio VI kalbos, vokiečių spauda reagavo stambiomis antraštėmis: „Atsakymas karaliui“. Straipsnio autorius esąs vokiečių spaudos šefas Dr. Dietrichas, kuris stačiai kreipiasi į Anglijos karalių: — Jūs, Anglijos Jurgi, pradėdote drebėti... Toliau Anglijos karaliaus kalba vadinama nekarališka, neriteriška. Čia pŕimenama, kad pati Anglija atmetė Hitlerio ištiestą taikos ranką. Tokia tiesi atsakymo į Anglijos karaliaus kalbą forma Berlyne laikoma originali ir kelianti atitinkamą susidomėjimą.

JAPONIJA TURINTI APSAUGOTI OLANDŲ INDIJA

Laikraštis „Teito Niši Niši“ gvildena Japonijos padėtį Rytų Azijoje ir Japonijos politiką didžiųjų Europos valstybių, kurios dalyvauja kare, atžvilgiu. Laikraštis reikalauja Kinijos konfliktą išspręsti Anglijos nenaudai, nes Anglija rėmusi kinus ir tuo būdu trukdžiusi suartėti Japonijai su Kinija. Per Japonijos Kinijos konfliktą Japonijos įsiviešpatavimas jūrose buvęs sutrukdytas. Japonijos „šventasis karas“ Kinijoje turįs išlaisvinti Kiniją iš Didžiosios Britanijos įtakos, jei Rytų Azijoje norima įgyvendinti naują santvarką. Olandų Indijos apsauga turi gyvybinės reikšmės, nes pati Olandija negalinti tos savo kolonijos saugoti. Laikraštis paneigė gandus, kad Anglija norinti sudaryti sąjungą su Jungtinėmis Valstybėmis ir Japonija.

Japonijos užsienių reikalų ministerijos informacijos skyriaus direktorius kalboje, pasakytoje per radiją, pareiškė, kad kovos Europoje nepakeičia Japonijos nusistatymo, o Japonijos nusistatymas dėl status quo Olandų Indijoje neturįs nieko bendro su keturių valstybių paktu, kurį minėjo Jungtinių Valstybių užsienių reikalų ministras Hullis, aiškindamas Jungtinių Valstybių nusistatymą Olandų Indijos atžvilgiu. Japonijos politika siekia neleisti išsiplėsti karo veiksmams į Tolimuosius Rytus. Japonija ves nesikišimo politiką, tačiau nesikišimo politika nėra pasyvi politika. Nesikišimo politika nesiekianti draugystės su visomis valstybėmis.

BRITAI SKUBIAI STENGIASI PAGERINTI SANTYKIUS SU SOVIETŲ SAJUNGA

Diplomatinis Reuterio korespondentas praneša, kad neseniai Sovietų Sąjungos ambasadorius Londone Maiskis bri-

tų užsienių reikalų ministerijoje padarė pranešimą dėl prekybos derybų tarp Sovietų Sąjungos ir Didžiosios Britanijos. Pasak korespondento, pranešime buvo nurodyta, kad Sovietų Sąjunga yra pasirengusi pradėti prekybos derybas su Didžiąja Britanija abipusiškos lygybės pagrindu, tačiau ji norėtų išvengti bet kokių rezervų, kokius, sakysim, daro savo pasiūlymuose Didžioji Britanija, nurodydama tam tikras sąlygas, išplaukiančias iš dabartinio karo padėties. Korespondentas pabrėžia, jog ketvirtadienį Butleris atstovų rūmuose yra pareiškęs, kad vyriausybė ėmėsi skubių priemonių pagerinti Didžiosios Britanijos ir Sovietų Sąjungos santykiams.

Korespondento nuomone, iš to pareiškimo galima spręsti, jog jei bus gautas Sovietų Sąjungos sutikimas, Didžiosios Britanijos vyriausybė galėsianti pasiūsti į Maskvą savo atstovą, kuris ištirs dirvą pradėti deryboms.

Reuterio žiniomis iš autoritetingų šaltinių, Sir Stafford Crippsas yra išvykęs iš Londono į Maskvą vesti parengiamųjų pasitarimų.

Havasas apie Stafordo Crippso kelionę į Maskvą papildomai praneša, kad Sovietų Sąjungos ambasadorius Londone Maiskis painformavęs britų užsienių reikalų ministrą Halifaxą, kad Sovietų Sąjungos vyriausybė pritaria Staffordo Crippso kelionei į Maskvą. Staffordas jau išvykęs į Maskvą.

Iš autoritetingų Londono sluoksnių patvirtinama žinia, kad Staffordas Crippsas išvyko iš Londono į Maskvą.

RUZVELTO KALBA PER RADIJA

Gegužės 26 d. Jungtinių Valstybių prezidentas Ruzveltas per radiją pasakė kalbą, kurios pradžioje kvietė Jungtinių Valstybių piliečius prisidėti prie paramos teikimo Norvegijos, Olandijos, Belgijos ir Prancūzijos civiliniams gyventojams. Savo kalboje prezidentas Ruzveltas nušvietė Jungtinių Valstybių krašto apsaugos priemonių tobulinimą nuo 1933 m. Pasak Ruzvelto, dabartinė padėtis, vis dėlto, gali išsiplėsti ligi tokio laipsnio, kad Jungtinės Valstybės bus priverstos pakeisti visą savo krašto apsaugos programą. Ruzveltas savo kalboje ragino privačius pramonininkus padidinti savo įmones arba atidaryti naujas, o Jungtinių Valstybių vyriausybė jiems suteiksianti reikalingų kreditų. Ta proga Ruzveltas priminė prieš metus padidintą aviacijos pramonę, kuri, tačiau, nesanti pakankama, ir todėl Jungtinių Valstybių vyriausybė nutarusi, kad, bendradarbiaujant su privačia pramone, būtų galima per metus pagaminti iki 50.000 lėktuvų. Ruzvelto nuomone, tokiai didelei aviacijos programai įvykdyti nereikia ilginti įstatymu nustatytą darbo laiką, nes galima priimti į aviacijos pramonės įmones daugybę darbininkų iš bedarbių tarpo. Toliau savo kalboje Ruzveltas nurodė, jog Jungtinių Valstybių vyriausybė neleis, kad Jungtinėse Valstybėse įsigalėtų klasių kova. Baigdamas Ruzveltas pareiškė: „Aš esu tikras, kad mūsų prašymai nueis pas Dievą Visagalį. Tie prašymai kyla iš visu Jungtinių Valstybių moterų, vyrų ir vaikų širdžių. Maldaukime, kad kančios, badas, mirtis, naikinimas ir neviltis baigtųsi ir kad taika grįžtų pasaulin...“

BŪKLĖ EUROPOJE GEGUŽĖS 28 D. ŽINIOMIS

— DNB praneša: „Akivaizdoje vokiečių ginkluotų pajėgų spaudimo, Belgijos karalius apsisprendė nutraukti beprasmišką priešinimąsi ir prašyti nutraukti karo veiksmus. Jis priėmė vokiečių reikalavimus ir kapituliavo be sąlygų. Tuo būdu šiandien (gegužės 28 d.) Belgijos armija padėjo ginklus ir nustojo egzistavusi“.

Paryžiuje ir Londone ši žinia buvo sutikta nepalankiai. Prancūzų ir britų kariuomenės, nepaisydamos belgų kapituliavimo, kovoja toliau.

— Aktualiausias klausimas Berlyne — kada vokiečiai išlips į Angliją. Šiuo vokiečių žygiu visiškai neabejojama. Anglai šaukia dar dvi atsarginių klases.

— Visa Viduržemio jūra esanti karo būklėje. Italija tebe gyvena karo nuotaika ir visu skubumu ruošiasi kariauti. Tunisas taip pat aliarmo padėtyje. Prie įvairių strateginių punktų koncentruojama ir Egipto kariuomenė. Italijoje vedusi derybas anglų komisija iš Italijos išvyko ir vargiai grįšianti. Italų radijas pabrėžia, kad Italija jokiū būdu neisianti su vakarų demokratijomis. Italijos valanda artėjanti ir nebūsią jokio karo paskelbimo, nes mobilizacija jau esanti įvykdyta.

— Balkanuose tuo tarpu atrodo ramu. Rumunija pastačiusi prie ginklo 1.400.000 karių. Belgrade laukiama Sovietų delegacijos sunormuoti Jugoslavijos SSSR diplomatiniams santykiams. Sovietų Sąjunga taip pat pasižadėjusi respektuoti ir Vengrijos neutralumą.

KOMUNIZMAS visame fronte

NAKTIES BOMBARDAVIMAI

Šaltoje mėnulio šviesoje bombonešiai atrodo lyg dideli, sustingę paukščiai. Aerodromo tarnybos vyrai paskutinį kartą apžiūrėjo lėktuvus. Prieš akis didelis skridimas į priešų žemę. Daug bombų išsiriavo savo lizduose po sparnais ir liemenyje. Plieno didingumas švita ir naktį. Už valandos kitos jis pasipils ir pažeis jautrias priešų vietas.

Laikrodis atneša skridimo valandą. Mažame namelyje, kuris guli per 50 metrų nuo lėktuvo, daug šviesos ir visa eskadrilė. Namelio langai rūpestingai uždangstyti ir jis naktį, prie medžių prisispaudęs, atrodo miegantis, nors jo viduje daug gyvybės.

Grupės vadas duoda lakūnams paskutinius nurodymus. Skridimas yra sunkus ir pavojingas, bet nei vieno vyro veide nematyti rūpesčių bei baimės.

Jie pasitiki savimi ir savo lėktuvais.

Žemėlapyje paskutinį kartą pasižymima visos tos vietos, kur gali būti priešlėktuvinės priešų baterijos ir kur jos jau buvo pastebėtos.

Tačiau tamsi naktis daug gali slėpti netikėtumų. Visus juos lakūnai ir lėktuvai turės nugalėti.

Skridimo valanda atėjo.

Daug motorų tamsoje dūzgia aštriu, metaliniu balsu. Matyti, kaip švyščioja ugnelės iš vamzdžių, kuriais išmetamos sudegusio kuro liekanos. Šis ugnies blyksčiojimas primena kažką fantastišką.

Pakilimo tvarka yra be galo tiksli. Kadangi rikiuotėje beveik negalima skristi, tai lėktuvai kyla viens po kito nustatytu laiko tarpu kas trys minutės.

Nakties tamsoje pražūna dideli bombonešiai, tarsi juos prarytų milžiniška, juoda gerklė. Tik kurį laiką blizga lemputės jų uodegų galuose, bet ir tas šviesas, po kiek laiko, lėktuvai užgesins.

BOMBONEŠIO VIDUJE

Apie vieną tokį naktinį skridimą pasakoja lakūnai, dalyvavę bombardavimuose. Reikia pažymėti, kad anglų ir prancūzų

aviacija labai mėgsta naktinius skridimus Vokietijos pusėn.

Naktinio skridimo metu beveik visai nepavojingi naikintuvai. Priešlėktuvinė artilerija turi daug menkesnį tikslumą. Į svarbų punktą gali atskristi netikėtai, nes oro sekėjams neįmanoma nakties glūduose įžiūrėti lėktuvus.

Iš kitos pusės, naktiniai skridimai, kurie duoda puolantiems lakūnams žymiai daugiau saugumo, taip pat teikia ir daug sunkumų atlikti savuosius uždavinius.

Naktį priešas stengiasi šviesų užtemdymu užmaskuoti savo koncentracijos centrus, įmones, sandėlius. Jis ginasi šviesosvaidžių, garsiagaudžių ir priešl. patrankų baterijomis. Be to, naktį be galo sunku orientuotis skridime, o taip pat matyti ir taikinį. Tačiau anglai, prancūzai dabar beveik kiekvieną dieną puola vokiečių pozicijas užnugaryje.

„Naktis šviesi ir daugybė žvaigždžių spindi danguje. Šis begalinis dangaus audinys — puikiausias mūsų kelvedys.

Lėktuvo žvalgas atsidaro langelį ir jame pasistato sekstantą. Taip, kaip jūrininkai neapmatomuose vandens plotuose, taip lakūnai didžiulėje erdvėje susiranda iš žvaigždžių savo kelią.

Lėktuvo kabinoje visiškai tamsu. Tylime. Motorai gieda savo nenutraukiamą giesmę ir šaltis skverbiasi iš lauko į vidų. Žvalgas, tik su mažomis pertraukomis, dirba su sekstantu ir nurodinėja pilotui kelią.

Jau daug kilometrų nuskrusta ir pagaliau tamsoje šūktelėja lėktuvo vadas

— Jau Vokietija!

3000 metrų. Iš šio aukščio žemė atrodo, kaip ištisa, juoda dėmė, kurios viršuje guli žvaigždėmis blizgantis pilkai mėlynas audinys.

Staiga kažkur krašte į dangų šauna šviesos juosta. Iš viršaus ji atrodo lyg ilgas šviesos kardas, kurio smailagalys badinėja dangų.

Toli jisai... Ten greitai atsiranda ir kita šviesos juosta, paskui dar viena. Jos palengva juda, slinkdamos kairėn ir dešinėn.

Kažką gaudo priešų šviesosvaidžiai.

Lėktuvo vadas žemėlapyje pasižymi tą vietą. Tai viena iš baterijų, kuri bus įtraukta į žinomųjų sąrašą ir kurios galės stengtis išvengti visi kiti, kurie skris vėliau.

Pamažu nuimamas gasas. Lėktuvus tyliai slenka prie savo taikinio — didelio pramonės rajono, kuris aprūpina kariuomenę. Tyliai dirbantis motoras turi apgauti priešų klausytuvus. Atsirandam vis žemiau.

Nepaprastai tamsu. Nieko nebūtų galima įžiūrėti, jei ne šviesi, balta juosta šalia visos tos priešų gamyklos. Upė, o prie jos apskritas ežeras ir naktį matyti, o tai puikiausia lakūnams.

Staiga šauna į viršų šviesa. Šviesosvaidis atsimerkė. Greta jo atsiranda kitas. Baisi, išdavikiška ir pavojinga šviesos ranka tik nesugriebė lėktuvo. Minutei visų širdys pasidaro lėtesnės. Beveik išspręstas likimas, jei patektume į ją!

Lėktuvo vadas jau guli prie bombų taikiklio. Slenkame dar žemyn. Dabar pačiam pavojingiausia ruože. Ligi taikinio dar per toli, kad galėtumėm išmesti bombas, bet priešų baterijos čia pat.

Šviesosvaidžiai staiga užgęsta. Mes priversti įjungti motorus, o tai tikra duona klausytuvams. Pasigirdus motorams, šviesos kaspiniai vėl šauna viršun ir atbėga į mus.

Pilotas galėtų staigiai pasukti lėktuvą ir jų išvengti, bet jis turi skristi lygiai ir tiesiai, kad pataikytų į fabriką, prie pat apskrito ežero kranto.

Ar jie mus pašaus? — vienas jaudinantis šiurpus klausimas. Dar sekundė ligi bombų metimo, ir esame priversti skristi tiesiai ir išdavikiškai lygiai.

Pilotas tuojau pajunta, kad lėktuvus pasidarė stipresnis. Bombos išlėkė lauk! Tuo pačiu metu jis staigiai suka į šoną ir šviesos spindulys prabėga sparno galu. Sekundės dalimi išbėgame nuo jo!

Bet laukinė medžioklė tamsiame danguje nepasibaigė. Tuojau pat patenkame vėl į ją. Jis nepaleidžia ir persekioja. Granatų ugnys sublizga aplink. Atrodo, lyg tai būtų gražus žaidimas su fajerverkais, nors kiekvienas iš jų lemia mirtį.

Krintame apačion. Greitis pasidaro milžiniškas. Šviesos persikryžiuoja, pagau-na ir vėl paleidžia, granatos be perstojo



Artilerijos ugnies priedangoje pirmieji vokiečių daliniai keliasi per upę

žaibuoja. Prie stiklinio lango prisipaude, žiūrime atgal. Didelė ugnies dėmė iškyla tamsoje. Atrodo, kad kas nutraukė uždangą nuo liepsnojančio ežero. Dar ir dar pakyla liepsnų verpetai. Bombos daro savo.

Bėgame nuo piktai besivejančių granatų, kurios be sustojimo švysčioja danguje. Kartais sproginas būna taip arti, kad oro virpesys supurto lėktuvą. Tada nenoromis susitrauki, laukdamas aštraus, skambančio garso — skeveldros atsimumo.

Pabėgame. Vėl tamsa aplink. Pilnas žvaigždžių dangus. O užpakalyje keli dideli gaisrai ir daug šviesosvaidžių juostų klaidžioja danguje, ten kur neseniai buvome. Be abejo, kiti mūsų draugai atėjo prie taikinio. Ir juos pasitinka tas pats pragaras, kurį reikia nugalėti. Nes toks yra lakūno likimas.

Ilga valanda atgal. O tuo pačiu metu lėktuvo vadas vėl dirba prie langelio su sėkstantu, ieškodamas kelio danguje.

KRINTA 505 FORTAS

Spaudoje buvo pranešta, kad paimtas 505 Mažino linijos fortas. Jis guli pačiame Mažino linijos gale, prie Luxemburgo pasienio, šiaurvakariniame Mantmedy tvirtovės krašte.

Šis 505 fortas turėjo geležbetoninius požeminius įrengimus, jo artilerijos bokštai buvo plieniniai ir buvo judomi aukštyr ir žemyn, turėjo daug kulkosvaidžių ir patrankų lizdų. 505 forto artileriją sudarė ligi 10,5 cm. Šis fortas buvo paimtas po 48 val. kautynių, kurių metu ir vokiečiai ir prancūzai parodė didelį atkaklumą. Fortą paėmė pionierių leitenantas su savo karių būriu.

Apie šio forto žlugimą pateiksime vieno karo korespondento pranešimą.

Didelės kautynės prasidėjo prie Villy sodžiaus. Šis sodžius turėjo eilę namų, kurių kiekvienas buvo kaip atskira tvirtovė. Betoniniai rūšiai, pagrindžiai ir pagaliau visa eilė stiprių ugnies lizdų turėjo saugoti priėjimus prie 505 forto šarvuoto bokšto.

Kautynės sodžiuje vyko ištisą dieną. Nuo namo prie namo, nuo rūšio ligi kito rūšio, iš betoninių lizdų iki kitų vokiečiams teko sunkiomis pastangomis užimti kiekvieną tos vietovės pėdą. Jos buvo ypač sunkios, nes priešas iš forto aukštumos vyravo savo artilerijos ugnimi ir suteikdavo labai didelę pasipirtį savo pėstininkams.

Pionierių leitenantas Germeris gavo įsakymą paimti šarvuotą priešo forto poziciją. Visas fortas susidėjo iš dviejų šarvuotų bokštų, taip pat eilės kulkosvaidžių lizdų ir kareivinių. Ligi jų vokiečių pėstininkai ir pionieriai buvo priėję per 40 metrų.

DRAMATINIS ŽYGIS

Šeštadienio vakarą prasidėjo dramatinė kova prieš 505 fortą.

Žygio daliviai susirinko degančiame Villy sodžiuje. Vokiečių sunkaus ir sunkiausiojo kalibro artilerija be paliovos kerta į forto pusę. Ten, atrodo, viskas ardoma milžiniško orkano.

Pėstininkų kulkosvaidžiai ir patrankėlės pridengia pionierius, kurie veržiasi pirmyn. Dangus su žeme maišosi aplink. Kovos gaudimas pavirtes vienu milžinišku baubimu, kuriame virpa žemė po kojomis.

Pirmas pionierių taikiny — plieninis

sviedinys, apie 2 metrų diametro iš 30 cm storio plieno. Šis sviedinys vos kyšo iš po žemės, o jame įtaisytas forto pabūklas. Visa ta plieninė kepurė sukasi aplink, akyliai saugodama rajoną ir prieš save žerdama mirtį.

Reikia tik įsivaizduoti pionierių pragarišką žygį su milžinišku sprūgstamosios medžiagos užtaisais, kurį jie nešėsi su saviimi. . . Ugnies aplinkumoje pirma padedamas didelis užtaisas. Paskui greitai tiesiamas sprogdinimo laidas. Tuoju pat panašiai daroma ir prie kitų šarvuotų forto kepurėlių. O tuo metu iš arčiausiai esančių pozicijų savieji kulkosvaidžiai ir pabūklai seka dirbančius pionierius ir padeda jiems savąja užtveriamą ugnimi.

Sproginas! Visas milžiniškas plieno sviedinys staiga apie metrą pakyla ir vėl krinta žemyn. Panašiai įvyksta ir prie kitų forto bokštelių. Pilkai gelsvi dūmai degančiu debesiu skleidžiasi apie sunaikintus forto ugnies lizdus. Jie pradeda degti.

Staiga pasirodo šarvuočiai. Priešas kontratakuoja. Prasideda greita kova prieštankinių pabūklų su tankais. O tuo pačiu metu sunkiai aidi ir pionierių sprogdinamos tvirtovės. Greit ir antroji forto dalis nutyla. Tik parako debesys siaučia visą apylinkę.

LĒKTUVAI KAUTYNIŲ LAUKE

Vakarų fronto kautynėse, kur karas yra beveik išimtinai tik judraus, greito manevrinio pobūdžio, labai gausi ir pavojinga aviacija.

Vokiečiai čia yra paleidę tikrai didžiulį kiekį lėktuvų, kurie dirba be paliovos, turėdami arba atskirus naikinamuosius uždavinius, arba padėdami žemės kariuomenei.

Kautynių lauko aviacija skraido daugiausia labai žemai. Ją dengia ir saugoja naikintuvų eskadrilės, kurios labai dažnai susiremia su priešais, medžiojančiu mažuosius, bet daug žalos padarančius vokiečių Ju 87 bombonešius, vadinamus stukomis. Šie vieno motoro lėktuvai pasirodė miklūs kovotojai prieš šarvuočius.

Kaip bebūtų stiprus šarvuotis, jis prieš puolimus iš oro gali gintis labai menkai. Visa šarvuočio apsauga, kad jis yra mažutis taikiny aukščiau skrendančiam lėktuvui, o be to, gali greit manevruoti. Tačiau lėktuvo greitis, lyginant jį su tanku (ir modernus kautynių vežimas kovos terene greičiau negalės pajudėti kaip 40—50 km), yra daug didesnis. Dėl savo greičio lėktuvas pasidarė didelis tankų priešas ir jie uoliai ir vienos ir kitos pusės medžiojami.

Apie vėžlių medžioklę, taip kaip išsireiškia vienas vakarų fronto lakūnas, tuoj ir papasakosiu.

„Tą dieną tris kartus skridome frontan. Poilsio minutę gulėjome puikais, tankaus pušyno pakrantėje. Staiga greitas aerodromo aliarmas. Labai skubus uždavinys. Stiprios priešos motorizuotos voros pasirodė fronte ir grasina mūsų armijos sparnui. Įsakymas atėjo iš žvalgybos lėktuvų eskadrilės, kuri budėjo viršum kautynių lauko ir per radiją apie tai praneša. . . Daug tankų ir šarvuotų automobilių. . .

Tuoju, vos tik baigiamas perskaityti skridimo įsakymas, mažas ir judrus eskadrilės pilotas švilptelėjo: „Einame vėžlių medžioti!“ Lėktuvai paruošti ir trunka tik nedaug minučių, kai mūsų mašinos jau kabo Flandrijos laukuose.

Pralenkiame mūsų kariuomenės voras,

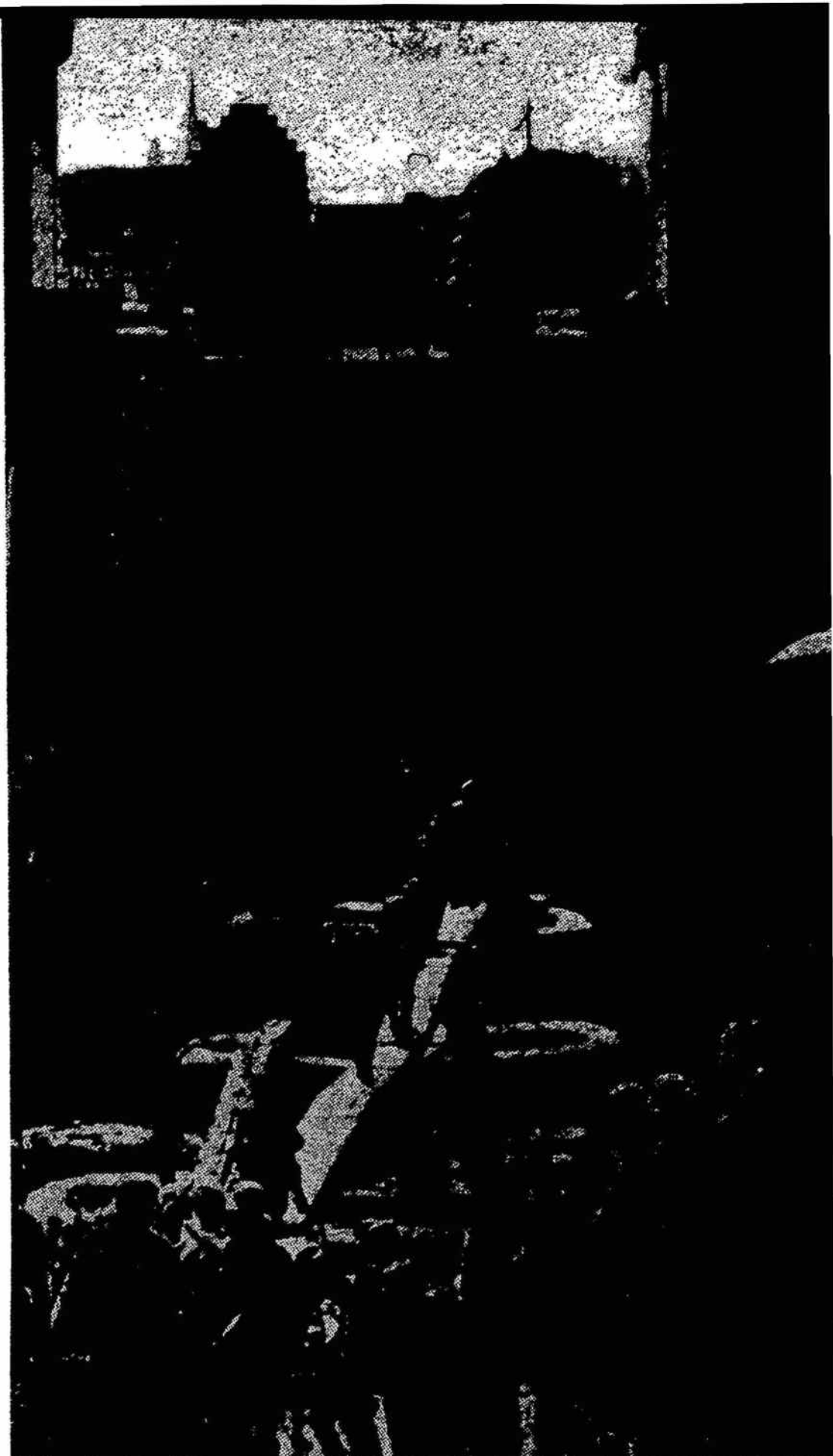

Vokiečiai keliasi per upę, sugriovus didžiulį tiltą

kurios juda gausiuose keliuose. Puiki pavakario saulė ir skridimas dėl tylaus oro yra be galo malonus, lygus ir minkštas.

Staiga horizonte keli juodi taškai.

Lėktuvai! Savi ar priešai?

Mažas dirstelėjimas į ginklus. Kulkosvaidžiai parengti atmušti puolanciojo ataką. Atstumas be galo greit mažėja. Juodi, vos įžiūrimi taškai pavirsta aiškiomis lėktuvų formomis. Paskui dar keliolika sekundžių ir vieni pro kitus pralekiame fantastiniu greičiu. Labai trumpa akimirka, bet spėjame pamatyti, kad tai savi.

Kažkas mostelėjo iš ten. Mes atsakome. Lėktuvai sukasi ir grįžta. Tai mūsų naikintojai. Jie mus pridengs ir saugos.

Girdžiu balsą radijo ausinėse: „Eskadrilės vado radijo stotis. Priešo vora matyti šiaurėje, tarp Aine ir Bouje“. Akys klajoja tenai ir tuoj pastebime anoje upės pusėje didelius baltus dulkių debesis.

Sausi keliai — didžiausias mūsų pagelbininkas ir priešas visoms motorizuotoms dalims. Nes vos tik jos kur pasijudins, dulkės jau iš tolo rodys lakūnams, kad pilnu greičiu ten juda motorizuota vora.

Radiju gaunam paskutinius nurodymus. Apsisukame ir turime saulę užpakalyje savęs. Tuo būdu bus daug sunkiau mus apšaudyti.

Lyg vanagai kabame ore, sekdami savo grobį. Trijų šimtų metrų vora. Staiga ji stabtelėja ir suka šonan. Jie jau pastebėjo mus. Ir tuo pačiu momentu atėjo įsakymas pulti.

Žemyn! Taikiklyje dideli priešos tankai. Tiek kartų girdėtas plonas vėjo švilpimas už lėktuvo stiklo. Paskui bomba lekia žemyn. O mes aukštyr.

Alėjoje susimaišo žemė, medžiai ir

GINKLŲ PRAMONEI METALO LAUŽĄ!

METALO LAUŽUI RINKTI INSTRUKCIJA

Metalo laužui rinkti talka skelbiama šiais 1940 m. iki rugsėjo mėn. 1 d.

1) Talkai praversti imasi iniciatyvos S-gos Ginkluotoms Krašto Pajėgoms Remti Skyriai, kviesdami savo sudėtin visų vietinių organizacijų atstovus ir paskirus veiklius asmenis.

2) Kur S-gos G. K. P. R. Skyrių nėra, ten talkai praversti iš visų vietinių organizacijų atstovų bei paskirų asmenų sudaromas metalo laužui rinkti Metalos Talkos Komitetas. Tokį Komitetą sudaryti imasi iniciatyvos Šaulių S-gos daliniai, o kur jų nėra, kita organizacija arba paskiras asmuo.

3) Talkai apskrityje vadovauja S-gos Ginkluotoms Krašto Pajėgoms Remti Apygardos Valdybos, kviesdamos savo sudėtin kitų organizacijų atstovus, paskirus asmenis ir sudarydamos rinkliavos sekciją.

4) Visam darbui vadovauja S-gos G. K. P. R. Centro V-ba Kaune, kuri kviečia savo sudėtin įvairių organizacijų atstovus ir sudaro tam reikalui metalo laužui rinkti talkos sekciją.

Centro adresas: Kaunas, Duonelaičio g. 9a nr. II aukšte, tel. 22-798.

5) Visi piliečiai, įmonės, įstaigos kviečiami aukoti Ginklų Fondui visoki metalo laužą, būtent: a) stambų pramonės ir žemės ūkio mašinų, transporto priemonių ir statybos medžiagų laužą, b) įvairias smulkias plieno, geležies ir spižiaus liekanas, nereikalingus, atliekamus namų apyvokos metalinius daiktus, c) įv. spalvoto metalo (vario, nikelio, aliuminijaus, cino, švino, alavo) liekanas bei reikmenis. d) Nevengti rinkti smulkių metalinių daiktų, kaip švino blombų, patefono adatų ir pan., nes iš daug smulkmenų susidaro didelės krūvos. Neturi būti užmirštas surinkti metalo laužas iš šiukšlynų, užmiesčių slėnių ir kitų vietų, kur metalo liekanos žūva ir teršia gamtą.

6) Metalo laužo rinkimą išpropagavus ir Apskritis Metalos Talkos Komitetui paskelbus rinkimo laiką, rinkikai aplanko namus, įmones, įstaigas ir surenka metalo laužą. Talkos Komitetai, atsižvelgdami į vietos sąlygas, rūpinasi gauti transporto priemonių (iš savivaldybių, kariuomenės įgulių, šaulių s-gos, organizacijų, įmonių ar kitų). Metalo laužas pristatomas į pradines rinkimo vietas, kurios pagal galimumą turėtų būti pastogėje, užrakintos. Į tas vietas aukotojai gali ir patys vežti aukojamąjį metalą. Surinktas laužas pasveriamas arba bent apytikriai nustatomas jo kiekis ir surašomas aktas, kuris siunčiamas apskrities Metalos Talkos Komitetui.

Miestuose pageidaujama įrengti viešose vietose dėžes, į kurias aukotojai galėtų sumesti smulkesnes metalo aukas. Stambios vienos metalo rūšies aukos nemaišytinos su visu laužu, kad vėliau būtų lengviau išrūšiuoti Ginklavimo Valdybos dirbtuvėse.

Metalo Talkos Komitetas paskiriems rinkikams duoda įgaliojimus.

7) S-gos G. K. P. R. Apygardos Valdybos ar tam reikalui sudaryto apskrities centre Metalos Talkos Komiteto turi būti nurodytos bei suorganizuotos metalo laužo surinkimo vietos. Tos vietos turi būti prie geležinkelio stočių, laivų priplaukų ar, kur jų nėra, prie patogių susisiekimo centrų. Į tas vietas laužas pristatomas talkos būdu, prisidedant transporto priemonėmis visiems, kas galės (ž. 6 str.).

S-gos Apygardos V-bos ar tam reikalui sudaryto Metalos Talkos Komiteto rūpesčiu apskrities centre gautas laužas tvarkomas, saugojamas nuo nykimo, o surinktam laužui sudaromas bendras aktas, nurodant bent apytikrą laužo svorį. Iš apskričių centrų metalo laužą pasiima Ginklavimo Valdyba.

Sąjungos Ginkluotoms Krašto Pajėgoms Remti Centro Valdyba.

Savanoriams kūrėjams

Seimui priėmus pakeistą savanorių kūrėjų medalio įstatymą, daugelis asmenų, turinčių teisę gauti savanorio kūrėjo medalį ir jo teikiamas lengvatą bei teises, kreipiasi į Savanorių Kūrėjų Sąjungos centro valdybą su prašymais išrūpinti savanorių kūrėjų medalį ir teises.

Lietuvos Kariuomenės Kūrėjų Savanorių Sąjungos centro valdyba praneša, kad gavimui savanorio kūrėjo medalio ir teikiamų teisių, reikalinga paduoti prašymus betarpiškai Savanorių Kūrėjų Medalio Komisijai prie Kariuomenės Štabo, per vietos apskrities Komendanto įstaigą. Prie prašymo reikalinga pridėti gimimo metrikos ištrauką, ištikimybės liudijimą iš policijos ir kitus turimus liudijimus ar pažymėjimus apie tarnavimą Lietuvos kariuomenėje savanoriu ar partizanu 1918—1920 metais. Savanorių kūrėjų medalis ir teisės duodamos nemokamai. Yra agentų, kurie peršasi už pasakišką atlyginimą išrūpinti savanorio kūrėjo medalį ir skiriamas pašalpas. Tokių agentų reikia saugotis, kad netektų vėliau gailėtis. Reikalinga žinoti, kad tie agentai nesikreipia pas tuos asmenis, kurie neturi teisių arba dokumentų, duodančių teisę gauti savanorių kūrėjų medalį, bet jie, agentai, iš anksto susirenka žinias tų asmenų, kurių dokumentai ir teisės yra neabejotini ir dėl jų neapdairumo ar nežinojimo, kad jie turi teisę gauti savanorio kūrėjo medalį, dažnai juos nuskriaudžia. Kadangi kiekviename apskrityje yra Savanorių Kūrėjų Sąjungos skyriai ir komendantūros įstaigos, tad kam kas dar neaišku, turi ten kreiptis ir išsiaiškinti.

L. K. K. Savanorių S-gos Centro Valdyba

priešo vora. Per lėktuvo telefoną girdžiu mano šaulio balsą: „Pilnas pataikymas!“

Apsukę ratą, palydimi patrankų granatų debesėlių, matome kelyje gaisrą. Kareiviai lipa iš tankų ir bėga į šonus. Didelė plati ugnies uodega kyla aukštyne, maišydamosi su juodais naftos dūmais.

Lėktuvai puola viens po kito, paleidžia bombas ir pagal vado įsakymą susirenka viršum mažučio baltų namelių belgų sodžiaus. Iš čia dar kartą skrendame link motorizuotos voros ir dar kartą ją puolame.

Keliolika sudaužytų mašinų stovi ant kelio ir lauke šalia jo. Tarnybos juos taiso, o mes į dirbančius paleidžiam visų kulkosvaidžių gerklės.

Vėl panika ir triukšmas apačioje, o tuo pačiu metu saulė beveik visai baigia slėptis jūros pusėje.

Dabar atgal. Ligi rytdienos!



Motociklistai pasirengę į žygį Iz. Girčio nuotr.

Kaip organizuoti ir praveisti karių šachmatų turnyrus

Šachmatai yra kultūringa pramoga, jau senas karių svečias kazematuose. Manau, nerasime nė vieno dalinio, kuriame, greta laikraščių, žurnalų ir knygų, nebūtų šachmatų komplektų.

Šachmatai, šis „gudragalvių“ žaidimas, kupinas karinės dvasios savybių: jis grūdina individo valią kovai, kovai iki pergales, moko greitai ir tiksliai orientuotis kebliausiose padėtyse ir padeda tinkamai spręsti įvairius strateginius ir taktinius kovos uždavinius. Čia dvi protinės jėgos įtemptai kovoja kaleidoskopiškai permainingose kovos sąlygose. Maža strateginė ar taktinė klaidelė ir kova - partija pralaimėta. Lygiai taip, kaip ir kautynių lauke. Šachmatuose svarbiausią vaidmenį sudaro ryžtinga kova, noras padaryti geriausią ėjimą, rasti geriausią išeitį iš vargingiausios, kartais beviltiškos, padėties.

Mūsų kariai įvairiose sporto šakose yra pasiekę gražių laimėjimų. Tas pats pradedama justis ir šachmatuose.

Malonu stebėti šachmatininkų kovas, o ypač tuomet, kai jie, varždamiesi turnyruose, linksta ant šachmatų lentų, kai kiekvienos šachmatų figūros judesys - manevras vispusiškai apsvaistytas, kai varžybininkų siela pergyvena dvigubą pareigos pajutimą: savąjį „aš“ visada ir visur laimėti ir pasiryžimą neapvilti savojo dalinio, patikėjusio jiems pirmenybę rungtyniauti. Nemažiau malonu sekėti ir rungtynių eigos stebėtojus, kurie kartais net stipriau už pačius varžybininkus pergyvena jų laimėjimas ir nesekmes.

Tokie karių šachmatininkų turnyrai yra labai mėgiami ir pageidaujami. Tačiau čia dažnai dar susiduriama ir su kai kuriomis kliūtimis, sakysim: pasigendama lietuvių kalba žinių apie turnyrų tinkamą organizavimą, jų pravedimą ir pagrindinių taisyklių turnyriniams ginčams spręsti. Todėl mes čia ir pasistengsime nors iš dalies šią spragą užpildyti.

Turnyrus galima praveisti norint: a) išrinkti stipriausią dalies (įgulos) šachmatininką; b) sudaryti reprezentacinę dalies (įgulos) komandą pagal žaidėjų pajėgumą būsimoms komandų varžyboms; c) išaiškinti stipriausią įgulos ar net kariuomenės šachmatininkų dalinį.

Turnyrų nugalėtojams būtina visuomet skirti, nors ir mažas, bet atmintinas dovanėles. Tos dovanos paskatins didesni šachmatininkų skaičių dalyvauti protinėse varžybose ir atidžiau žaisti turnyrines partijas.

Norint surengti numatytą turnyrą, būtina reikia rasti tinkamą turnyro vadovą iš asmenų, gerai žinančių turnyro pravedimo taisykles.

Turnyro vadovo pareigos: a) suregistruoti dalyvius; b) praveisti burtų traukimą ir tuo nustatyti dalyvių eilės numerius, kurie bus reikalingi suporuoti žaidėjus ir paskirti jiems figūrų spalvą pagal vadinamą Bergerio sistemą; c) parengti turnyro tvarkaraštį (nustatant lošimo dienas, valandas, vietą ir t.t.); d) supažindinti dalyvius su kvalifikacinėmis turnyro normomis; e) sekėti ir prižiūrėti turnyro eigą ir rūpintis jo techniniais reikalais (šachmatų komplektais, kontr. laikrodžiais, išbraižyti turnyro eigos lentelę, užlaikyti lošimo būstinėse tylą ir t.t.); f) spręsti turnyre kylančius ginčus ir nesusipratimus. Turnyro vadovas gali turėti ir padėjėjus: teisėjų ir t.t. Tačiau turnyro vadovui pačiam dalyvauti turnyre nepatartina.

Turnyro dalyvis turi: a) lošti turnyre iki pabaigos, nes savo pabėgimu dėl nesėkmės labai trukdytų turnyrą ir savo elgesiu galėtų pakenkti kitų turnyro dalyvių siekiamiems rezultatams; b) būti klusniu turnyro vadovo sprendimams įvairių ginčų atveju; c) žinoti turnyro tvarkaraštį ir gerai pažinti taisykles. Taisyklių nežinojimas jokiais atvejais nepateisinamas.

Zaidžiant dalyviui draudžiama: a) klausti kieno nors patarimo ar nuomonės apie savo ar priešininko partijos poziciją, naudotis įvairia medžiaga, kuri galėtų turėti įtakos partijos eigai; b) nagrinėti įvairias partijos padėtis; c) girdimai minėti ar pirštais liesti lentos laukus, tuo palengvinant sau apskaičiuoti ėjimus; d) bet koku savo elgesiu trukdyti normalią partijos eigą. Partiją užrašinėti ir kontrolinį šachmatų laikrodį (jei su laikrodžiu lošiama) prižiūrėti turi pats žaidėjas be pašalinės pagalbos.

Jei dalyvis iš turnyro išsėina dar nesulošęs pusės visų savo partijų, tai jis iš rezultatų lentelės išbraukiamas ir jo laimėjimai ar pralaimėjimai priešininkams taip pat neįskaitomi.

Jei dalyvis išstoja, jau pusę savųjų partijų sulošęs, tai neloštosios partijos jam įskaitytos kaip pralaimėjimai ir įskaitytos į suloštų partijų skaičių. Taip pat turnyro dalyvis, be svarbių priežasčių praleidęs tris ratus (partijas) iš eilės, išbraukiamas iš turnyro pagal anksčiau minėtas šiuo atveju taisykles.

Lošiant su kontroliniais šachmatų laikrodžiais nustatoma laikui atitinkamas ribotas ėjimų skaičius. Pas mus paprastai žaidėjui duodama 2 val. laiko 40-čiai ėjimų apgalvoti. Tuo būdu abu lošėjai drauge 40 baltųjų ir juodųjų figūrų ėjimų galvoja 4 val. Jei žaidėjas per nustatytą laiką nespėjo padaryti reikiamo ėjimų skaičiaus, t. y. pasibaigia jo galvojimo laikas, tai jis patenka „ceitnotan“ — pralošia. Dalyviui nustatytu laiku neatvykus į turnyrą ir apie savo neatvykimą neperspėjęs, vis vien paleidžiamas laikrodis ir, jei per valandą neatvyksta, įskaitomas jam pralaimėjimas, o atvykusiam priešininkui laimėjimas.

Turnyrai tarp dalinių komandų. Komandų vadovai dar prieš rungtynių pradžią įteikia rašytas savo komandų sudėtis, sudarytas pagal žaidėjų pajėgumą: pirmose lentose — stipriausi ir t.t. Po to traukiami burtai nustatyti kokiom spalvom žais jų pirmosios lentos (žaidėjai), nes sekančiai teks priešinga spalva, pav., pirma — juodais, antra — baltais, trečia — vėl juodais ir t.t. Jei lošia po dvi partijas, tai antrą kartą priešingomis figūrų spalvomis. Vykdamas turnyrus tarp dalyvių, reikėtų išteigti pereinamąją dovaną su atitinkamu įrašu.

(Bergerio lentelės) Žaidimų eilės lentelės turnyruose. Prieš pradedant turnyrą, visi jo dalyviai burtų keliu gauna atitinkamą pastovų visam turnyru eilės numerį. Pagal tuos numerius visi turnyro dalyviai eilės tvarka surašomi į turnyro rezultatų lentelę. Po to pagal atitinkančią žaidėjų skaičiui Bergerio lentelę žaidėjai suporuojami, t. y. nustatoma, kuris numeris (žaidėjas) su kuriuo numeriu (žaidėju) ir kuriame susitikime (rate) žaidžia. Žaidėjas, kurio numeris lentelėje stovi prieš kitą žaidėjo numerį, žaidžia baltais.

Duodame dažniau sutinkamam turnyruose dalyvių skaičiui keletą Bergerio lentelių. Prašau jas užsirašyti.

Bergerio lentelės:

5 ar 6 žaidėjams.

Ratas

1.	1(6)	2,5	3,4
2.	(6)4	5,3	1,2
3.	2(6)	3,1	4,5
4.	(6)5	1,4	2,3
5.	3(6)	4,2	5,1

7 ar 8 žaidėjams.

Ratas

1.	1(8)	2,7	3,6	4,5
2.	(8)5	6,4	7,3	1,2
3.	2(8)	3,1	4,7	5,6
4.	(8)6	7,5	1,4	2,3
5.	3(8)	4,2	5,1	6,7
6.	(8)7	1,6	2,5	3,4
7.	4(8)	5,3	6,2	7,1

9 ar 10 žaidėjų.

Ratas

1.	1(10)	2,9	3,8	4,7	5,6
2.	(10)6	7,5	8,4	9,3	1,2
3.	2(10)	3,1	4,9	5,8	6,7
4.	(10)7	8,6	9,5	1,4	2,3
5.	3(10)	4,2	5,1	6,9	7,8
6.	(10)8	9,7	1,6	2,5	3,4
7.	4(10)	5,3	6,2	7,1	8,9
8.	(10)9	1,8	2,7	3,6	4,5
9.	5(10)	6,4	7,3	8,2	9,1

Praktiniam naudojimui panagrinėkime 7 ar 8 žaidėjams Bergerio lentelę. Čia pirmame žaidėjų susitikime (rate) pirmasis numeris lošia baltomis figūromis prieš aštuntąjį, 2-ame — prieš septintąjį ir t.t. Jei turnyre dalyvauja tik 7 žaidėjai, tai 1-ame rate pirmasis numeris laisvas — nelošia, nes neturi sau priešininko, 2-ame rate laisvas penktasis ir t.t.

Jei sutarta turnyre sulošti tarpusavy po dvi partijas, tai baigus 7-tąjį ratą, prasideda 2-ras tūras, kurio žaidimo poros suporuotas taip, kaip ir 1-me rate, tik čia jau žaidėjai rungtynias priešingom spalvom.

Bergerio lentelių pavyzdys taikomas ir rungtynėms tarp dalinių (įgulos) komandų ir pan. Tik čia jau burtų keliu numerius gauna ne paskiri žaidėjai, bet komandos. Komandos ir suporuojamos pagal tuos numerius. Komandos, kurios numeris Bergerio lentelėje stovi prieš kitos komandos numerį, pirmoji lenta (žaidėjas) lošia baltaisiais, o sekančioji — juodaisiais ir t.t.

Supažindinę su pagrindiniais dėsniais kaip organizuoti ir praveisti karių šachmatų turnyrus, pageidaujame, kad augtų mūsų kariuomenės daliniuose šachmatinis judėjimas ir kad patys kariai šachmatininkai noriai ir kultūringai pramogautų ir tuo pačiu lavintų savo protinį miklumą ir orientaciją.

Z. Š.



PAVASARIO LEGENDA

Kaip sapnas ošė pušys žalios
Audrų ir vėtrų sukury.
O augo diemedis daržely —
O augo broliai keturi.

Ir keitės metai tolumoje —
Tarytum pasaka graži.
Vyriausias žirgą jau balnojo —
Jauniausiam gulint dar lopšy.

Tai ne griaustiniai niauriai užė . .
Aptemusiam danguj naktų: —
Tai į Tėvynę ėjo rusai
Tai ėjo lenkai iš rytų.

Ir ne — ne baltos sviro ievos,
Žiedais apkrįsdamos takus: —
Ugnis ir dūmai juosė pievas
Ir juosė žydinčius miškus.

Ir skrido dienos ne plaštakėm,
Ne nuskambėjimais dainų. . .
Vyriausias brolis tepasakė:
— Tėvynė šaukia! Aš — einu!

O supės ūkanos aplinkui,
Rudens liūliuojamos gaidos.
Šaka nuo diemedžio palinko: —
Jis krito tėviškės laukuos.

O priešai ėjo vis ir ėjo,
Tai karo vieškeliu plačiu.
Tada antras išskubėjo
Išnešti laisvę ant pečių.

O ko šakele, tu žalioji,
Nuo diemedžio vėl nulinkai: —
Tai antrą brolių pašarvojo
Pilki Radviliškio laukai.

Daržely vyto žalios rūtos,
Neliko dūmuose namų.
Trečiasis brolis skriaudą juto
Dvylikamečio jautrumu.

Danguj gaisrų pašvaistės korės,
Pelėdos klykavo nakčia.
Su viso kaimo savanoriais
Jisai išėjo paslapčia.

Kad vėl išvyst padangę švintant,
Kad būtų ateitis rami —
Granatos sprogo ties širvintais,
Giedraičius lijo ugnimi.

Šaka vėl diemedžio palūžo
Gūdžioje spalio naktyje: —
Trečiasis brolis, kulkoms užiant,
Pajuto šviną širdyje.

Lingavo rudeniu kaštanai,
Lingavo sopuliu daina.
O liko tėvas žilas, senas,
O liko motina sena.

Ir lyg vidur laukų ramunė
Per pikto vėjo pūtimus —
Dar liko diemedžio viršūnė: —
Jauniausias liko dar sūnus.

O lėkė debesys ir vėjai,
O lapai keitėsi kleve.
Žiedais pavasariai žydėjo,
Žiedais žydėjo Lietuva.

Išsprogo laisvę gražios dienos,
Ir dainos nuplaukė smagiai — . . .
Per rugiapiūtę — per rugienas,
Per šienapiūtę — pradalgiais.

Kad nesutirptų šitos dainos
Vėl apsiniaukusioj naktį —
Jauniausias brolis žagrę mainė
Į šveitrų kardą — tai į jį.

Ir prieblandoje kareivinių
Ne kartą guodė jį mintis:
Jo broliai krito dėl Tėvynės,
Kad jai dabar tarnautų jis.

O dienos lėkė nenurimo,
O lėkė džiaugsmas ir vargai —
Tai vyto rudeniu arimai,
Tai vėl žydėjo jie margai.

Ir štai pro antro karo gausmą
Sugrižo Vilnius vėl pas mus.
Nešiojo vėjas krašto džiaugsmą
Po slėnius, pievas, po namus.

Tada jauniausias brolis ėjo
Į Vilnių pulko gretose.
Ne veltui broliai galvas dėjo:
Tėvynė kėlėsi šviesi.

Prastūgavo sušalę vėjai
Žiemos ilgomis naktimis.
Pavasaris laukus užliejo
Žiedų marguoju kraujumi.

Ir vakarai atėjo žemėn,
Atėjo prieblandom melsvi. —

Jauniausias brolis naktį ramią
Rymojo vienas ilgesy.

O supo Vilnių miglos švelnios,
O žvalgės nerimu karys.
Ant Gedimino aukšto kalno
Sustojo broliai jojo trys.

Vyriausiam žėri žaizdos plačios.
Antrasis skęsta naktyje.
O tam trečiam — dvylikamečiui,
Liepsnoja švinas širdyje.

Ir sminga žvilgsniai rūstūs jųjų,
Ir lekia sopuliu tolyn.

Ir žaluma klevų žaliųjų
Pavargus leidžiasi žemyn.

Staiga vyriausias pralinksmėja
Ir antras nerias iš nakties,
Ir tam trečiam, su gūsiu vėjo,
Nukrinta džiaugsmas ant širdies.

Ir skamba balsas jųjų kietas,
Ir klauso brolis jų karys:
— Ne veltui kraujas buvo lietas,
— Ne veltui žuvom ne mes trys.

— Nes kas pavasari, kas švelnų,
— Kai medžiai skleisdavo lapus —
— Ant Gedimino lipom kalno
— Pažvelgt į tėviškės laukus.

— Ir buvo sutemos aplinkui,
— Ir slėgė akmeniu naktis,
— Ir Paneriuos žilvičiai linko,
— Kai verkė rudeniu Neris.

— O šiandien pirmą kartą matom,
— Kad žydi laisvę Vilnius mūs.
— Ir gaudžiant tolumoj granatom —
— Mūs kraštas laisvas ir ramus.

— Ir linksma mums, jauniausias broli,
— Kad tu, kad jūs — šimtų šimtai,
— Tėvynę saugojot lig šiolei —
— Ir saugosite ją karštai.

Ir krinta sutemos ir žvaigždės.
Ir šnabžda pasakas Neris.
Ant Gedimino kalno žaidžia
Sidabro juoku broliai trys.

— — — — —
Aru skris metai per Tėvynę
Ir vėl pavasaris žaliuos.
Trys broliai kalne Gedimino
Vėl juoksis žvaigždės spinduliuos.

SOSTINĖ VĒLIAVOSE

K. BRADŪNAS

Vilniaus varpai laisvai pragysta,
Vilniaus varpai — laisvi varpai. . .
Ir tėvų kalne neberimsta
Legendų bundantys vilkai.

Jie buvo naktį čia užmigę,
Tikėjo saule vis šviesia.
Ir jų troškimas nebedingo,
Jie staugė mūsų širdyse.

Nuo Švenčionėlių lig Varėnos,
Nuo Medininkų lig Trakų,
Visų šiandieną noras vienas —
Žygiuot laisvai laisvų taku.

Ir galvos lenkias kryžių kryžiams,
Ir dega meilėje širdis.
Vergovė niekad nebegriš jau —
Tik laisvės žiedas čia žydės.

Jį saugo ir nuo priešų gina
Kariai granitinėm vorom — — —
Sostas Karaliaus Gedimino
Šiandieną puošias vėliavom.

MOKYKLA IR KARIUOMENĖ

BŪSIMIESIEMS ASPIRANTAMS

Kariuomenės Štabo pranešimas

Vyrams, baigusiems nemažiau kaip viduriniąją (gimnaziją) ar aukštesniąją mokyklą, karinę prievolę patogiau atlikti aspirantais, nes: 1) trumpesnis karo tarnybos laikas, 2) jie ruošiami atsargos karininkais ir įgyja daugiau mokslo ir 3) tesusitrukdo tik vieni mokslo metai, nes tikrosios karo tarnybos pabaiga sutampa su mokslo pradžia aukštesiose mokyklose.

Į aspirantus priimami asmenys, kuriems šiais metais suėjo ar sueina 18—29 metai amžiaus ir kurie yra baigę ne žemesnę kaip viduriniąją ar tolygią mokyklą.

Aspirantais negali būti teismo bausti didesnėmis kaip areštas bausmėmis, teisiams, tardomi ir dėl nesveikatos aspirantais netinkami būti asmenys.

Norintieji stoti į aspirantus turi ligi š. m. birželio 1 d. paduoti savo gyvenamosios vietos komendantui prašymą (tikrosios tarnybos kariai — komandos tvarka raportą) ir prie jo pridėti:

1) mokslo cenzo dokumentą arba notaro patvirtintą jo nuorašą, o eję mokslą užsienio mokyklose — dar ir Švietimo Ministerijos pažymėjimą, nustatantį jų lankytos mokyklos prilygintą atitinkamai Lietuvos mokyklai,

2) gimimo metriką arba notaro patvirtintą jos nuorašą,

3) savo ranka rašytą curriculum vitae,

4) savo ranka surašytas kandidato žinias, kurių blankai gaunami apskričių komendantūrose,

5) jaunesni kaip 21 metų amžiaus — dar viršaičio, burmistro arba policijos patvirtintą savo tėvų arba globėjų leidimą stoti į aspirantus.

Vidurinių mokyklų paskutinės klasės mokiniai vietoje 1 p. nurodyto mokslo cenzo dokumento gali prie prašymo pridėti jų lankomos mokyklos pažymėjimą, kad jiems leista laikyti baigiamuosius egzaminus, o mokslo cenzo dokumentą jie turi pristatyti komendantui kandidatų parinkimo dieną. Prašymai ir dokumentai žyminiu mokesčiu neapmokami.

Kandidatai į aspirantus **parenkami birželio mėn. 26—28 d.** apskričių komendantūrose. Kandidatai į komendantūras atvyksta ir grįžta savo lėšomis. Komendantų parinktieji kandidatai **liepos mėn. 5 d. siunčiami Karo mokyklon.** Kandidatai, vykdami Karo mokyklon, turi prieš savęs turėti vidaus pasą arba jį atstojantį dokumentą, o į kariuomenę šaukiamąjo ir vyresnio amžiaus kandidatai — dar ir į šaukiamųjų naujokų sąrašus įsirašymo arba karinės prievolės atlikimo ar jos atidėjimo liudijimus. Parinktieji

kandidatai, paskirtu laiku neatvykę į komendantūras arba į Karo mokyklą arba nustoję teisių būti aspirantais — kandidatais nebelaikomi.

Kandidatus į aspirantus galutinai priima Karo mokyklos komisija. Karo mokykloje nepriimti kandidatai, jei patys nori, valdžios lėšomis geležinkeliais ar garlaiviais vežami ligi jų gyvenamai vietai artimiausios stoties (prieplaukos), o tikrosios tarnybos kariai — gražinami į savo dalis. Jiems gražinami ir prie jų prašymų (raportų) pridėti dokumentai.

Apskričių komendantų ir Karo mokyklos aspirantų ėmimo komisijos sprendimai aspirantų kandidatų parinkimo ir priėmimo reikalais neskundžiami.

Į aspirantus nepriimtieji kandidatai karinę prievolę atlieka bendra tvarka.

Karo mokyklos viršininkas, kai tas nenkenkia karo tarnybai, gali kariuomenėje esantiems aspirantams ir jų kandidatams leisti stoti į civilines mokyklas, būti jų moksleiviais ir laikyti jose egzaminus.



Šiaulių prekybos m-los šaulių būrio taryba: (iš deš.) Pr. Čeičys, ats. ltn. J. Laurinaitis, V. Bitinas, K. Kazlauskas ir F. Kopas

Aspirantai ruošiami įvairių specialybių atsargos karininkais. **Šiomet atitinkamas aspirantų skaičius bus ruošiamas ir aviacijos atsargos karininkais - lakūnais.** Į šią specialybę bus priimami asmenys sveikatos atžvilgiu tinkami lakūnų tarnybai. Pirmenybė bus teikiama V. D. U. Technikos fakulteto studentams, asmenims, baigusiems technikos mokyklą ir Šaulių Sąjungos bei LAK lakūnams.

Aspirantai kariuomenėje tarnauja 15 mėnesių. Čia įskaitomas ir kandidatais tarnautas laikas. Būdami Karo mokykloje, jie aprūpinami kaip kariūnai, o kariuomenės dalyse — kaip kareiviai.

Aspirantai ir jų kandidatai, pripažinti dėl nesveikatos karo tarnybai netinkamais arba tinkamai tik nerikiuoti, tuojau iš kariuomenės atleidžiami, o pripa-

žinti aspirantų tarnybai netinkamais dėl nepažangumo moksle arba dėl nedrausmingumo, perkeliama į atitinkamas kariuomenės dalis ir karinę prievolę atlieka bendra tvarka.

Aspirantai, išstarnavę nustatytą laiką, išlaikę egzaminus, atlikę praktiką ir gerai atestuoti, pristatomi atsargos jaunesniojo leitenanto laipsniui gauti. Gavę jaunesniojo leitenanto laipsnį paleidžiami į atsargą ir turi teisę nešioti nustatytą ženklą, kuris duodamas nemokamai.

Aspirantus, išstarnavusius 15 mėn. ir gerai atestuotus, bet neišlaikiusius egzaminų ar dėl kitos priežasties nepakeltus į karininko laipsnį, Karo mokyklos viršininkas gali pakelti į puskarininkio laipsnius. Pakeltieji paleidžiami į atsargą. Kariuomenės Vadas jiems gali kitu laiku leisti laikyti neišlaikytus egzaminus ats. jaun. ltn. laipsniui gauti. Prašymus egzaminams laikyti atsargos kariai Kariuomenės Vadui duoda per savo apskričių komendantus. Egzaminus išlaikiusieji į atsargos jaun. ltn. laipsnį keliami bendra tvarka.

Aspirantais ir jų kandidatais kariuomenėje tarnavę valstybės, savivaldybės ir privačių įstaigų ar įmonių, kuriose valstybės išdas dalyvauja savo kapitalais, nuolatiniai tarnautojai turi teisę neveliau kaip per 14 dienų po atleidimo iš kariuomenės grįžti į tų pačių įstaigų ar žinybų tarnybas, nežemesnes kaip turėjo stodami į kariuomenę.

Aspirantų ir jų kandidatų šeimos šelpiamos pagal Karių šeimoms šelpti taisyklės (V. Ž. Nr. 679). Aspirantų tarnybos įstatymas paskelbtas V. Ž. Nr. 420 ir 568, o tam įstatymui vykdyti taisyklės paskelbtos 1937 m. Įsak. Kariuomenei Nr. 26. Suinteresuoti asmenys platesnių žinių apie įstojimą į aspirantus ir aspirantų tarnybą gali gauti apskričių komendantūrose.



Mokslas ir sportas

BUVO LAKŪNAS

(A. a. lakūnui Raubai atminti)

Prieš dvidešimt dvejus metus lietingą pavasario dieną ji sėdėjo savo trobelėje ir pro rasotą langą žiūrėjo į pavasariškai pabirusį vieškelį, kuriuo turėjo pareiti jos mylimasis sūnus, šeštosios klasės gimnazistas. Jau ir pirmieji vakaro sutemų šešėliai pradėjo lysti iš kampų, bet sūnaus vis dar nesimatė.

Tik vėliau ji gavo laišką ir sužinojo, kad jos sūnus — savanoris. Jis prašo ją melstis į Aukščiausiąją palaimos jo ir draugų žygiams ir kovoms.

Vėliau ji žinojo jį lakūnu esant, karo mokyklą baigus.

Dar labiau mąstė apie sūnų lakūną. Dažnai klausdavo savęs, ar tas jos mylimasis Vytautas neparskris kada su ta nepaprastą mašina. Tiesa, frontas toli, bet ką reiškia toks tolimas mokančiam skraidyti. Vien tik menkniekis.

Karas pasibaigė. Lietuva tapo laisva. Kovotojai grįžo į namus. Kitus priglaudė šaltas žemės sluoksnis Cipliškių, Radviliškio, Širvintų, Giedraičių laukuose. Negrįžo ir Vytautas.

Buvo šilta pavasario diena. Jonienė stovėdama prie savo trobelės lesino negausų vištų būrį. Staiga kažkieno žingsniai pasigirdo netoli jos.

— Labą dieną, tetule, — pasveikino jaunas lieknas vyras, apsirengęs žalsva, apdėvėta uniforma.

— Dėkui, dėkui, — atsakė Jonienė.

Jonienei suvirpėjo širdis. Jis kartu su jos Vytautu tarnavo kariuomenėje, tad be abejo žino, kur dingo sūnus.

— Sakyk, kur dingo mano Vytautas?

— Tetule, veidmainiauti aš nemoku, pasakysiu tamstai tiesą: jis žuvo prie Varėnos. Narsus buvo vyras. Jis niekada nevengė susitikti su kelis kartus skaitlingesniu priešu, o susitkęs bemaž visuomet išeidavo laimėtoju.

Nors moteriškė gal ir ne ką tegirdėjo pro šią žinią, bet karys pasakojo toliau:

— Jis su lėktuvu puolė prieš šarvuotą traukinį, bet nelaimėi sugedo lėktuvo motoras. Lėktuvas krito žemėn... Vytauto kūną radome po lėktuvo skeveldromis. Neverk tetule, jis žuvo kaip tikras didvyris...

Aug-as

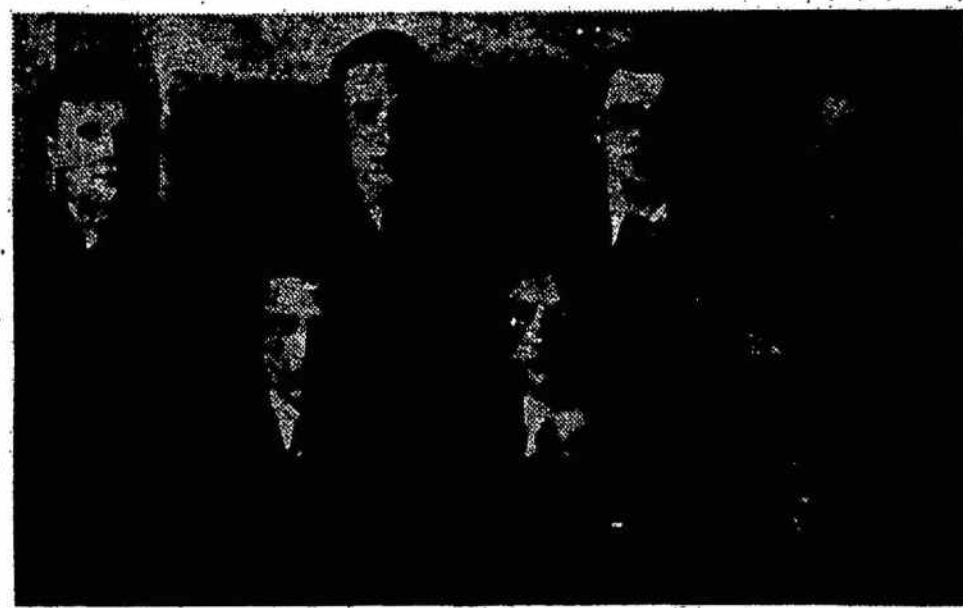

Belvederio pien. m-los šaulių būrio taryba: (iš kairės) B. Cernauskas, K. Gutauskas, S. Pocevičius, V. Bieliauskas, Vl. Barauskas, B. Kvietkus ir A. Mikulionis

ŠIAULIŲ PREKYBOS MOKYKLA

Valstyb. Prek. Mokyklos 75 šaulių moksleivių būrys, vadovaujamas mokyt. ats. ltn. J. Laurinaičio, jau spėjo suruošti vieną minėjamą ir du pasisekusius karinių nuotaikų vakarus.

Malonu, kad būrin šauliais rėmėjais įstojo daugumas mokytojų, kurie materialiai ir dvasiniai parėms mūsų jaunas jėgas.

Kas sekmadienį turime karines pamokas ir numatome greitai laiku atlikti šaudymus šrateliais.

J. Kuk.

BELVEDERIS

Naująją Vid. pienininkystės mokyklos būrio tarybą sudarė: būrio vadė pad. B. Cernauskas, sekret. — Vl. Barauskas, išd. — B. Kvietkus ir šviet. vad. — V. Bieliauskas.

Vl. Br.

KAUNO V GIMNAZIJA

Gegužės 21 d. įvyko steigiamasis aviacijos būrelio susirinkimas. Susirinkimui vadovavo šaulių kuopos vadas ats. ltn. J. Starkevičius. Valdybą sudarė: pirm. Pozemskis I (IIIa kl.), sekr. Butkus (IIa) ir išdn. Bukaveckas (Ia kl.).

Mūsų gimnazija pradėjo ekskursijas po Vilniaus kraštą. Ekskursuojama klasėmis. Pirmiausia išvyko III-os klsės, turinčios šiemet egzaminus. Moksleiviai iš šių ekskursijų grįžta pilni įdomių išpuodžių.

J. Skliutauskas

VILKAVIŠKIS

— Gimnazijoje yra gana daug gerų šaudytojų, nes daugelis moksleivių turi išgiję nuosavus šautuvėlius ir laisvalaikiu mokosi taikliai šaudyti.

— Vilkaviškiečiai moksleiviai, „Kario“ skaitytojai, labai pageidauja, kad būtų praplėstas „Mokyklos ir Kariuomenės“ skyrius.

Vyt.

KAUNO VI GIMNAZIJA

Šiais mokslo metais įsisteigęs šaulių berniukų ir mergaičių būriai gražiai veikia. Berniukams vadovauja ats. ltn. J. Butkus, mergaitėms — šaulė mokyt. Linkienė. Daug šaulių skaito „Kari“ ir „Trimitą“.

Pr.

KAUNO „AUŠROS“ BERN. GIMNAZIJA

Šiemet modelistų būrelis, vadovaujamas mokyt. Petruškevičienės, švenčia penkerių metų gyvavimo sukaktis. Būrelis turi įsirengęs dirbtuvėlę, kurioje statosi modelius. Daug būrelio narių yra išlaikę klasifikuoto modelisto egzaminus. Būrelio valdybą sudaro: pirm. — Statkevičius, vicepirm. — Vaitkus, reik. ved. — Duraitis ir sekr. — Pešeckas.

Pr.

LANKOME KARIUOMENĖS DALINIUS

Kauno „Aušros“ bern. gimnazijos šaulių būrys savo veikimo plane yra numatęs aplankyti visus Kaune ir jo apylinkėse esančius kariuomenės dalinius. Neseniai aplankėme gusarų ir algirdėnų pulkus. Šauliai moksleiviai laukia ekskursijos į Karo aviacijos dirbtuves.

A. L.

SKAUTAI VILNIAUS MIESTE

Šiuo metu Vilniaus mieste jau veikia 12 skautų-čių vienetų, kuriems priklauso apie 500 skautų ir skaučių. Netrukus bus įsteigta dar keletas naujų vienetų.

ĮSTEIGTAS SKAUTININKŲ VIENETAS

Prie vyr. skaučių šeserijos sudarytas atskiras skautininkų vienetas, kuriam vadovauja vyr. sktn. M. Barniškaitė ir psktn. V. Grebliūnienė.

MASINĖ DVIRAČIŲ KELIONĖ Į VILNIŲ

Skautų propagandos skyrius organizuoja masinę ekskursiją dviračiais Kaunas — Vilnius — Kaunas. Šią kelionę numatoma įvykdyti per 4 d. (birželio 28. — liepos 1 d.). Ekskursijoje galės dalyvauti ir neskautai. Įsirašyti reikia iš anksto, nes ekskursantų skaičius ribotas.

KARIUOMENĖS GYVENIMAS

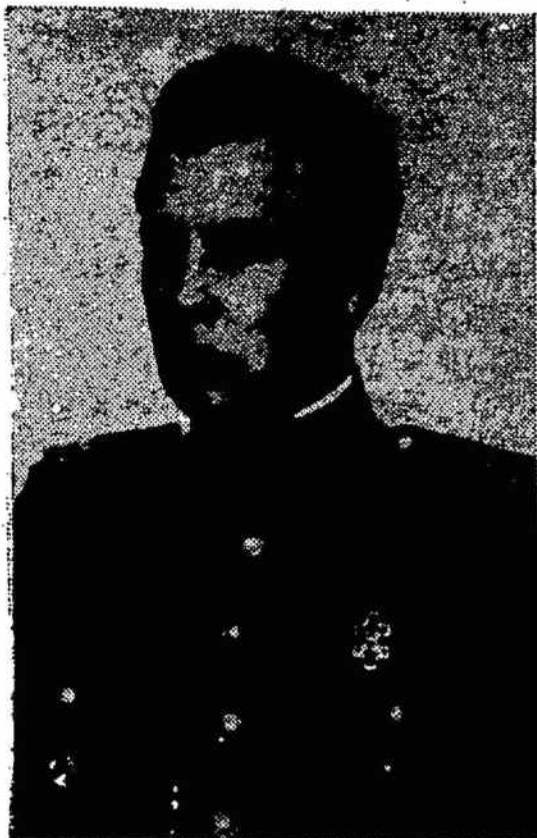

Gen. št. plk. Meškauskas,
Lietuvos karo atstovas
SSSR

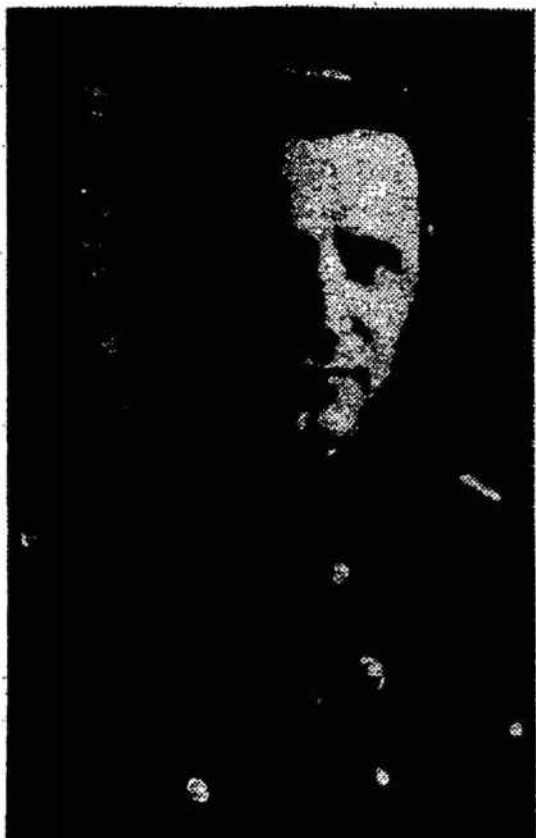

Gen. št. plk. ltn. Purelis,
Lietuvos karo atstovas
Latvijai

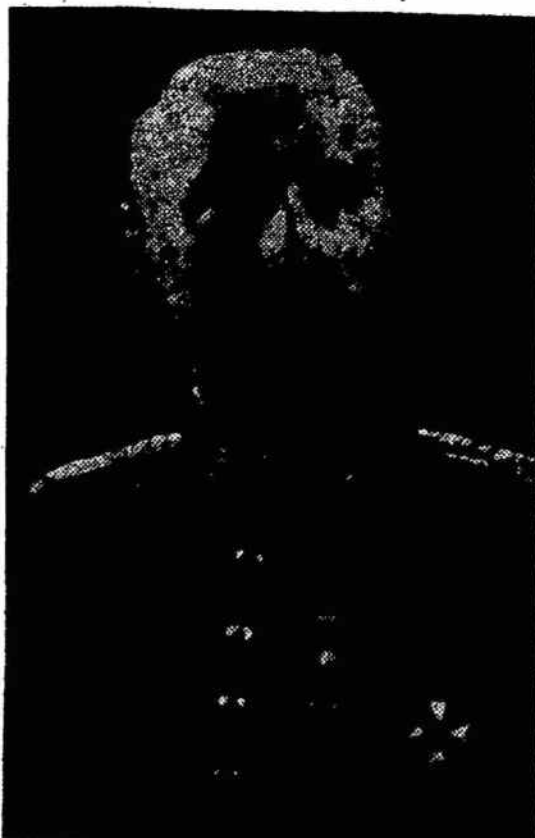

Gen. št. mjr. Gecevičius,
Lietuvos karo atstovas
Estijai

NAUJŲ LIETUVOS KARO ATSTOVAI SOVIETŲ SAJUNGAI IR LATVIJAI. Ligšiolinis Lietuvos karo atstovas Pabaltijo valstybėms gen. št. plk. Meškauskas iš eitų pareigų atšauktas ir paskirtas Lietuvos karo atstovu Sovietų Sąjungai su nuolatine rezidencijos vieta Maskvoje. Gegužės 28 d. į savo paskyrimo vietą išvyko.

Ligšiolinis Lietuvos karo atstovas Sovietų Sąjungai gen. št. plk. Zaskevičius iš eitų pareigų atšauktas ir gavo naują paskyrimą Kariuomenės Štabe.

Nauju Lietuvos karo atstovu Latvijai

su nuolatine rezidencijos vieta Rygoje paskirtas gen. št. plk. ltn. Purelis.

Gen. št. plk. ltn. Purelis Juozas gimė 1901. X. 8 d. Biržų mieste. Gimnaziją baigė Marijampolėje. Karinę tarnybą pradėjo 1923. X. 26 elektrotechnikos batalione. 1925 metais baigė Lietuvos karo mokyklą I-os rūšies gabumais, pakeltas į j. ltn. laipsnį ir paskirtas į 9. pėst. pulko mokomąją kuopą, kur ėjo įvairias pareigas. 1934. V. 18 baigė Vytauto Didžiojo Aukštąją Karo Mokyklą ir paskirtas į I pėst. divizijos štabą, kur ėjo I skyr. viršininko pareigas. 1938 metais pakeltas į pulkininko leitenanto laipsnį.

NUBAUDĖ UŽ PABĖGIMĄ IŠ KARIUOMENĖS. Šiomis dienomis Kariuomenės Teisme buvo nagrinėjamos V. Žvikevičiaus, Jono Žvėrelės, H. Zaduškio, B. Mačkonio ir Just. Kurpio bylos, kuriose jie buvo kaltinami už pabėgimą iš kariuomenės pas priešą. V. Žvikevičius, J. Žvėrelis, A. Zaduškis ir B. Mačkonis nubauti po 10 metų, o Just. Kurpis 12 metų sunkiųjų darbų kalėjimo. Be to, Gustavo Trampo byla už šnipinėjimą bus sprendžiama birželio 7 d.

B. GEN. NAGIUS pasveiko ir gegužės 21 d. iš Karo Ligoninės, kurioje išgulėjo ilgą laiką, išėjo ir pradėjo eiti savo pareigas.

2. P. D. L. K. ALGIRO PULKO sportinio šaudymo rungtynėse gegužės 22 d. iš karinių šautuvų laimėjo geriausių pulko šaulių vardus: pirmąją vietą ltn. Šarūnas ir antrąją vietą ltn. Kemzūra (iš karininkų); pirmąją vietą vrs. Sadlauskas ir antrąją psk. Smolenskas (iš puskarininkų). Pirmųjų vietų laimėtojams bus įteiktos dovanos. **J. psk. Gedvila**

9. PĖST. L. K. VYTENIO PULKAS. Išaušus gražiam pavasariui, kareivinėse ir rajone nuo ryto ligi vakaro linksmai skamba karių sutartinės ir specialiai paruoštos karinės dainos. Dainų mokyme daug pastangų, darbo, energijos ir iniciatyvos rodo pulko bibliotekos vedėjas likt. j. psk. Vyšniauskas, kuris prieš karinę tarnybą yra buvęs vargonininku ir

dabar tas žinias gausiai pritaiko kariuomenėje.

Gegužės 23 d. pulko krepšinio rinktinė sužaidė draugiškas rungtynes su vietine LGSF rinktine. Rungtynės baigėsi 23:27 (4:8) LGSF laimėjimu.

Vytėnėnas
PRIEŠLĖKTUVINĖS APSAUGOS RINKTINĖ. Gegužės 21 d. rinktinėje lankėsi Vytauto Didžiojo Universiteto Medicinos fakulteto studentų-čių medikų eskursija. Ekskursijai buvo parodyta ir supažindinta su įvairiais priešlėktuvinės apsaugos ir pasyvines apsaugos ginklais.

Tenka pabrėžti, kad dabartiniu metu gana dažnai rinktinėje apsilanko ir gyvai domisi moksleiviai ir šauliai priešlėktuvinės apsaugos ginklais bei pasyvines apsaugos priemonėmis.

Gegužės 21 d. II pėst. divizijos štabo krepšinio aikštelėje įvyko šiais metais pirmosios draugiškos krepšinio rungtynės tarp priešlėktuvinės apsaugos rinktinės komandos ir II pėst. divizijos štabo krepšinio komandos, kurias laimėjo priešlėktuvinės apsaugos rinktinės krepšinio komanda 27:17 (16:10).

Priešlėktuvininkas
2. INŽINERIJOS BATALIONAS. Gegužės 19 d. įvykusiame vietos apygardos futbolo komandų pavasario žaidimo turnyre, kuriame dalyvavo 7-mos komandos, b-no komanda iškovojo 2-ą vietą. Kariai laimėjo prieš vietinę JSO 0:3 ir prieš žydų „Hapoel“ 0:4 santykiu. Tik finalinėse

Nuo 1939. VII. 8 perkeltas į Kar. Štabo I-įjį Skyrių ir paskirtas mokymo dalies vedėju, kur ir išbuvo iki šio naujo paskyrimo.

NAUJAS LIETUVOS KARO ATSTOVAS ESTIJAI. Ligšiolinis Lietuvos karo atstovas Pabaltijo valstybėms gen. št. plk. Meškauskas, kuris rezidavo Rygoje, iš eitų pareigų atšaukiamas ir gavo naują paskyrimą.

Nauju karo atstovu, ir tik Estijai, paskirtas gen. št. mjr. Gecevičius su nuolatine rezidencijos vieta Taline.

Prieš išvykdamas į paskyrimo vietą, gen. št. mjr. Gecevičius padarė vizitus Estijos įgaliotam ministrui Lattikui ir Estijos karo atstovui Lietuvai gen. št. mjr. Breedei.

Gegužės 22 d. gen. št. mjr. Gecevičius išvyko į Taliną prisistatyti Estijos kariuomenės vadovybei. Pristatė ligšiolinis mūsų karo atstovas gen. št. plk. Meškauskas.

Gen. št. mjr. Gecevičius gimė 1907 m. rugsėjo 13 d. Kretingos aps., Gargždų vl., Vėžaičių km. Baigęs Klaipėdos gimnaziją, įstojo į Karo Mokyklą, kurią 1928 m. baigė I rūšies gabumais ir pakeltas į kavalerijos j. ltn. laipsnį. Baigęs Karo Mokyklą, buvo paskirtas į 1. husarų pulką, kur eskadrone ėjo įvairias pareigas.

1937 m. baigė Aukštąją Karo Mokyklą ir iki šio naujo paskyrimo dirbo kavalerijos štabe ir kartu lektoriavo Aukštojoje Karo Mokykloje, dėstydamas kavalerijos taktiką. Į majoro laipsnį pakeltas 1938 m.

rungtynėse po stiprios kovos kariai turėjo nusileisti „Arui“ 1:0 (0:0).

Karių biblioteka šiuo laiku naudojasi 281 abonentas. Kiekvieną dieną pakeičiama 50—60 knygų. Knygomis labai susidomėję jauni kareiviai, kurie daugiausia skaito fizikos, istorijos ir kitas karinio bei mokslinio turinio knygas. Bibliotekoriumi yra psk. Raliukonis. Visos knygos įrištos pačių karių. Daugiausia knygų įrišo ir dar riša eil. Sutuginas.

Gr. J. Prakapas
IŠLYDĖJOME Į ATSARGĄ PSK. H. BERŽINSKĄ. Šį mėnesį išėjo į atsargą 4. p. L. K. Mindaugo pulko likt. psk. Henrikas Beržinskas. Jis gimęs 1908 m. Vilniuje. 1929 m. buvo išvykęs Brazilijon, bet 1931 m. grįžta į Lietuvą. Tais pačiais metais pašaukiamas atlikti karinės prievolės ir paskirtas į 4. p. L. K. Mindaugo pulką. 1932 m. birželio mėn. baigė mokomą kuopą ir kaip darbštus, sąžiningas ir drausmingas buvo paliktas tos pat kuopos kadre. 1933 m. paliko pulke liktiniu puskarininkiu. Buvo blaivus ir labai taupus: susitaupęs įsigijo kelių haūkį, kurin ir išvyko gyventi.

Psk. Beržinskas pulke buvo žinomas kaip geras šaulys, nes už šaudymą buvo apdovanotas sidabrinu laikrodžiu ir kelis metus iš eilės ženkleliu „Geram šauliui“. Taip pat buvo apdovanotas D. L. K. Gedimino ordino III lp. medaliu ir, kaip darbštus ugniagesis, „Artimui pagelbon“ III lp. medaliu. **Psk. A. Ivanauskas**



Pionieriai sprogdinimo pratimuose

TAURAGIŠKIAI PAS KARIUS DRAGŪNUS. Gegužės 19 d. atvyko į Vilnių Tauragės valstybinės gimnazijos ekskursija, kuri buvo apsistojusi dragūnų patalpose. Apžiūrėjo Vilniaus miestą ir jo žymesnes vietas. Gegužės 21 d. pulko salėje surengė kariams dragūnams dainų koncertą, kuriame dainavo per 100 choristų.

J. k. Trečiokas

KĖDAINIŲ ĮGULA. Gegužės 23 d. Kėdainių miesto šaulių vadovybė suruošė sporto sezono atidarymą, kuriame, tarpe kitų, nemaža aktyviai dalyvavo ir įgulos karių - sportininkų. Beveik visa sporto programa vyko įgulos sporto aikštėje. Kariai laimėjo šiose sporto varžybose: Bėgime per miestą (apie 2,5 km) — II v. — art. pulko eil. Leparskis (pasižymėjęs slidininkas); III v. — kar. kand. Bilevičius; IV v. — j. krv. Kajauskas ir V. v. — pėst. pulko likt. j. psk. k. Žukauskas. Krepšiny įgulos kariai laimėjo prieš Kėdainių J. S. O. — 16:13. Futbole prieš vietos „Darbo Sporto“ komandą laimėjo rezultatu 1:0.

— Gegužės 26 d. pėst. pulko švietimo vadovas suorganizavo bendrą bataliono kareivių iškylą į Babėnų mišką. Kareiviai, vykdami iškylon, kartu su savim pasiėmė daugelį sporto priemonių bei turimų daliniuose muzikos instrumentų, kad iškyloje netektų nuobodžiauti.

St. Narijauskas

3. ARTILERIJOS PULKAS. Gegužės 26 d. pulko rajone įvyko pirmosios šiais metais viešos raitųjų rungtynės, kuriose dalyvavo kareiviai, puskarininkiai (likt. bei kand.) ir karininkai. Kareivių užjėjime I vietą laimėjo j. psk. Lukoševičius su arkliu „Randas“. Puskarininkių (likt. bei likt. kand.) užjėjime I vietą laimėjo j. psk. Puidokas su kumele „Rože“ ir karininkų užjėjime ltn. Laužikas.

J. kar. Br. Sprindys

9. PĖST. L. K. VYTENIO PULKAS. Nuo gegužės 25 d. pulko sode šeštadieniais ir sekmadieniais po pietų griežia pulko dūdų orkestras.

Gr. Vl. Žukauskas

1. PĖST. D. L. K. GEDIMINO PULKAS. Gegužės 23 d. kariai surengė pulko dėdės ir švogerio šiupinį, suvaidindami dvi komedijas: „Artistų biurą“ ir „Pulko dėdės krikštynas“. J. krv. Rengardas parodė originalių lygsvaros palaikymo judesių, c. t. Rudauskas ir eil. Petrauskas magijos „stebuklą“, lūpine armonikėle pagriežė liaudies dainelių ir padeklamavo.

Psk. A. Umbrasas

SEREDŽIAUS ĮGULA. Atšilus orui, įgulą pradeda lankyti eskursijos. Ekskursijos mielai priimamos ir supažindinamos su karių gyvenimu.

Ekskursijos, norinčios, aplankyti įgulą, prašomos iš anksto telefonu bei raštu pranešti atvykimo dieną.

San. psk. Grigoras

PALANGOS įgulos priešlėktuvinės apsaugos kariai ir ryšininkai gegužės 19 d. surengė eskursiją į Šventąją. Pamatėme statomą uostą ir apžiūrėjom karo laivą.

J. psk. Grigaliūnas

ATSARGOS KARIAI - KARINĖS DAINOS SKLEIDĖJAI. Žeimelis (Šiaulių aps.). Šios apylinkės atsarginiai, grįžę iš kariuomenės, puikiai užsirekomendavo gražiomis karinėmis dainomis, kurias šiltai pavasario vakarais skleidžia jaunimo tarpe. Jaunimas jas labai pamilo ir su entuziazmu traukia, atrodo, kad kiekviename kaime žygiuoja karių būriai. Pažymėtina, kad ir patys jaunieji broliukai ir sesutės užsirašinėja karines dainas.

Ats. j. psk. M. Žvirblis

VYTAUTĖNAI PASISTATĖ PAMINKLĄ. Gegužės 13 d. Vytautų šaulių būrys (Seinų aps.) šventė savo gyvavimo penketį, kartu ir paminklinio kryžiaus atidarymo šventę. Rinktines vadas pasižymėjusiems šauliams: Ant. Kunigėliui ir Ant. Vabalui įteikė Šaulių žvaigždės medalius.

Gr. Iz. Kunigėlis

3. DRAGŪNŲ GELEŽINIO VILKO PULKAS. Gegužės 25 d. pulko salėje ŠABr kareiviai, psk. Mačionio vadovaujami, labai gražiai atliko linksmavakario programą. Visus linksmi nuteikė psk. Mačionio paruoštos inscenizacijos „Prieš išvykstant į Vilnių“ ir „Motorizuoto Raulo kelionė aplink pasaulį“. Programos gale pasirodė Dėdė Anupras — j. kar. Vasi-nauskas, savo pasirodymu jau spėjęs užsitarnauti dragūnų pupų dėdės vardą. Pabaigoje likt. psk. šeimų vaikučiai, mokinės Elvyros Klimavičiūtės vadovaujami, suvaidino vaizdelį „Pavasaris“ ir pašoko baletą.

Gegužės 25 d. 3. dragūnų pulko šaudykloje įvyko draugiškos šaudymo rungtynės iš pistoletų, kuriose dalyvavo 1. PP, 3. KP ir Vilniaus kom-ra. I vietą laimėjo Vilniaus kom-ros ekipa. Individualiai laimėjo: I v. — kpt. Bereišis, Vilniaus k-ros, II v. psk. Taunys, 3. KP ir III v. ltn. Balčiūnas, Vilniaus k-ros.

Gegužės 26 d. pulko aikštėje įvyko dragūnų pulko sportinio jėjimo rungtynės. Aikštėje buvo įrengtas garsiakalbis, per kurį pranešėjas padėjo publikai sekėti rungtynes, dragūnišku jėjimu sukeldamas daug nuotaikos. Tarp jėjinių kareiviai atliko kavaleristiško sporto numerius. Jėjimo rungtynės prasidėjo puskarininkių jėjiniu jaunais arkliais. Čia I v. laimėjo j. psk. Pocius su arkl. Vokas, II v. j. psk. Lukoševičius su arkl. Tiesus ir III v. vrs. Juknaitis su arkl. Teisus. Toliau sekė karininkų jėjinyje jaunais arkliais. I. v. laimėjo — ltn. Smielauskas su arkl. Viesulas, II v. — j. ltn. Stasiukynas su kum. Telegrama ir III v. ltn. Kemeklis su kum. Violeta.

Puskarininkių jėjinyje garbės iečiai laimėti I vieta teko II grupei. Individualiai čia laimėjo I v. vrs. Šernius — kum. Objektyva, II v. psk. Vyšniauskas — kum. Pauza ir III v. vrs. Kvaraciejus arkl. Luodžius.

Karininkų jėjinyje garbės iečiai laimėti I vieta teko I grupei. Individualiai laimėjo: I v. ltn. Plaušinitis — arkl. Lydys, II v. ltn. Kemeklis su kum. Našlaitė ir III v. ltn. Smielauskas su arkl. Pajūris.

Laimėjusioms grupėms garbės ietis įteikė ir laimėjusiems žirgams kaspinus prisegė, į rungtynes atsilankęs, J PD vadas b. gen. Černius. Psk. Garliauskas

7. PĖSTININKŲ PULKAS. Gegužės 22 d. įvyko krepšinio rungtynės tarp pulko rinktinės ir vietinės valstybinės gimnazijos. Pulkas pralaimėjo 28:17 taškų santykiu.

K. K. Saulėnas

KARO LAIVO ĮGULA PRADĖJO BURIAVIMĄ. Vos tik ledams atpalaidavus Šventosios uostą, karo laivo įgula pasiskubino paruošti plaukiojimui laivo valtis, jas nuleisti ir jūreiviai jau yra pradėję buriavimą uoste ir jūroje. Kiekvienas stengiasi praktiškai patikrinti žiemos metu teorijoje įgytas žinias. Iki dešimties kilometrų nusitęsusių ledų plotus visi jau kaip ir užmiršę, lygiai kaip ir sunkų darbą žiemos metu saugant laivą nuo ledų.

Pereitą savaitę nemaža jūreiviams teko patalkininkauti jūrų šauliams, leidžiant į vandenį didžiausiąją Lietuvos jachtą „Šauli“, sveriantį 16 tonų. Jachtos nuleidimas užtruko dvi dienas, nes Šventosios



3. artilerijos pulko raitųjų rungtynių laimėtojai

uostas dar neturi narūno drabužių, be kurių narūno darbas po vandeniu neįmanomas.

SPORTAS

P. L. P. KARO MOKYKLA. Gegužės 24—26 d. d. Karo Mokyklos stadione įvyko tarpkuopinės sporto varžybos. Šiomet varžybos buvo trečios iš eilės. Pirmąsias tarpkuopines varžybas 1938 m. laimėjo 1. kadro ir 1. aspirantų kuopos; 1939 m. laimėjo 2. kadro ir 1. aspirantų. Šiomet varžybas laimėjo 1. kadro kuopa.

Gegužės 24 d. po pietų varžybas atidarė mokyklos v-kas b. gen. Juodišius. Visas tris dienas varžybos buvo vykdomos didžiausiu visų susidomėjimu. Varžybose pasiektos pirmųjų vietų pasekmės yra tokios: sportinis šaudymas iš šautuvų 3. kkp., individualiai 1 vietą laimėjo kar. psk. Danielius. Rutulio stūmimas 1. asp. Zemaitis; granatos metimas į tolį ir į taikinį kar. psk. Valeika; 7 km žygis kar. j. psk. Čerskis; šuolis į aukštį kar. gr. Smieliauskas; 200 m asp. Karosas; 3000 m kar. gr. Martišiūnas; 100 m kar. gr. Sobieskis; diskas kar. gr. Grajauskas; patrulio 5 km žygis asp. Gudynas; šuolis į tolį kar. gr. Sobieskis; ietis asp. Juzokas; estafetė 4×200 2 aspirantų kuopa; estafetė 4×1500 1 asp. kuopa.

Gegužės 25 d. įvyko krepšinio rungtynės nustatyti pirmajai ir antrajai vietai tarp 3. kadro ir 1. aspirantų kuopos. Rungtynės laimėjo 1. aspirantų kuopa, nugalėjusi 3. kadro kuopą 41:21 (21:13). Varžybų metu taip pat buvo parodomoji fechtavimosi, kartais ir piromis, kova, kurią atliko III kurso kariūnai, o priešaisiūnų mankštą atliko įvairių kuopų atstovai.

Gegužės 26 d. mokyklos stadione varžybų metu įvyko draugiškos futbolo rungtynės tarp Karo Mokyklos ir LFLS L klasės komandų. Rungtynės po atkaklios kovos su nežymia kariūnų pergale baigėsi lygiomis 2:2 (2:0).

Gegužės 26 d. po pietų varžybos buvo baigtos uždarymu ir dovanų įteikimu. Pereinamąsias dovanas laimėjo 1. kadro ir 1. asp. kuopa. Varžybas uždarė ir dovanas įteikė gen. št. plk. Jakutis. Be pereinamųjų dovanų, pirmųjų vietų laimėtojams buvo įteikta 21 graži ir vertinga dovana. J. N.

II PĖST. DIVIZIJOS ŠTABAS. Gegužės 23 d. buvo draugiškos krepšinio rungtynės tarp inžinerijos bataliono ir štabo komandos, kurias laimėjo štabo komanda 37:23 (14:12). Gr. Verdauskas

KAUNE ŽIRGŲ LENKTYNĖS RUGSĖJO 15 D. Žirginio Sporto Sąjunga šiais metais rengia daug lenktynių, per kurias pranašesnieji žirgai bus apdovanoti didesnėmis dovanomis. Šį Žirginio Sporto Sąjungos siekimą vertina ir remia vyriausybė. Rugsėjo 15 d. įvyksiančioms Kaune rungtynėms ministras pirmininkas A. Merkys paskyrė 5.000 litų. Skirtoji suma išskirstyta taip: pirmam nugalėtojui 2.000 lt, antram 1.250 lt, trečiam 600 lt, ketvirtam 300 lt, penktam 175 lt, šeštam 100 lt, septintam 75 lt ir nugalėtojo augintojui 500 lt. Nugalėtojo augintoju laikomas tas

asmuo, kurio nuosavybėje buvo kumelė, iš kurios gimė nugalėtojas.

Lenktynių sąlygos: 3000 metrų kelio, kuriame bus iki 8 kliūčių 80 cm aukščio ir 3 metrų pločio. Pradinis mokestis 50 lt. Galės dalyvauti tik Lietuvoje auginti žirgai — eržilai ir kumelės ketvergiai. Į lenktynes galima įsirašyti pas agronomus ir sporto apygardose.

KAUNO LGSF FUTBOLININKAI VILNIUJE. Gegužės 22 ir 23 d. Vilniuje viešėjo Kauno LGSF futbolininkai ir sužaidė dvejias rungtynes. Pirmąją dieną su Makabi rungtynes laimėjo 3:2 (2:1), o antrąją dieną prieš Vilniaus LGSF pralaimėjo 2:4 (2:0).

VILNIAUS LFLS KAUNE. Gegužės 22 ir 23 d. Kaune viešėjo Vilniaus LFLS futbolininkai, krepšininkai-kės, tinklininkai-kės ir žaidė draugiškas rungtynes su Kauno ekipomis. Vilniaus LFLS futbolininkai žaidė su GŠ Kovu ir su Š MSK ir abejas rungtynes pralaimėjo po 1:6.

Tinklinyje: moterų Vilniaus LFLS ekipa nugalėjo Kauno rinktinę 2:0 (15:13, 15:9) ir Kauno LFLS tinklinio ekipą 2:0 (15:6, 15:9); vyrų Vilniaus LFLS ekipa nugalėjo Kauno rinktinę 2:0 (15:11, 15:8). Krepšinyje: Kauno LFLS moterų ekipa nugalėjo vilnietes 26:8 (9:0) ir Kauno moterų rinktinę laimėjo 34:3 (12:1); vyrų krepšinio rungtynėse Kauno LFLS ekipa įveikė Vilniaus LFLS 38:29 (21:8), Kauno rinktinę irgi laimėjo 43:26 (14:14).

KAUNO TENISO KLUBAS LAIMĖJO KAUNO LAUKO TENISO TARPKLUBINES PIRMENYBES. Gegužės 23 d. buvo baigtos tarpklubinės lauko teniso pirmenybės, kurių nugalėtoju liko Kauno teniso klubo I ekipa, finale įveikusi Grandį 4:1. Antroje vietoje liko Grandis, trečioje Makabi.

PRADĖTAS LENGVOSIOS ATLETIKOS SEZONAS VILNIUJE. Gegužės 23 d. Vilniuje buvo lengvosios atletikos sezono atidarymo rungtynės. Rungtynėse dalyvavo vyrai, moterys ir jaunieji, viso per 60 Vilniaus lengvaatlečių. Rungtynių metu buvo pasiekti du nauji Lietuvos rekordai. Vyrų grupėje Lukauskas (JSO G. V.) išstūmė rutulį 13,91. Jaunis Kernius (Grandis) iššoko į aukštį 1,75 m.

IŠ KAUNO APYGARDOS L KLASĖS FUTBOLU PIRMENYBIŲ. Gegužės 23 d. buvusios L kl. futbolo pirmenybių rungtynės tarp LFLS — Tauro baigėsi lygiomis 2:2 (0:2).

Gegužės 25 d. buvusios L klasės futbolo pirmenybių rungtynės tarp GŠKovo ir CJSO baigėsi lygiomis 2:2.

Gegužės 26 buvusiose L klasės futbolo pirmenybių rungtynėse LGSF nugalėjo ŠMSK 3:0 (0:0).

KAS NAUJA LIETUVOJE

METINIS ŽURNALISTŲ SUSIRINKIMAS buvo V. 26 d. Kaune. Į naują valdybą išrinkta: Alantas, Skrupskelis, Kardelis, Rastenis, Strazdas, Oškinis, Levickas ir Dirmeikis.

PAMINĖTAS STEIGIAMASIS SEIMAS. Gegužės 15 d. suėjo 20 metų nuo steigiamojo seimo atidarymo. Tą dieną plačiai

paminėjo mūsų spauda, o V. 26 d. Kaune buvo suorganizuotas minėjimas, kuriame dalyvavo ir kalbėjo buvę prezidentai ir steigiamojo seimo nariai.

DIDELĖ GELEŽIES LAUŽO RINKIMO PROPAGANDA vedama visame krašte. Laužą rinkti paraginta ir per bažnyčias. Visuomenė šią talką pilnai įvertina ir remia. Ypač didelio rūpestingumo rodo provincija.

DIDŽIULIS MENO VAKARAS. Šaulių S-gos pastangomis buvo suorganizuotas V. 26 sporto halėje Kaune.

PIRMOJI AVIACIJOS DIENA šimet buvo suorganizuota V. 23 d. Panevėžy. Ją suorganizavo Liet. Aero Klubas. Šven-



Linijų prižiūrėtojas

tė susilaukė labai didelio susidomėjimo. Iš viso, Panevėžy LAK yra stipriai suorganizuotas ir jo pramogos visuomenės sutinkamos visu atidumu.

DARŽOVIŲ AUGINIMO VARŽYBOSE, kurias organizuoja Liet. Ūkininkų D-ja, dalyvauja apie 1.400 ūkininkų.

KOVA SU ŽIURKĖMIS buvo organizuota Kaune švaros savaitės proga nuo gegužės 19 ligi 26 d.

PANEVĖŽYS GAMINS GLICERINĄ. Karo sąlygomis labai pasunkėjo glicerino gavimas. Todėl susirūpinta jo pagaminti pas save. Gamins „Liet. Muilas“ b-vė Panevėžy.

951,77 HA MIŠKO IŠDEGĖ 1939 M. Jo vertė siekia 247.713 Lt. Iš viso miško gaisrų per 1939 m. buvo 133. Daugumas jų smulkūs.

PLYTINIŲ KLAUSIMAS RYTŲ LIETUVOJE labai gyvai svarstomas, nes ligi šiol tebuvo vos keletas mažų kaimo plytinių, kurios nė mažiausių pareikalavimų neįstengdavo patenkinti.

GAMINS DVIRAČIUS Kauno fabrikas „Metalas“. Gamybai bus panaudotos turimos mašinos, nes įsivežti mašinų šiuo metu itin sunku.

PRIE ŠVENTOSIOS STEIGIAMA PLYTINĖ. Ji turės aprūpinti gausėjančią naujo uosto statybą ir apylinkę.

STATYS DIDELES PLAČIŲJŲ GELEŽINKELIŲ DIRBTUVES, nes esamosios nebegali įveikti pagausėjusios geležinkelio ir riedmenų remonto ir statybos. Šios dirbtuvės greičiausiai bus statomos Šiauliuose.

1.200.000 SVETIMOS VALIUTOS pernai metais davė po Lietuvos vėliava plaukiojantieji laivai. Pervežta apie 140.000 tonų prekių, aplankyta 308 uostai ir nuvažiuota apie 149.772 jūrmylės. Daugiausia prekių pervežė laivas „Panevėžys“.

KARINĖS ŽINIOS

LATVIJOS KARO MOKYKLOS 1-MOS LAIDOS DVIDEŠIMTMETIS. Gegužės 21 d. Latvijos karo mokyklos pirmoji laida šventė 20 metų sukaktį. Šia proga pirmos laidos karininkai su pirmuoju buv. karo mokyklos viršininku gen. **Klinsonu** aplankė kovų vietas Varelių rajone, kur kadetai Nepriklausomybės kare kovėsi ir žuvo ir kur šiandieną jau yra pastatytas jiems priminti didingas paminklas. Prie šio paminklo buvo sudėti vainikai.

Aplanę kovų vietas, dalyviai susirinko kariuomenės karininkų klube iškilmingai 20 metų sukakčiai paminėti. Į iškilmes atvyko Valstybės Prezidentas K. Ulmanis, karo ministras gen. Berkis, ministras Berzinis ir kiti aukštieji svečiai. Šia proga Valstybės Prezidentas pasakė kalbą, pabaigdamas šūkiu: „Ateityje jūsų darbai liudys apie jus“. Po oficialios dalies sekė koncertas.

LATVIJOS KARO MINISTRAS GEN. BERKIS VYKS Į MASKVĄ. SSSR vyriausybės kviečiamas, Latvijos karo ministras generolas Berkis š. m. birželio 1 d. su oficialiu vizitu vyks į Maskvą.

NAUJAS ITALŲ BOMBONEŠIS

Vokiečių spauda praneša apie naujo italų bombonešio Bredo 88 statybą. Šis bombonešis galės būti panaudotas ir tolimajai žvalgybai. Bandymų metu naujasis bombonešis 100 km kelyje pasiekė 554 km/val. greičio, o 1000 km kelyje — 524 km/val. su 1000 kg kroviniu. Bredo 88 yra dvimotoris monoplanas aukštai iškeltais sparnais, kurio motorai įtvirtinti sparnų gondolose. Lėktuvo vairuotojo kabina įrengta lėktuvo liemens pirmagalyje, o liemens užpakaliname gale įrengta kabina žvalgui su sukamu kulkosvaidžiu. Benzino indų da-

lis patalpinta liemenyje, dalis sparnuose. Bombonešio liemuo ir sparnai apdengti duraliuminijaus plokštėmis. Skridimo metu lėktuvo ratai įtraukiami į motorų gondolas. Lėktuvas aprūpintas dviem Piadžio H1-RC motorais po 1000 HP su trisparniais propeleriais. Sparnų plotumas 15,5 m, lėktuvo ilgis 11,5 m. Veikimo spindulys su 1000 kg bombų kroviniu 1800 km. Su pilnu kroviniu pakyla išibėgęs 430 m, nusileidęs bėga 450 m. 5000 m aukštį bombonešis pasiekia per 11 min. Praktiškas skridimo aukštis 8.500 m.

LĒKTUVAI — LIGŲ PERNESĖJAI. Ligi šiol lėktuvai buvo žinomi kaip galinga karo priemonė ir greičiausioji susisieki-mo priemonė. Tačiau jie yra ir pavojingi kai kurių ligų pernešėjai. „Medicinos“ žurnale pranešama, kad Amerikos mokslinių įstaigų tyrinėjimai parodė, kad lėktuvai tikrai perneša gana gausiai įvairius vabzdžius. Chartumo oro uoste (Egipte) iš lėktuvų surinkta 227 įvairios rūšys žmogaus, gyvulių ir augalų ligų pernešėjų. 1938 metais iš Sudano (Afrikoje) į Braziliją (P. Amerika) lėktuvu buvo pernešti maliariniai uodai. Kilo maliarijos epidemija. Susirgo apie 50.000 žmonių, iš jų mirė apie 5.000. Gydytojai pabrėžia sanitarinės lėktuvų priežiūros svarbumą.

Netenka abejoti, kad karo metu prieš agentai gali stengtis tyčia įleisti ligų pernešėjus — vabzdžius į lėktuvus, vykstančius į kitas valstybes, kur pageidaujama sukelti žmonių ar gyvulių epidemijas.

YPATINGAI SUSIRŪPINTA UGNIAGESYBA. Sovietų Sąjungos žurnalo „Vestnik Protivovozdušnoj Oborony“ žin., Prancūzijoje paskutiniu laiku ypatingai susirūpinta ugniagesių tarnyba ir jų panaudojimu priešlėktuvinėje apsaugoje. Tautinės apsaugos ministerija išleido naują instrukciją kovai su gaisrais, kilusiais nuo priešo aviacijos bombų. Instrukcija numato sekimo punktų organizavimą, smulkiųjų ugniagesių dalinių steigimą namuose, įstaigose ir įmonėse, pagaliau masinę gyventojų talką ugniagesių komandoms ir pasyvios priešlėktuvinės apsaugos kariuomenės rinktinėms.

PUSKARININKIŲ KANDIDATŲ MOKYKLOS VOKIETIJOJE. Gerai suprasdami gero puskarininkų kadro reikšmę kariuomenei, vokiečiai rūpinasi parengti ir išauklėti tinkamus kandidatus puskarininkų vietoms užimti. Šių metų gegužės mėn. 4 miestuose atidarytos parengiamosios puskarininkų mokyklos (Heeres-Unteroffizier Vorschulen). Bulgarų laik-

raščio „Narodna Otrana“ skelbiamomis žiniomis, į šias mokyklas priimami 14—15 m. jaunuoliai, baigę progimnazijos kursą. Išbuvę puskarininkų mokyklose 3 metus, jie siunčiami į kariuomenės dalis. Čia prasideda jų privalomoji 12 metų karinė tarnyba. Tarnaudami kariuomenėje, kandidatai išeina 2 metų puskarininkų mokyklos kursą ir po to pakeliami į puskarininkio laipsnį. Pakelti į puskarininkius gauna vienkartinį atlyginimą 300 markių. Vėliau puskarininkiai suskirstomi į įvairias ginklų rūšių ir tarnybas, pagal pareikštą norą. Prieš pereidami į kitas ginklų rūšis, puskarininkiai išeina dar 6 mėn. kursus. Baigę puskarininkų mokyklą, kariai lengvai gali būti pakelti į pirmąjį karininko laipsnį. Atitarnavus kariuomenėje 12 metų, puskarininkiai gali pereiti į civilinę tarnybą; jiems paliekamos vietos.

GREITASIS LĒKTUVAS. Anglų laikraštis „Daily Mail“ rašo apie naują lėktuvą, padarytą Amerikos J. Valstybių fabrikuose. Lėktuvas pavadintas „Beleir-Kobra“ vardu, jo greitis — 700 km per valandą. Lėktuvo motoras pastatytas lakūno užpakalyje; tai leidžia lakūnui gerai sekti ir manevruoti, bet iš kitos pusės lakūnas nepridengtas nuo priešų ugnies. Lėktuvas ginkluotas 37 mm pabūklų ir 2 s. kulkosvaidžiais.

ANGLŲ LAIVYNO NUOSTOLIAI. Vokiečių spauda skelbia, kad anglų karo laivynas š. m. balandžio 9—15 d., t. y. tuo laiku, kai vokiečiai išlaipino savo desantus Norvegijoje, nustojo ties Norvegijos krantais 34 laivų, iš jų: linijos laivų — 2, linijos kreiserių — 2, sunkiųjų kreiserių — 2, kreiserių — 2, lėktuvnešių — 1, naikintuvų — 9, povandeninių laivų — 7, transporto laivų — 7.

Sovietų spaudos žiniomis, vokiečių karo aviacija naudoja prieš anglų karo laivus bombas, kurios sveria 500 kg. „Krasnaja Zvezda“ teigia, kad tokio svorio bombos negali paskandinti laivo, o tik jį apgadina.

NAUJI ANGLŲ TANKAI. Anglų kariuomenėje jau pasirodė nauji tankai, kurie įeina į lengvųjų šarvuotų brigadų sudėtį. Tankai ginkluoti 2 kulkosvaidžiais. Tankų greitis iki 60—64 km per valandą.

NAUJAS ANGLŲ KULKOSVAIDIS. Anglų karo aviacijos lėktuvai ginkluojami naujais Vickerso sistemos kulkosvaidžiais, labai patogiais. Tai galingas lėktuvo ginklas. Šaudymo greitis 950—1.200 šūvių per minutę. Kulkosvaidžio ilgis 1,016 m, svoris 10 kg. Kulkosvaidžiai tinka ir priešlėktuvinei apsaugai. Juos gamina Vickerso-Armstrongo fabrikai.

NAUJAS VOKIEČIŲ BOMBONEŠIS. Italų kariniuose sluoksniuose daug kalbama apie naujo vokiečių bombonešio tobulumą. Šis lėktuvas gali pakelti vieną toną bombų. Lakūnai nusileidžia šiuo lėktuvu iš 5000 aukštumo iki 200—300 m ir numeta bombas į taikinį. Nusileidžiant lėktuvas lėkia labai greit, apie 970 km per valandą. Numetus bombas, lėktuvas automatiškai pradeda vėl kilti aukšty. Kalbama, kad šis lėktuvas dideliu pasisekimu buvo pavartotas prieš anglų-prancūzų karo laivyną ties Norvegijos krantais.

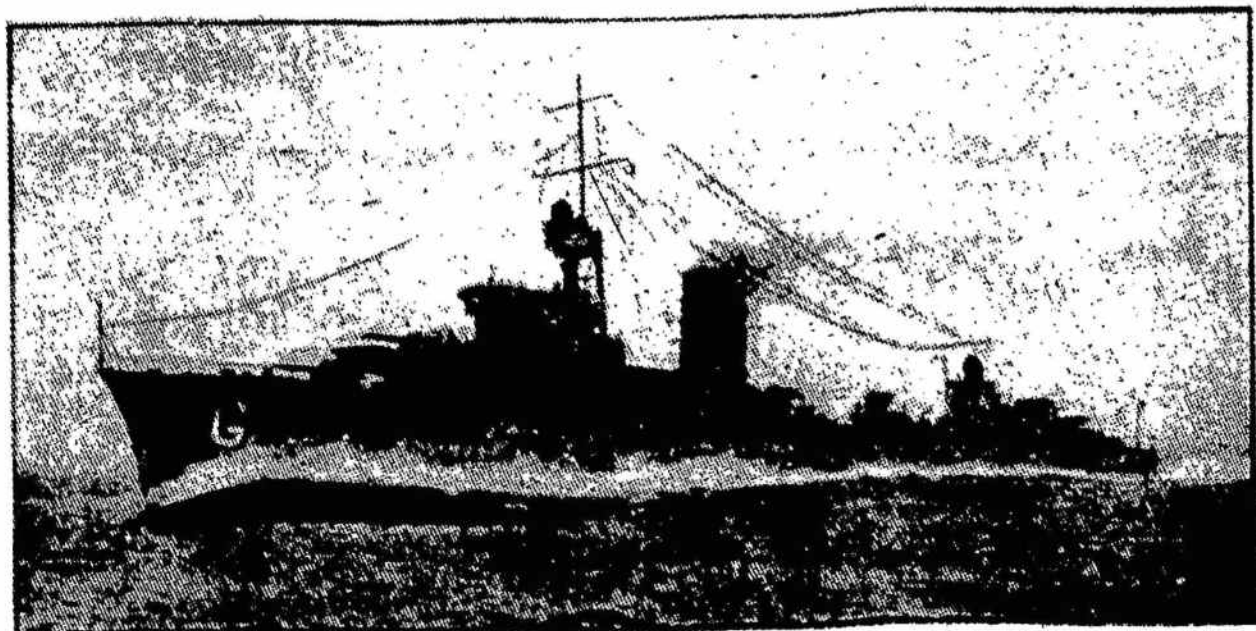

Neseniai ties Norvegijos krantais nuskandintas lenkų naikintojas „Grom“ 2000 to, 40 jūrm. greičio; ginkluotas 6 pal. — 120 mm, 6—75 mm ir 6 torped. aparat., jūrinių — 120 žmonių

REDAKCIJOS ATSAKYMAI

Psk. A. Griniui. Tamstos atsiųstą korespondenciją ir nuotrauką atidavėme „Kariui“.

Ats. j. psk. B. Brazdžioniui. Atsiųskite minimų Vyčio kryžiaus kavaliarių aprašymus ir nuotraukas. Tie trumpi paminėjimai nesudaro kliūčių platesniems aprašymams. Tik rašydami atkreipkite į juos dėmesį ir plačiau aprašykite tas kautynes. Tie idėtieji paminėjimai yra tik ištraukos iš Vyčio kryžiumi apdovanojimo lapų. Idėtumėme nuotraukų, tik jeigu jos būtų labai geros ir įdomios.

Šnekučiui. Nuotrauką ir aprašymą apie gr. Jurgį Semėną gavome.

Zevui. Piešiniai neblogi. Laikas nuo laiko idėsim.

Tum. Šiuokart piešiniai neįdomūs. Iš viso Tamsta nemoki pasirinkti temų, neįjauti, kas „Kario“ skaitytojams įdomu.

Alb. Radvilui. Žinėlę ir juokų idėsimė. Straipsnelį nieko naujo.

A. K. Jei kas taip elgtusi, kaip Tamstos feljetone parašyta, tai visi sakyty, kad nejuokinga, o iš galvos išėjo. O feljetone turi būti juokinga.

Vikriui. „Mūsų Vanaginėje“ labai jau nusibodusi tema.

P. Gauliai. Tamstos rašiniuose stinga tikroviškumo; jauti, kad visa tai tik rašėte, o ne gyvenime.

Jurgiui. Su radijo vaizdeliu sunkiau. Jis labai sausas, be jokių garsinių priemonių.

V. Kidoliui. Rašyk į vaikų laikraštėlius, nes mes spausdiname tik karinio turinio raštėlius.

„Savanorių kraujas“ autoriui. Tokių ilgų, pakartojančių tai, kas šimtas kartų jau rašyta, nededame. Be to, Tamstos poemėlė per daug A. Miškinio „Kareivių“. Rankraščius galėsit atsiimti.

S. L. Svajūnui, J. Liutkui, K. Vėlyviui, Menteliui, Grapui Montekristui, V. Čepui, B. Kiškiui — eilėraščiai silpni, netinka.

P. Čičeliui. Dėkojame už linkėjimus. Dabar dar silpnokai rašai. Mėgink į vaikų ir moksleivių laikraštėlius.

Ats. psk. V. Šegždai. Tamsta tarnavai liktiniu puskarininkiu nuo 1930 m. balandžio 3 d. iki 1933 m. lapkričio 27 d., vadinasi, iš viso — 3 metus 7 mėnesius ir 24 dienas. Einant „virštarnybinių puskarininkių įstatymo“ str. 20 (Vyr. Žin. Nr. 128, eil. 971), Tamsta turėjai teisę gauti (ir, tur būt, gavai) dvi vienkartinės pašalpas: 1) už išstarnautus vienerius metus — dviejų mėnesių atlyginimą ir 2) už išstarnautus 3 metus — aštuonių mėnesių — atlyginimą. Tamstai iš kariuomenės išėjus, daugiau jokių pašalpų ar kompensacijų Tamstai nepriklausė ir nepriklauso.

Psk. A. Grigalavičiui. Š. m. įsak. kar. Nr. 7 §§ 3 ir 4 nustatyti paprastas ir manevrinis maisto daviniai. Paprasto kareivio davinio kaina vienai dienai išeina 92,24 ct., manevrinio davinio kaina nustatyta 1,0180 Lt. O tuo tarpu to paties įsakymo § 22 nustatyti toki ekvivalentai, išmokant davinį pinigais arba išlaikant pinigus už išduotą dienos davinį: už paprastą kareivio davinį — 1 Lt, už

manevrinį — 1,20 Lt. Tamstai neaišku, kurios davinio kainos prisilaikyti, sudarant maisto išdėstymo lentelę ir sunaudotiems maisto produktams piniginę apyskaitą: ar kaip nustatyta minėto įsakymo §§ 3 ir 4, ar kaip nustatyta § 22.

Paaškiname, jog šiuo atveju reikia vadovautis U-II str. 555, kuriame aiškiai pasakyta, jog apskaičiavimo pagrindu imama įsakymo kariuomenei nustatyta kiekvienos rūšies davinio kaina (p. 3), vadinasi, pagrindu imama ne ekvivalentas pinigais, o pačio davinio kaina.

J. psk. B. Brazdžioniui. „Liktiniams puskarininkiams atlyginti įstatymo“ taisyklėse (1939 m. įsak. kar. Nr. 50 § 2 p. 8) aiškiai pasakyta, jog drausmės baudas atliekantiems puskarininkiams mokamas visas atlyginimas. Todėl, jei kurioje nors dalyje ar įstaigoje tokiais atvejais atlyginimas sulaikomas, tai elgiamasi ne teisėtai.

R. V-čienei. Tamstos vyras, atlikinėdamas karinę prievolę, tarnavo nuo 1938 m. gegužės mėn. iki 1940 m. balandžio 29 d., tai yra, iš viso apie 23 mėnesius „Karinės prievolės įstatymas“ (Vyr. Žin. Nr. 538, eil. 3734) suteikia krašto apsaugos ministrui teisę laikyti karius kariuomenėje taikos metu ligi 24 mėnesių (str. 114). Tas pats įstatymas nustato, jog karinę prievolę atliekančių vyrų beturtės ir pragyvenimui lėšų užsidirbti negalinčios šeimos, kurias jie prieš stodami į kariuomenę savo uždarniu išlaikė, šelpiamos per visą laiką, kol toksai karys atlieka karinę prievolę. Todėl atrodo, jog Tamsta turėjai teisę gauti pašalpą per visą laiką, t. y. ir nuo 1939 m. lapkričio 30 d. ligi 1940 m. balandžio 29 d.

Jei pašalpos pastaruoju laikotarpiu nemokėjo, tai gal buvo kurios kitos priežastys, pavyzdžiui, gal Tamsta gavai tarnybą ar kokį paveldėjimą, nes pašalpos mokamos tik beturtėms ir pragyvenimui lėšų negalinčioms užsidirbti šeimoms. Jei tokių priežasčių nebuvo, tai turėjo mokėti. Su prašymu reikia kreiptis į tos dalies vadą, kur vyras tarnavo.

A. S-čiui. Liktinių puskarininkių kandidatams pensijos išsitarnavimo laiko atžvilgiu taikomi dėsniai, nustatyti pensijų įstatymu atliekantiems karinę prievolę puskarininkiams.

Kadangi atlikusiems karinę prievolę puskarininkiams, jeigu jie liktiniais puskarininkiais netarnavo, jų karinės prievolės atlikimo laikas į pensijos išsitarnavimo laiką neįskaitomas, tai ir buvusiam liktiniui puskarininkiu kandidatu, jeigu jis netarnavo vėliau liktiniu puskarininkiu, jo liktiniu puskarininkiu kandidatu išbūtas laikas į pensijos išsitarnavimo laiką negali būti įskaitytas.

NAUJIEJI LEIDINIAI

MŪSŲ ZINYNAS, Nr. 4, Balandis, XXXVIII t.

Turinyje: Respublikos Prezidento padėka d. gen. Raštikiui; Naujas kariuomenės vadas; Gen. št. plk. ltn. Matulis — Artilerijos veiksmai ginantis plačiame bare; Gen. št. mjr. Kiaulėnas — Karas dėl Skandinavijos; Mjr. Šilius — Radio goniometras su dviguba kryžmine rėmine antena; Ltn. K. Gabriūnas — Priešlėktuvinių šaudymų įvertinimas; J. B. — Mi-

tybos tiekimas ir maitinimas stambių šarvuotų ir motorizuotų junginių; Ltn. Kiveris — Kariuomenės gabenimas autovežimais; Ltn. J. Valkiūnas — Mokymo bruozai; J. N-as — Saudmenų tiekimas puolant būrio skaidinyje; Vl. Č. — liktinių puskarininkių aprūpinimas; P. P. — Artilerijos kulkosvaidžių panaudojimas; Ltn. Čyžas — A. J. V. divizijos organizacija; Pabaigoje: Mokslinė apžvalga, Karinė kronika, Kritika ir bibliografija.

Šiame nr. pažymėtinas liktinių puskarininkių aprūpinimą svarstąs Vl. Č. rašinys, kuriame aptariami plusai ir minusai puskarininkių aprūpinimo drabužiais ar jiems įsigyti pinigais. Rašinyje taip pat išsitariama ir dėl liktinių puskarininkių atlyginimo apskritai, kur jis palyginamas su kitų valstybių kariuomenių puskarininkių būkle.

P-85. 20 MM LĒKTUVINIS AUTOMATINIS PABŪKLAS (LAP), Technika. Krašto Apsaugos Ministerija, Kariuomenės Štabas, Spaudos ir Švietimo Skyrius, Kaunas, 1940 m. 279 psl.

Turinyje: Pabūklo aprašymas, Pabūklo narstymas ir dalių keitimas, Pabūklo vartojimas ir jo dalių veikimas, Kliūtys ir jų šalinimas, Pabūklo priežiūra, Šaudmenys, Priedėliai. Leidinys pailiustruotas reikalingiausiais brėžiniais ir nuotraukomis.

KARIŪNAS, Nr. 2, Kovas-Balandis. Turinyje: Asp. P. Petrauskas — Kariškoji dvasia ir kasdieniškumas; Asp. B. Labenskas — Žygyje; Bern. Brazdžionis — Motinos meilė; Kar. psk. Morkus — Basakojis lakūnas; Salomėja Nėris — Pavasaris ir eilinis; Asp. Bundžius — „Be išėjimo“; Kar. gr. Pr. Daunys — Sulaukė; Asp. B. Labenskas — Laiškas; J. Leonavičius — Kelio į laimę; Asp. J. Padusinis — 500 ar daugiau; Balys Gendvilas — Pavasario drėgmė; Asp. B. Labenskas — kariūnų daina; A. a. asp. Mykolas Bereznikas. Pabaigoje: Mokslas ir darbas. — Mokyklos gyvenimas. — Mūsų sportas. — Šypsnyš iš po šalmo.

Šiame „Kariūno“ numeryje ypač pabrėžtini rašiniai: „Kariškoji dvasia ir kasdieniškumas“, „Basakojis lakūnas“, „Kelio į laimę“. Mokslo ir darbo skyriuje idėti labai naudingi keli uždaviniai „Skyrius kautynėse“. Uždaviniai pailiustruoti aiškiais ir švariais brėžiniais. Šis būsimiesiems vadams labai svarbus skyrius buvo atitinkamai vertinamas jau nuo pačių pirmųjų „Kariūno“ numerių, žurnalo įkūrėjų. Apskritai šiame nr. gausu giedrių nuotaikos eilėraščių, skoningų, iliustracijų, gyvenimiškųjų aktualijų.

Šia proga pageidautina, kad „Kariūne“ rastų vietos ir mūsų karininkų, Vyčio Kryžiaus kavaliarių pasižymėjimo aprašymai. Trumpi ir vaizdūs karžygiškumo ir pareigos pavyzdžiai iš mūsų Nepriklausomybės kovų — būsimiesiems karininkams ir apskritai akademinėi jaunomenei būtų tais kilniaisiais tauraus didvyriškumo švyturiais, kurių dar gali pareikalauti ir dabartinių kartų gyvenimas. Kaip „Karyje“ dedami narsiųjų vyrų — kareivių pasižymėjimo aprašymai, taip „Kariūne“ visiškai tiktų iškelti gražius mūsų jaunųjų vadų karo žygius. Ši medžiaga taip pat būtų viena pagrindinių, žurnalą pilnai pateisinančių sričių jo programoje. **Sū.**

Petras Kikutys. Lyrika. 64 psl. 2 Lt.

Vladas Šaulys. DUBYSOS SAULĖTEKIAL. Pirmasis eilėraščių rinkinys. 64 psl. 1,50 Lt.

Vincas Kymantas. KRIMINALINIS ROMANAS. Eilėraščiai. 72 psl. 1,25 Lt.

Bronius Dirmauskas. SKAMBĖK, MANO DAINA. Eilėraščiai. 48 psl. 2 Lt.

Kazys Malinauskas. ABIPUS GROTŲ. 32 psl. 1 Lt.

Nors karo aidai ir apstelbė kultūrinio gyvenimo gyvastingumą ir vyresnieji rašytojai mažai beišleidžia knygų, tačiau jaunimas sujudo. Lyg norėdamas tuščią spragą išnaudoti, prirašė, su nieku, matyt, nepasitarė ir patys išleido. Ir visas tas glėbelis, kurs, šit, yra prieš mūsų akis, labai liūdnai nuteikia recenzentą. Sakau recenzentą, nes retas skaitytojas bus toks kantrus — skaityti. Kiekvienas šių autorių turi nepakenčiamų silpnybių. Išskirti tektų V. Šaulį, kurs jau per 10 metų eilėraščius rašo, bet neištengė parodyti bent vidutiniškų gabumų. Tik tiek ramiau, kad jis bent saiko išsilaiko. O kiti — V. Kymantas, kurs temom galėtų būti įdomesnis, labai menkos formos, blogų kirčių; B. Dirmauskas, — kiek begalima, pilkas ir turiniu ir forma, ir šaltas kaip rudens pilkuma; K. Malinauskas, atrodo, labiau įgudęs, bet savo tematika, savo nepakenčiamu nuolatiniu liūdesiu išsina lyg su nuodų maišeliu. Žmonės rašo liūdesį, bet reikia jį literatūriškai apdoroti. Blogiausia išpūdi šių visų jaunuolių palieka P. Kikutys, kurs nuskendęs į abstrakcijas, nesuprantamas miglas, sūkavimus.

Vaidas liūdnas. Autoriai to, žinoma, nesiekė. Bet jų didelis pasitikėjimas sugriovė jų pačių viltis. Jie pamiršo, kad šiuo metu skaitantieji turi tam tikrų reikalavimų, tam tikros kultūros. Prieš dešimtį ar daugiau metų gal tai ir labiau būtų pateisinta, bet ir tada tokie bandymai būdavo vanojami. Iš viso visiems būsimiems bandytojams norėtusi pasiūlyti pasitarti su rašytojais, su kritikais. Jie visada padės (kaip ir esti su visais gerais debutantais), nes ir pačiam rašytojui nesmagu, kai tokiom knygom žeminamas ir niekinamas literatūros geras vardas.

K. Donis

Lazdynų Pelėda, KLAIDA. Apysaka. Antras leidimas. Spaudai paruošė, įvadą parašė ir žodynėlį sudarė J. Ambrazevičius. 388 pusl. Kaina Lt 4,—.

Klaida po Algimanto yra pirmasis literatūros mums labai vertingas veikalas, kuris taip plačiai nagrinėja tai epochai aktualias šeimos ir 1905 m. revoliucijos problemas, kai lietuvis inteligentas pamiršta savo krašto dorą mergaitę ir veda išdidžią, su dideliais reikalavimais svetimtautę. Iš to susidaro tikra lietuvių šeimos tragedija ir šiandien dar mums atmintina. Autorė taip pat labai vaizdžiai piešia ir 1905 m. revoliuciją, jos priežastis ir padarinius. Veikalas vertingas ir dėl to, kad turi labai įdomią fabulą ir stiprią intrigą.

A. Poška. NUO BALTIJOS IKI BENGALIJO, II t. Pas Faronų palikuonis. Šioje knygoje autorius aprašo savo keliones po Egiptą, Sudaną ir Arabijos dykumą. Tie kraštai tikrai autoriaus vaizdingai aprašyti, o, be to, knyga dar labai gausiai iliustruota. 286 psl. Lt 3,50.

Ed. Šviedrys, BE ŽIBALO IR BE BENZINO. Kaip pasidaryti dujų generatorių. Su 18 brėžinių ir 8 lentelėmis. Šiuo metu, kada trūksta skystojo kuro — žibalo ir benzino — ši knyga tikrai yra labai aktuali, tat verta ja susidomėti visiems, ypač tcechnikams. Kaina Lt 2,—.

S. Tarvydas, KRAŠTAI IR ŽMONĖS. II d. Europa. Geografijos chrestomatija, labai gausiai iliustruota. Dabartiniu metu, kada Europoje vyksta karo gaisras, ypatingai reikia ją visiems pažinti. Šioje dalyje autorius yra surinkęs tiek savų autorių, tiek svetimų keliautojų ir rašytojų Europos sostinių, kitų miestų ir šalių aprašymus. Daugelis tų aprašymų skaitomi daug įdomiau, negu koks romanas. 224 psl. Lt 4,—.

GALVOSŪKIAI

GALVOSŪKIO Nr. 16 SPRENDIMAS

Kur lygūs laukai,
Snaudžia tamsūs miškai —
Lietuviai barzdočiai dūmoja.
Galanda kirvius, kavavijus aštirus
Ir juodbėrius žirgus balnoja.

Išsprendė ir gauna po 1 tašką: 1) J. Laužonis (K.), 2) S. Ciplickas (Rd.), 3) psk. Kelmelis (2. AP), 4) F. Gužas (K.), 5) Br. Šedys (Tg.), 6) gr. Vl. Žukauskas (9. PP), 7) Ed. Daujotas (Gd.), 8) A. Šilleris (K.), 9) san. gr. Kmita (5. PP), 10) A. Vyžintas (Ut.), 11) ats. psk. J. Zapkus (Pl.), 12) j. psk. P. Matulevičius (4. AP), 13) A. Grucė (Tzš.), 14) J. Bulota (An.), 15) K. Narvidas (Pn.), 16) ats. j. psk. J. Sakalauskas (Kr.), 17) J. Zavadzkas (K.), 18) A. Labžintis (Rnv.), 19) J. Astrauskas (Nsd.), 20) J. Rokas (Pn.), 21) psk. Kriščiūnas (2. AP), 22) Ag. Pečiūnaitė (Kd.), 23) Ed. Stalilionis (4. PP), 24) ats. j. psk. Pr. Masilionis (Vsm.), 25) psk. Z. Bačanskas (9. PP), 26) Z. Dijokaitė (Skt.), 27) V. Gerulaitis (Erzv.), 28) ats. j. psk. St. Augėnas (Pkr.), 29) B. Levinskaitė ir L. Martinionytė (Zm.), 30) psk. M. Antaniškis (4. PP), 31) K. Drungilas (Bb.), 32) St. Kardys (Pn.), 33) R. Markevičius (Zs.), 34) H. Kontrimavičius (1. PP), 35) eil. B. Mickevičius (2. KP), 36) Z. Gobis (Pn.), 37) vrs. F. Alekna (3. PP), 38) St. Skerys (V.), 39) eil. T. Bendinskas (1. InžBn.), 40) psk. Prielaidas (2. AP), 41) J. Lissauskas (Sg.), 42) J. Juodžbalis (Zgr.).

GALVOSŪKIS Nr. 20. (Vert. 2 tšk) ESKADRONAS

Iš duotojo žodžio „Eskadronas“ sudarykite 30 mažesnių žodžių, vartodami tik nurodytas raides, jų nekartodami atskirame žodyje.

Žodžių reikšmės turi būti tokios: 1. Ginklas. 2. Išdas. 3. Popieriaus dirbinys. 4. Moters vardas. 5. Laikotarpis. 6. Nelaimė. 7. Sifras. 8. Vaismedžių ūkis. 9. Upė Prancūzijoje. 10. Europos gyventojas. 11. Medis. 12. Piniginis vienetas. 13. Dalinio viršininkų sudėtis. 14. Laivyno dalinys. 15. Upė Rusijoje. 16. Kinijos ženklas. 17. Moters vardas. 18. Moters papuošalas. 19. Miestas Rusijoje. 20. Paukštis. 21. Saulės dievas. 22 ir 23. Gaida. 24. Moters vardas. 25. Moralė. 26. Pragaro dievas. 27. Geidimas. 28. Jūrų dangno tyrinėtojas. 29. Statybos medžiaga. 20. Kūno dalis. R. M.

ŠACHMATAI

UZDAVINIŲ SPRENDIMAI

Užd. Nr. 24. Matas per 292 ėjimus. Šio uždavinio sprendimas gana originalus. Prašome jį sekti! (Šacho ženklas (+) ir priverstini juodųjų ėjimai spaudos skilčių talpumo deliai nežymima). 1. V—d7 2. a5 3. V—d4 4. V—d8 5. V—b6 6. c3, K—c8; 7. V—c5, K—b8; 8. V—e5, K—c8; 9. V—d5, K—c7; 10. V—d7 11. V—d8 12. V—b6 13. e3, K—c8. Toliau, tempo išlošimui baltieji kartoja nuo 7-to po 12-to po kiekvieno savojo karaliaus ar pėstininko ėjimo, t. y.: 14. V—c5, K—b8; 15. V—e5, K—c8; 16. V—d5, K—c7; 17. V—d7 18. V—d8 19. V—b6 20. g3 27. K—a3 34. K—b2 41. K—c2 48. K—d2 55. K—e2 62. K—f2 69. K—g2 76. h3, g4:h3; 77. K—g2:h3 84. K—g2 91. K—f2 98. K—e2 105. K—d2 112. K—c2 119. K—b2 126. K—a3 133. K—b4, Kb8—c8 134. V—c5, K—b8 135. V—e5, K—a7; 136. V—d4, K—b8; 137. Vd4:h8, K—c7; 138. V—e5, K—c8; 139. V—d5, K—b8; 140. V—d8 141. V—b8 142. K—a3 149. K—b2 156. K—c2 163. K—d2 170. K—e2 177. K—f2 184. K—g2 191. K—h3 198. g3—g4, K—c8 205. g4:h5, g6:h5; 206. K—g2 213. K—f2 290. K—e2. 227. K—d2 234. K—c2 241. K—b2 248. K—a3. 255. K—b4, K—c8; 256. V—c5, K—b8; 257. Kb4:c4, Va8—a7; 258. Vc5:a7, Kb8:a7; 259 Kc4—c5, b7—b6; 260. a5:b6, Ka7—b6 261. c3—c4, a6—a5; 262. Kc5—b4, a5—a4; 263. Kb5:a4, Kb7:b6; 264. K—b4, K—c6; 265. c5, K—d5; 266. K—b5, Kd5:e6; 267. K—c6, K—f7; 268. K—d7, eb—e5; 269. c6, Žg8—e7; 270. c7, Ze7—d5; 271. c8 Valdovė, Žd5—b6; 272. K—d8, Žb6:c8; 273. Kd8:c8, Kf7—e8; 274. Kc8—c7, Ke8—e7; 275. Kc7—c6, Ke7—e6; 276. Kc6—c5, — ir baltieji duoda juodiesiems matą ant 292 ėjimo. Impėnuojantis sprendimas.

Užd. Nr. 26. Matas trimis ėjimais. 1. Rc3—a1! Kd6—c5 2. Ra1—b2 Kc5—d6 3. Rb2—a3X.

Užd. Nr. 27. Baltieji pradeda ir išlošia. 1. Žb4—c6! Be4—a4 2. Žc6—e5+ Kf3—e4 3. Žd5—c3+ ir laimi bokštą ir partiją. Jei 1... Be4—e8 2. Žc6—d4+ Kf3—e4 (arba K:g4) 3. Žd5—f6+ ir laimi. Jei 1... Kf3:g4 2. Žd5—f6+ ir laimi.

Užd. Nr. 28. Baltieji pradeda ir daro lygiąsias. 1. Ze4—d2 Rb1—a2 2. Žd2—b1 Ra2:b1 3. Žf1—d2 Rb1—a2 4. Žd2—b1 Ra2:b1 5. h6—h7 Rb1—a2! 6. Rh5—g6+ Kc2—c1 7. Rg6—b1 Ra2:b1 8. h7—h8V ir lygiąsias dėl amžino šacho.

UZDAVINYS Nr. 30

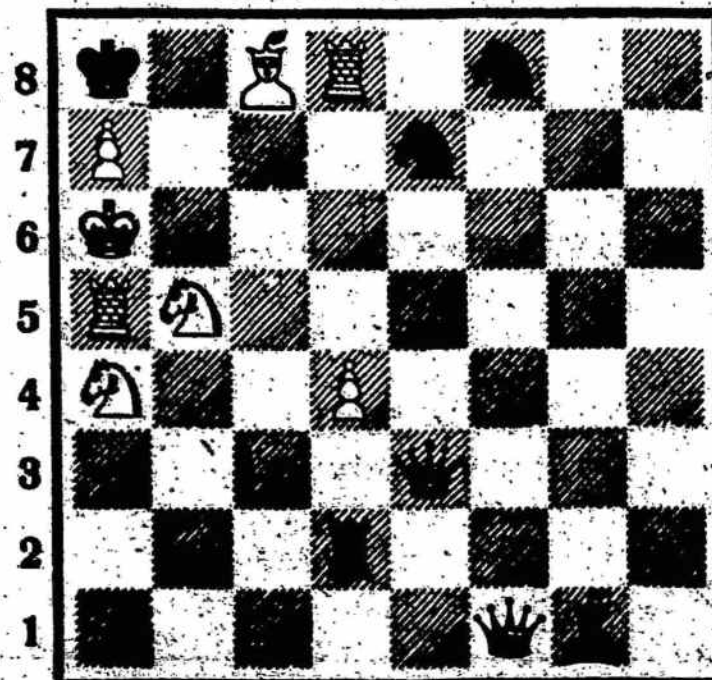

Baltieji pradeda ir duoda sau savitą matą penkiems ėjimams



Sekėjas surado priešą

Kariuomenės ūkis

Apie kariuomenės ūkį didesnę supratimą turi kuopos aristokratija: virėjas, kurpius, siuvėjas, ūkvedys, ginklius, stalius ir raštininkas. Bet ir kiekvienam eiliniui, o ypač jaunam kareiviui su tuo klausimu pravartu susipažinti.

Arkliai — kariuomenės ūkiui reikalingiausi. Geresni tie, kurie vaikšto keturiomis kojomis, ėda avižas, šoka per kliūtis, tinka joti ir važiuoti. Daug blogesni tie, kurie vaikšto dviem kojom, po vakarinio patikrinimo šoka per rajono tvoras, vengia užsiėmimų ir rikiuotės, tris kart per dieną eina ambulatorijon ir kasdien linguoja valandas. Tokie arkliai nejojami, tik nesykį jie patys joja draugams ant sprando.

Bekonai į karinę virtuvę patenka tik nejudančiam ir šaltam pavidale. Tačiau pasitaiko paršų, kurie nekriuksi, nekrai-po šnipų, nežviegia, bet godžiai geria iš



Ir jis pradėjo kaitinimosi sezoną stikliukų, bokalų, butelių ir grįždami namo nuvirsta į dumblyną. Su tokiais ka-

riuomenėj griežtai kovojama, kad jie gėdos nedarytų!

Šunys turi specialias akademijas ir paskirtį. Geriausi tie, kurie puikiai sugeba nešioti pranešimus. Bet negeistini tie, kurie, viršininkams nematant, aploja praeivius, ypač mergaites ir moteris, arba įkanda savo draugams. Pagavus tokį skaliką, pritaikoma bausmė, iš jo atimamas kaulas, o duodama duonos ir vandens.

Karveliai — mėgiami paukščiai. Jie vertinami, kaip geri oro ryšio specialistai. Bet ypač saugomasi tų, kurie nelesa ir neskraido, tik stengiasi užmegsti negeistiną ryšį su svetimu raugu ir išduoti karines paslaptis! Jie peri svetur ir pastebėti mūsų karvelidėse tuoj sugaunami.

Mažiau pavojingi tie mėlyngūžiai, kurie be asmens ženklo ar leidžiamo raštelio išskrenda iš rajono ir burkuoja su nesparnuotomis paukštėmis. Jiems spar-nus kerpa patruliai, vartų sargai, o jei tas negelbsti — „20 be išėjimo“, „penkios pilnoj“ ar „penkios sunkaus“.

Rečiau kareivinių kieme sutinkama puošmena — ožys. Jis saugo arklius nuo piktų dvasių ir užkerėjimo. Kadangi tėra vienas, todėl visų žinomas ir mėgiamas. Blogesni ūsočiai ir beūsiai ožiai, kurie užsispyrę nešoka per sieną, nelipa kopėčiomis, nesiverčia ant turniko, šiaušiasi prieš viršininkus, negerbia autoriteto ir, nors kaip atkaklusis rajono skeltanagis, negalvoja apie ožkas, savo puikybės augina ragiukus, kuriuos tačiau karinė drausme greit nulenkia ir po trumpo laiko iš tokių ožių pasidaro pavyzdingi kariai ir šaunūs vyrail

Vyturys



Apsigimęs šachmatininkas



Pasisveikinimas su kliūtimi
(Iš anglų jūmoro)

SUMANUS EILINIS

Eil. Zaltys buvo visados pilnas sąmojaus. Kartą pulko ligoninėj jam buvo parašyta gerti juodos spalvos vaistų, bet per neapsižiūrėjimą jis išgėrė ne vaistus, o panašią į stikliuką rašalo bonkute. Gydytojas nusigandęs griebėsi priemonių rašalą išpompuoti.

— Nereikės, pone daktare, — atsakė eilinis Zaltys. Verčiau aš prarysiu puslakštį sugeriamojo popieriaus!

vš



Karo gaisras liepsnoja

Viršuje: Sunkusis prancūzų art. pabūklas po šuvio. Prancūzų tankai skuba į frontą. Žemiau: Kautynės miestų griuvėsiuose. — Apačioje: Bombardavimo vaizdas Norvegijoje. — Vokiečių parašūtininkas savo uniforma

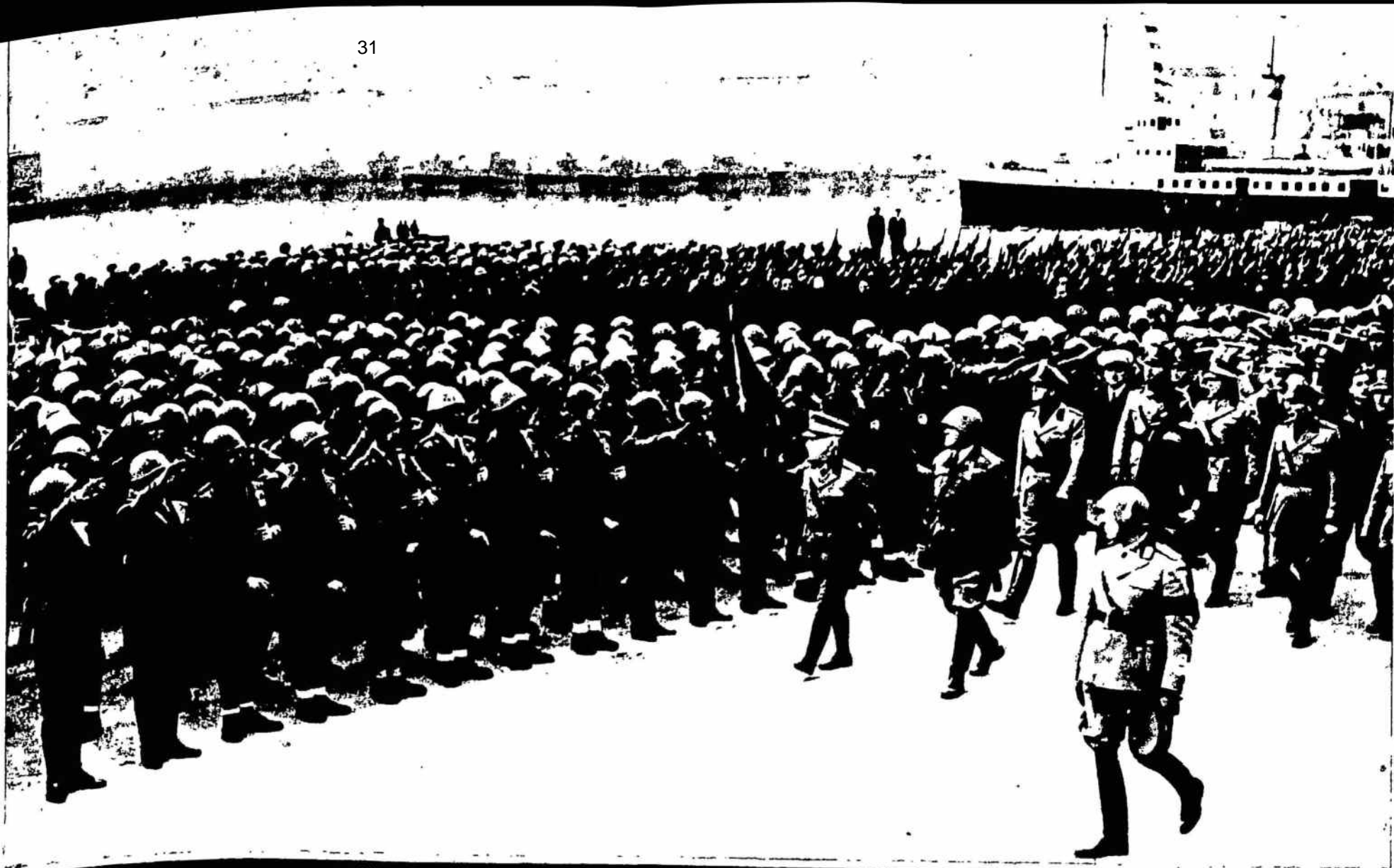

Viršuje: Šarvuoti daliniai žygyje. — Italų kariuomenės paradas Neapolyje. — Žemiau: Vokiečių prieštankinis pabuklas Belgijos miesto gatvėje. — Prancūzų pėstininkai pakeliui į frontą





TRYS KARTOS

V. Augustino ir Dmt. Čibo nuotraukos

Nr. 22 (1102). 1940. V. 30.

**Lietuvos kariuomenės
savaitinis laikraštis**

Kaunas, Miškų g-vė 18, „KARYS“
Telef. per Kar. Št. 56

Leidžia
Kar. Št. Spaudos ir Šviet. Skyr.

Redaktorius
kpt. Simas Urbonas

Prenumerata: puskarininkiams,
kareiviams ir moksleiviams metams —
5 lt., 6 mėn. — 3 lt., 3 mėn. — 2 lt.
Visiems kitiems metams — 6 lt., 6 mėn.
— 4 lt., 3 mėn. — 2 lt., Užsienyje b
Latvijos ir Estijos, dvigubai

Spaudžia „Spindulio“ B-vės sp. Kaune

Viršelyje: 1 pusl. — Iz. Girčio nuotrauka

Kaina 30 ct.

89 39 314

„SPINDULIO“ GILIASPAUDĖ