





Vilniaus rinktinės dalių vadai tariasi su Sovietų Sąjungos karininkais prie buv. administracijos linijos. Gairių deginimas. Mūsų šarvuotos ir motorizuotos dalys laukia įsakymo žygiuoti į Vilnių. Vilniaus rinktinės karius lydėti į žygį buvo atvykęs ir kariuomenės vadas bgen. Raštikis.



MĒNTAS PRIE ŠIAUDINIŲ GAIRIŲ SIENOS



Kaina 50 ct.

**Nr. 53 (1073)
1939 m. lapkričio 9 d.**

Lietuvos kariuomenės savaitinis laikraštis

Kaunas, Miškų g-vė 18, „KARYS“
Telef. per Kar. Št. 56

Laidžia
Kar. Št. Spaudos ir Šviet. Skyr.
Redaktorius
kpt. Simas Urbonas

Honorarų gauti ir visais kitais reikalais redakcija ir administracija priima ketvirtadieniais, penktadieniais ir šeštadieniais. Išimtis — atvykusiems iš provincijos

Prenumerata: puskarininkiams, kareiviams ir moksleiviams metams — 5 lt., 6 mėn. — 3 lt., 3 mėn. — 2 lt. Visiems kitiems metams — 6 lt., 6 mėn. — 4 lt., 3 mėn. — 2 lt., Užsienyje, be Latvijos ir Estijos, dvigubai

Spaudžia „Spindulio“ B-vės sp. Kaune

Viršelyje: 1 psl. — Mūsų raitininkai traukia pro Vilniaus Katedrą spalių 29 d., *Bunikio nuotr. ir Krasausko pieš.*; 4 psl. — Mūsų karalį Gedimino kalne, pilies bokšto papėdėje, vėlavos iškėlimo dieną. *Bunikio nuotr.*

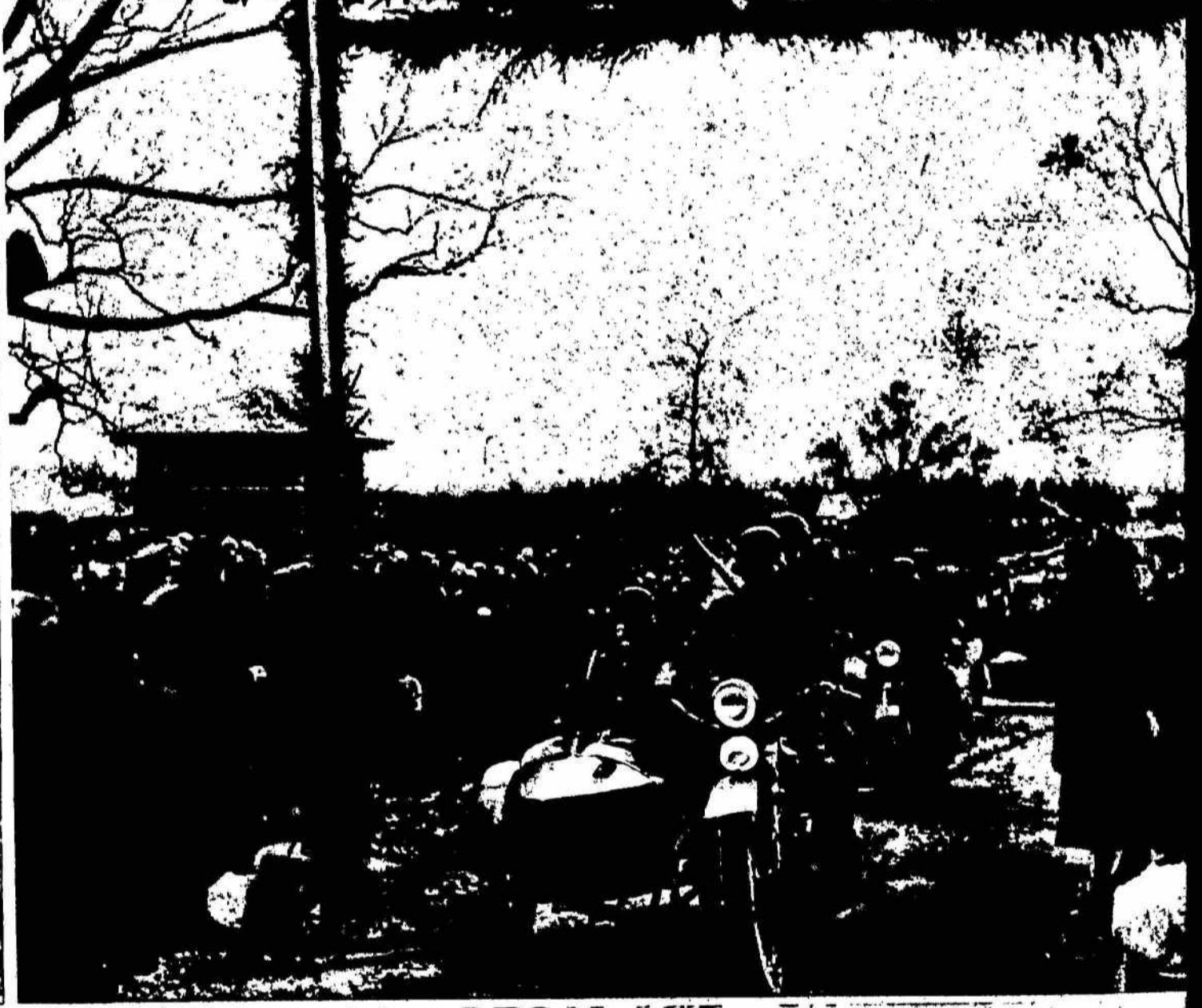

Į Vilnių, marš!

Pašalinus nelemtąją adm. linijos kartį, mūsų kariuomenės pirmieji daliniai pro išpuštus vartus žygiuoja į Vilniaus žemę. Pražygiuojančius karius stebi mūsų kariuomenės vadas b. gen. Raštikis, Vilniaus rinktinės vadas d. gen. Vitkauskas ir gediminėnų pulko vadas gen. št. plk. Gustaitis.

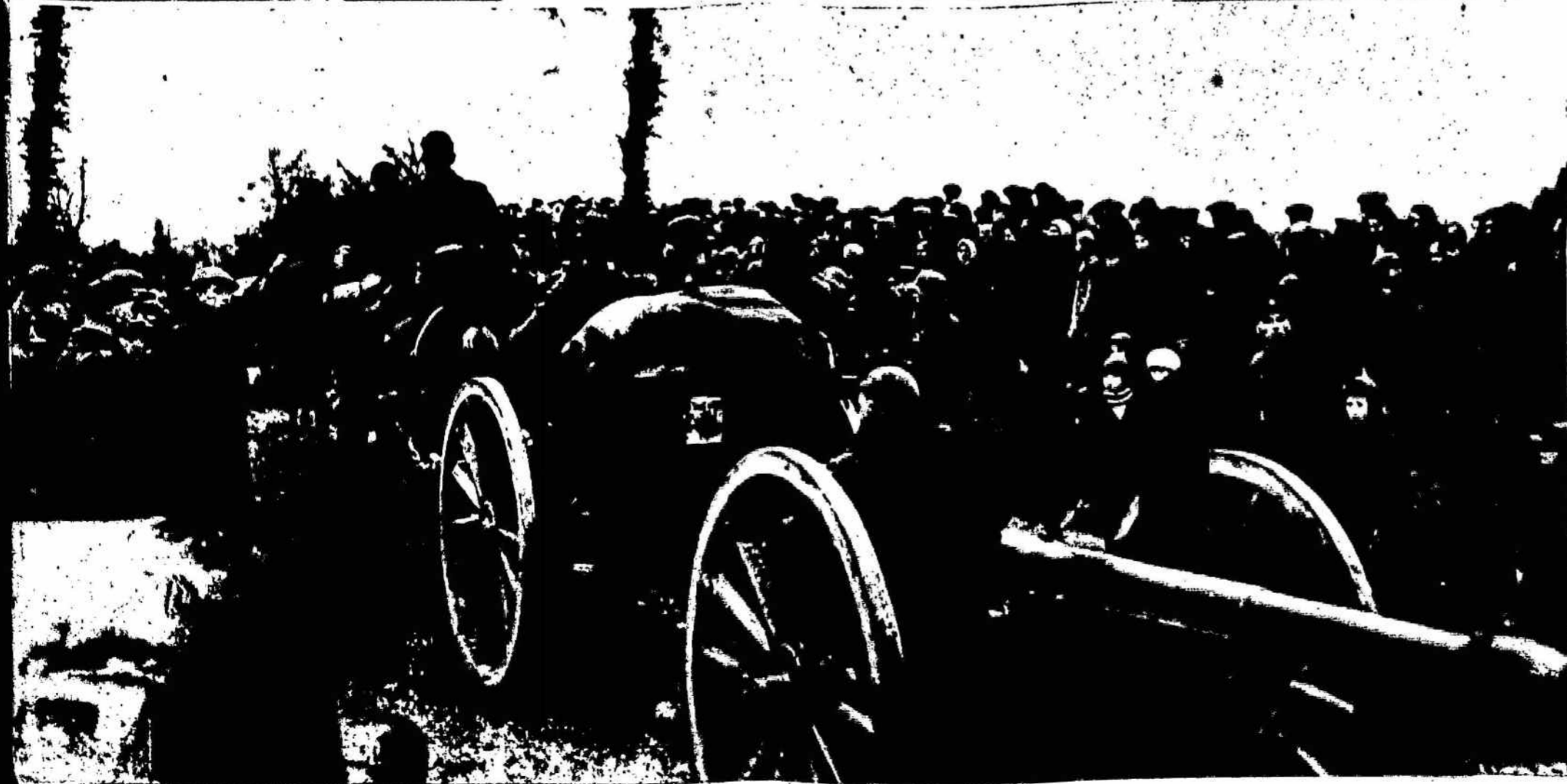

Šiame Vilniaus nr.

giliausios puslapiuose įdėtos šių mūsų bendradarbių foto nuotraukos: *Truso, Miezlaiško, Bunikio ir Kondroto*



Istorinis žygis į senąjį Gedimino miestą

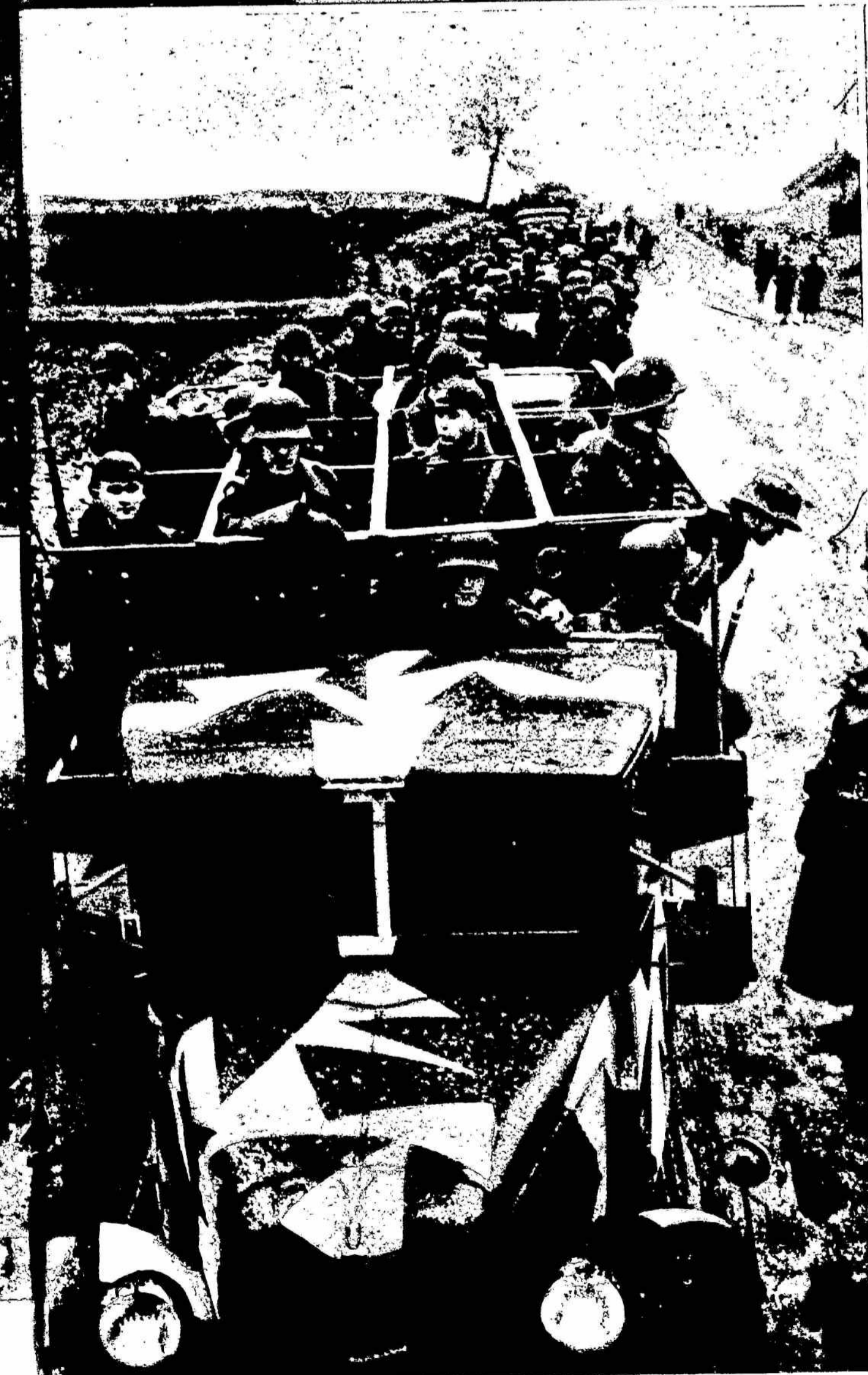

VILNIAUS ŽYGIŲ PAKELĖSĖ



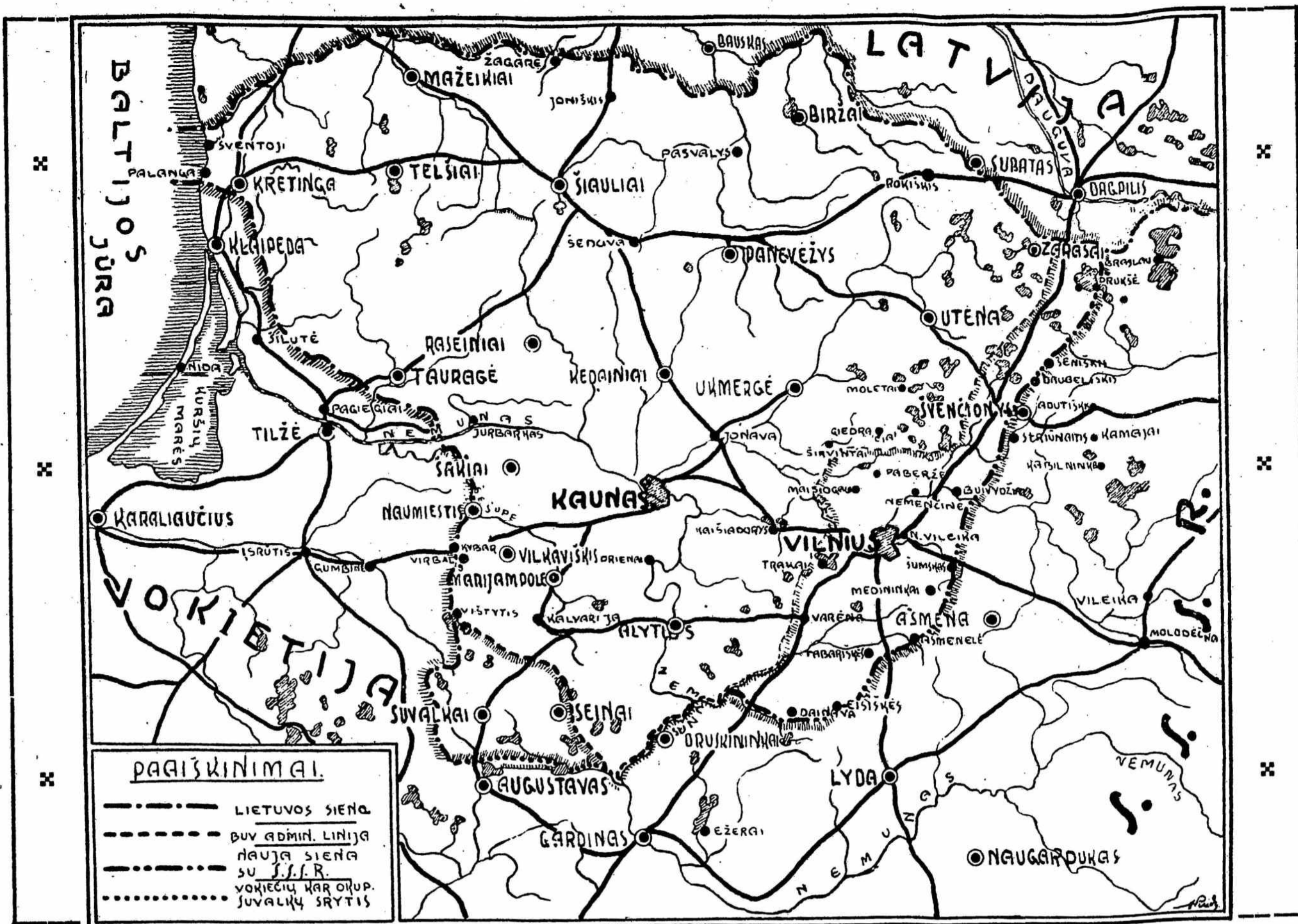

VILNIAUS KOVĄ LAIMĖJUS

Kiekvieną lietuvį jaudinantis ir šventas žodis Vilnius šiandien jau yra virtęs didinga įvykusia svajone, didžiausiu entuziazmu visą kraštą užliejusia realybe. Beveik dvidešimt metų visokiomis formomis besitęsusi tyli tiesos ir melo smurtu persunkta kova, didžiausiam mūsų moraliniam sustiprėjimui — laimėta. Tas istorinis laimėjimas pasiektas ne kokio nors laimingo atsitiktinumo dėka, bet tikrai mūsų teisingu pasiryžimu, lietuviškuoju atkaklumu, visiškai vieningu Vilniaus frontu ir gaivališka mūsų istorinės sostinės meile. Visi šie kilnūs istorinės Vilniaus kovos privalumai, nors ir sunkiausiomis politinėmis bei karinėmis aplinkybėmis, neprivertė lietuvį savo širdimi ir savo galvoseną atsisakyti brangaus tikėjimo Vilniaus grįžimu, nepajėgė iš jo intymiausių sielos gelmių išrauti tą vienintelį švenčiausią ir kilniausią žodį — Vilnius...

Didinga senojo Vilniaus dvasia buvo gyva ir gaivališka juntama visuose mūsų darbuose ir pasiryžimuose, natūraliame ir spausdintame žodyje, mūsų kalbose ir dainose. Net ir tragiškiausiu mūsų brutalaus pažeminimo momentu, priėmus buvusios Lenkijos ultimatumą, Vilniaus kova dar ryžtingiau susikaupė taurioje visos tautos širdyje, nors ir negalėdama pasireikšti formaliskai, bet ryžtingai liepsnodama morališkai. Nenoras pripažinti aiškų melą ir sutarčių laužytojų smurtą buvo toks didelis, kad lietuvis prasmingais Didžiojo Lietuvos Kunigaikščio Gedimino žodžiais ryžtingai ir drąsiai savo sieloje bylojo: „Grei-

čiau geležis sutirps į vašką ir vanduo pavirs uola, negu mes savo duotąjį žodį atšauksime“. O tas žodis buvo visam pasauliui seniai žinomas ir aiškus.

Didžiojo karo ugnyje sugriuvus caristinei Rusijos imperijai, iš klaikių griuvėsių, drauge su kitomis tautomis, atsikėlė ir laisva, nepriklausoma Lietuva. Tas istorinis naujosios Lietuvos atgijimas iškilo ir plėtėsi ne kur kitur, o tikrai senojoje ir tikrojoje Lietuvos sostinėje Vilniuje. Kada sunkiausiomis Nepriklausomybės kovų dienomis dar vos besikurianti negausi, savanoriška Lietuvos kariuomenė narsiai gynė savo gimtojo krašto žemes nuo įvairių priešų — didžiausiu jų vėl pasirodė ta pati, dar iš sunkios vergijos vos atsikėlusį Lenkija. Ir pagaliau, klastingai sulaužiusi prieš dvejetą dienų Suvalkuose pačių pasirašytą sutartį, Lenkija tariamuoju Želigovskio sukilimu užgrobė mūsų Vilnių. Nežiūrint didžiausių lenkų pastangų ir jų propagandos visame pasaulyje, šis lenkų žygis buvo visų pasmerktas ir nepripažintas visos eilės didžiųjų to meto valstybių ir Didįjį karą laimėjusių galybių. O dviejų kaimyninių kraštų, Sovietų Sąjungos ir Lietuvos, 1920 m. sutartimi Vilnius ir Vilniaus kraštas aiškiai buvo pripažintas Lietuvai.

Taigi kiekvienam yra daugiau negu aišku, kad lietuvis šios šiurkščios neteisybės jokių būdu negalėjo pripažinti, kad savo švento ir kilnaus žodžio negalėjo atšaukti: *Vilnius buvo ir amžinai turėjo pasilikti tikrąja ir senąja laisvos, nepriklausomos Lietuvos sostine.*



Trakų pilies griuvėsiai

A. Šaulio nuotr.

Šis vieningas visų lietuvių pasiryžimas ir sutelkta valia garbingame Vilniaus kovos fronte, buvo ta didžiaja jungtimi ir visuose mūsų nepriklausomybės stiprinimo ir saugojimo reikaluose visu neramiu lietuviškosios ginkluotosios taikos metu, o ypač šių lemtingųjų metų rudenį, išliepsnojus mūsų artimiausioje kaimynystėje naujam karui. Tik planingo ir vieningo ypač kelerių pastarųjų metų moralinio ir fizinio ginklavimosi dėka, teisybės ir teisės griežtai laikydamosi, Lietuva vertai sulaukė atitinkamos pagarbos iš visų savo kaimynų. Tuo būdu ne kieno kito, o tik mūsų pačių teisingo nusistatymo, pakankamo atsparumo ir karinio pasirengimo dėka laimingai išvengėme būti įveltai į pražūtingą ginkluotąjį galingųjų susidūrimą. Palyginti, ramiai ir tvarkingai išgyvenę kritingąjį kaimynų karo momentą, ir pernelyg greitai subyrėjęs karinei buvusios Lenkijos galybei, teise ir senąja sutartimi tarp Lietuvos ir Sovietų Sąjungos vadovaudamiesi, mes sulaukėme didžiosios skriaudos atitaisymo. Šių metų spalio 10 d. Lietuvos Sovietų Sąjungos sutartimi mes atgavome savo senąją sostinę ir atitinkamą Vilniaus krašto žemių dalį. Visu realiuoju prasmingumu šiandien stoja prieš mūsų akis ta sunkioji, ilgametė Vilniaus kova. Kova, kurią visu savo ryškumu laimėjo daugelio pripažinta, tačiau neįgyvendinta tarptautinė teisybė ir visos Lietuvos švenčiausioji teisė į savo senąją, istorinę sostinę, kuri yra tikrasis ir mūsų nepriklausomybės lopšys.

Visų šių nepaprastų ir staigių Europos įvykių ir mūsų Vilniaus atgavimo akivaizdoje kiekvienas lie-

tuvis jaučia, kad visi tie nepriklausomojo gyvenimo metai jau yra virtę istoriniais mūsų kūrimosi, stiprinimosi ir plačiausios moralinės Vilniaus kovos metais. Visi gerai prisimename tą neramią ginkluotosios taikos būklę, visus mūsų politinio ir ekonominio gyvenimo sunkumus. Prisimename visas tas svetimųjų pastangas, įvairiais būdais mėginusias palaužti mūsų ištvermingumą, mūsų vieningumą ir tuo pačiu mūsų karinį atsparumą.

Pagaliau brutalių jėgų grasinimo akivaizdoje turėjome priimti nepamirštamąjį ultimatumą. Ir po šio smūgio mūsų tautai daug kas tikėjosi, kad mes tikrai susvyruosime, palūšime ir lengvai būsim svetimųjų sudorojami. Svarbiausia tačiau — kad mes savo valia galutinai atsisakysime nuo mūsų didžiojo tikėjimo Vilniaus grįžimu. Tačiau mūsų priešai ir čia skaudžiai apsiriko. Blaiviai ir šalta vertindama realiuosius politinio gyvenimo faktus, Lietuva sugebėjo sąžiningai vykdyti jėga primestus savo pasižadėjimus ir pakankamu nuoširdumu bendrauti su visais savo kaimynais, tautų gyvenime nustatytomis formomis.

Europos taikos reikalui vis labiau šlyjant ir mūsų artimiausioje kaimynystėje aiškiai bręstant aštriam ginkluotam konfliktui, daug kam iš mūsų, gal būt, atrodė, kad Lietuva jokiū būdu negalės palikti nuošaliai nuo šio mūsų didžiųjų kaimynų susidūrimo, kad Europos karo atveju mes tikrai būsim be jokios atodairos sutripti pačioje karinių veiksmų pradžioje. Bet štai dviejų kaimynų karas pasibaigė netikėtu staigumu, o mes savo neutralia politika ir savo proporcingu kariniu pajėgumu palikome laisvi, nepriklausomi ir, kaip mūsų valstybės konstitucijoje pabrėžta, su sostine Vilniuje.

Taigi audringame ir karingame šių dienų pasaulio tautų gyvenime ieškodami sau stiprybės mūsų tautos praeityje, mes jau labai daug galime jos pasisemti ne tik iš senųjų mūsų kunigaikščių laikų, ne tik iš sunkios carų Rusijos priespaudos metų, ar didvyriškų Nepriklausomybės kovų, bet ir iš viso nepriklausomojo gyvenimo dvidešimtmečio, kurio metu atspariai išsilaikėme prieš visus sunkiausius bandymus, nepalūžome nuo skaudžiausių smūgių, išlikome sveiki ir nepaliesti naujo pasaulinio karo audroje. Ir pagaliau laimėjome istorinę ir lemiančią savo amžinosios sostinės atgavimo kovą. Visi šie mūsų laisvos tautos išgyvenimai, darbai ir žygiai jau yra tie išganingieji stiprybės šaltiniai nors ir iš artimiausios naujosios Lietuvos praeities. Pastaraisiais savarankiškojo gyvenimo metais įgytas patyrimas, subrendimas ir nepalaužiamas užsigrūdinimas prieš visus, nors ir nelygiausius, pavojus, mūsų tautai užtikrina dar saugesnę ir ramesnę gyvenimą ir kūrybinį darbą šviesesnės Lietuvos ateities perspektyvoje. Neramiajam mūsų kaimynui palūžus šiame naujame Europos kare, mes savo sveikomis ir darniai suglaustomis jėgomis diena diena daromės dešimteriopai stipresni ir laimesni naujo tautų, gyvenimo ir taikos jų santykiavimo akivaizdoje. Teisingi, karštos lietuviškos širdies ir šalto proto sprendimai ir ateityje padės mums išvengti visų pavojų ir laimingai žengti laisvu, savarankiškuoju Lietuvos keliu. Nekartodami praeityje pasitaikiusių klaidų, mes visu ryškumu turime pajusti tą mūsų pasirinktą lietuvišką linkmę — be jokio sustojimo stiprėti ir tobulėti visose gyvenimo srityse, ir toliau planingai ginkluotis moraliniais ir materialiniais ginklais. To mūsų ginklavimosi ir vieningų pastangų dėka mes pakankamai stiprūs ir kariškai imponuoją po devyniolikos me-

ty visiškai vertai įžengėme į savo atgautąją sostinę, kuri šiam didingam laisvosios Lietuvos tikslui turės tarnauti amžinai. Tuo būdu visos aukos ir pastangos mūsų krašto saugumui stiprinti, ir visas mūsų moralinio ir fizinio ginklavimosi prasmingumas šiandien yra aiškiai apvainikuojamas tuo didinguoju visos tautos pasitenkinimu, kuris plačiausiai užliejo kiekvieno lietuvių širdį istorinę spalį 28 d., kada mūsų kariuomenė tiesos laimėjimo ir lietuviškojo atsparumo triumfu įžengė į senąjį Gedimino miestą. Kiekvienas lietuvis, o ypač ši istorinį momentą mačiusis savo akimis, tą valandą visu ryškumu pajuto tą didžiąją teisybę ir tą išganingąjį mūsų kariuomenės prasmingumą, kuriam per eilę pastarųjų metų mes vieningai nesigailėjome didžiausių moralinių ir materialinių išteklių. Tos lietuvių viltys pasiteisino su kaupu. Į savo mieląją sostinę mes įžengėme galingu, tvirtu žingsniu, pakankamai ginkluotomis rankomis ir žvalia lietuviškąja išvaizda; visa tai ir parodė aukštą lietuvių tautos kultūringumą, ryžtumą ir realią pajėgą, kuri būtina kiekvienai laisvai ir gajai tautai. Per keliolika metų svetimųjų pumpuotas piktas melas apie mūsų tautos ir valstybės atsilikimą, apie mūsų ginkluotųjų jėgų menkumą ir beprasmingumą — šio istorinio Vilniaus įžengimo metu be jokios propagandos niekingai pranyko be likusio ženklo, kada tie patys buvusieji mūsų priešai sulaukę žadą stebėjo pakankamai modernius ir pagal mūsų išgales apginkluotus Lietuvos kariuomenės

dalinius, iškeltomis galvomis ir saulėtais veidais ištisas valandas be sustojimo traukiančius senojo Gedimino miesto gatvėmis...

Taigi vertai gyvenę, dirbę ir grūmęsi per visą nepriklausomojo gyvenimo dvidešimtmetį, mes šiandien turime dar vieningiau ir planingiau stiprintis ir ginkluotis visokeriopais ginklais, kad amžinai laisvi ir nepriklausomi gyventume ir dirbtume savo tautos laimingai ateičiai ir viso taikingojo pasaulio saugumui.

Prasmingas buvo ir mūsų karių darbas, sunkaus karinio gyvenimo vargas ir pastangos, nes tik realiu kariniu atsparumu išlikome sveiki šio karo audros pradžioje ir pilnai verti pasirodėme savo amžinosios atgautosios sostinės. Taigi, kaip bebūtų audringa ir miglota kariaujančios Europos ateitis, mes ir toliau drąsiai eisime ta pačia visų sričių stiprinimo, tobulinimo ir moralinio bei fizinio ginklavimosi linkme, nes ypač krašto saugumo darbas, anaipol, negali būti sezoninis, o nuolatinis, planingas ir vieningas. *Juo labiau, kad mūsų ginklavimasis yra ne kam kitam, o tiktai mūsų laisvei ir nepriklausomybei su sostine Vilniumi saugoti ir ginti.*

Šiam didžiausiam ir svarbiausiam mūsų tautos dabarties idealui pasiekti — pirmiausia reikalingi du dalykai: visiškas vieningumas ir visų gyvenimo sričių stiprinimas ir tobulinimas, nė kiek neapleidžiant ir toliau krašto saugumo reikalų. Šių dalykų svarbumą labai reikšmingai yra apibūdinęs mūsų kariuomenės vadas:

„Valstybei ginti reikia ne svajoti vieną priemonę pakeisti kita, bet šiam svarbiausiam darbui imtis ir ieškoti visų priemonių, kokias tik tauta turi arba gali rasti.

Stiprinkime kariuomenę, stiprinkime jos talkininkę šaulių sąjungą, stiprinkime ir visos mūsų tautos moralinį, kultūrinį ir medžiaginį gyvenimą; neskaldykime, bet burkime visas tautos jėgas“.

„Visoje tautoje ir valstybėje pirmiausia turi būti viskas daroma savo saugumui užtikrinti, nes tik tokiomis sąlygomis yra galima visų kitų sričių pažanga. Šiam tikslui turi būti koncentruojamos visos jėgos ir priemonės, nes kiekvienas iš mūsų ir visi kartu esame atsakingi prieš visą savo tautą ir istoriją dėl mūsų Tėvynės dabarties ir ateities“.

Lietuvos vėliavos pakėlimas Gedimino kalno pilies bokšte. Dešinėje stovi ats. plk. lt. P. Gužas ir V. Steponavičius (1919. I. 1. kelę vėliavą), ir šaulių Sąjungos vadas plk. Saladžius
Bunikio nuotr.



Vilniaus atgavimo kovos ir žygiai

Vilniaus vardas yra neišskiriamai surištas su Lietuvos praeitimi. Per šešis šimtus su viršum metų Vilnius visą laiką buvo mūsų tautos ir valstybės politiniu, ekonominiu ir kultūriniu centru. Jis buvo mūsų tautos kovų ir žygių pradžia ir pabaiga. Vilnius milžinišką vaidmenį vaidino ne tik Didžiosios Lietuvos Kunigaikštijos žydėjimo metais. Ir vėliau šiame mieste koncentravosi svarbiausios tautos pajėgos. Tiesa, Vilniaus politinis vaidmuo, nykstant Senajai Lietuvai, mažėjo, bet už tai mūsų tautinio atgijimo metais Vilnius virto tuo židiniu, kuris Lietuvai švietė kelią į laisvą ir nepriklausomą gyvenimą. Nuo to momento lietuvių tautos akys visiems amžiams atsigrįžo į Vilnių. Vilniuje buvo varomi svarbiausi mūsų valstybės atkūrimo darbai. Čia 1905 m. gruodžio 4—5 d. įvyko Didysis Vilniaus Seimas, čia 1917 m. rugsėjo 17—21 d. buvo sušaukta Lietuvių Konferencija, Vilniuje 1918 m. vasario 16 d. paskelbta Lietuvos nepriklausomybė. Tų pačių metų lapkričio 11 d. Vilniuje įsikūrė pirmoji mūsų valstybės vyriausybė, o lapkričio 23 d. įsak. kar. čia pradėjo oficialiai organizuotis mūsų kariuomenė. Tuo būdu Vilnius yra Lietuvos valstybės ir Lietuvos kariuomenės atsikūrimo centras. Kadangi atsikūrusioji Nepriklausomoji Lietuva yra vienintelė

ir tiesioginė Didžiosios Lietuvos Kunigaikštijos įpėdinė ir jos teisių paveldėtoja, todėl kaip anais laikais, taip ir dabar Vilnius iš pat pirmųjų dienų liko mūsų valstybės sostinė. Tačiau sostinės garbe ir pareigomis neilgai jam teko didžiuotis: Vilnius netrukus pateko svetimųjų vergūvėn ir iš jos išsilaisvino tik šių metų spalio 10 d. Lietuvai ir Sovietų Sąjungai Maskvoje pasirašius Vilniaus ir Vilniaus srities Lietuvos Respublikai perdavimo sutartį.

Vilnius lenkų vergūvėje išbuvo 19 metų. Per tą laiką lietuvių tauta varė savo valstybės sostinės išvadavimo aršią ir atkaklią kovą. Vilniaus atvadavimo kova ėjo trimis svarbiausiais frontais, būtent, militarinėmis kautynėmis, diplomatiniais žygiais tarptautinėse institucijose ir lietuvių tautos moralinėmis jėgomis. Šitie kovos frontai turi nenutraukiamo tarpusavio ryšio, nes jie ėjo vienas po kito, o neretai kova buvo išplečiama kartu ir visuose trijuose frontuose. Vilniaus atgavimas mums duoda progos šiek tiek žvilgterėti į lietuvių tautos kovas ir žygius, kurie buvo skiriami šimtametės istorinės sostinės susigrąžinimui.

I. Militarinės kovos. Vokiečiams, pralaimėjusiems Didįjį karą, traukiantis iš Lietuvos, jų pėdomis žygiavo raudonoji kariuomenė. 1918 m. gruodžio 30—31 d. raudonoji kariuomenė užėmė Švenčionis ir pradėjo veržtis Vilniaus kryptimi. Mūsų kariuomenė, vos tik pradėjusi organizuotis, negalėjo rimtai pasipriešinti. 1919 m. sausio 2 d. iš Vilniaus į Kauną persikėlė mūsų vyriausybė. Vilniuje liko tik maža mūsų karių savanorių grupė. 1919 m. sausio 1 d. mūsų savanoriai Gedimino pilies bokšte iškėlė lietuvišką tautinę trispalvę vėliavą, kuri plevėsavo ligi sausio 6 d. Sausio 5 d. vakare Vilnių užėmė raudonoji kariuomenė.

1919 m. balandžio mėn. mūsų kariuomenė jau artinosi prie Vilniaus, tačiau lenkai, iš pietų spausdami raudonąją kariuomenę, užbėgo mums už akių ir balandžio 19 d. užėmė Vilnių.

Lenkų kariuomenė turėjo tikslą ne tik iš savo teritorijos išmušti bolševikus, bet ir okupuoti visą Lietuvą. Todėl, užėmę Vilnių, lenkai veržėsi mūsų krašto gilumon. Nuo šio meto prasidėjo ilgos mūsų kovos su lenkais.

Lenkams užėmus Vilnių, Didįjį karą laimėjusių valstybių - santarvininkų komisija nustatė pirmąją Lietuvos - Lenkijos demarkacijos liniją, kuri ėjo: Lynas — Augustavas — Augustavo perkakas — Sopockinė — Pervalka — Ratnyčia — Varėna — Varėnos — Vilniaus — Daugpilio geležinkelis — Kazačizna. Tai gi, Vilnius liko lenkų valdžioje. Bet šią demarkacijos liniją lenkai buvo nepatenkinti ir ją tuojau savavališkai sulaužė, užimdami kai kurias mūsų pusėje buvusias vietas. Lietuvos vyriausybė įteikė protestą Santarvės Aukščiausiajai Tarybai, kurios vardu maršalas Fošas lenkams įsakė atitraukti savo kariuomenę ligi nustatytos demarkacijos linijos. Tačiau lenkai įsakymo neklausė. Užtuot tą įsakymą įvykdę, jie dar puolė Utenos — Aluntos bare mūsų kariuomenės dalių užnugarį. Rugpiučio 3 d. santarvininkai nustatė antrąją lietuvių - lenkų demarkacijos liniją, kuri dar toliau pasistūmėjo į mūsų teritoriją, negu buvusi nustatyta pirmoji linija. Lenkams atiteko Suvalkai. Ir antrosios

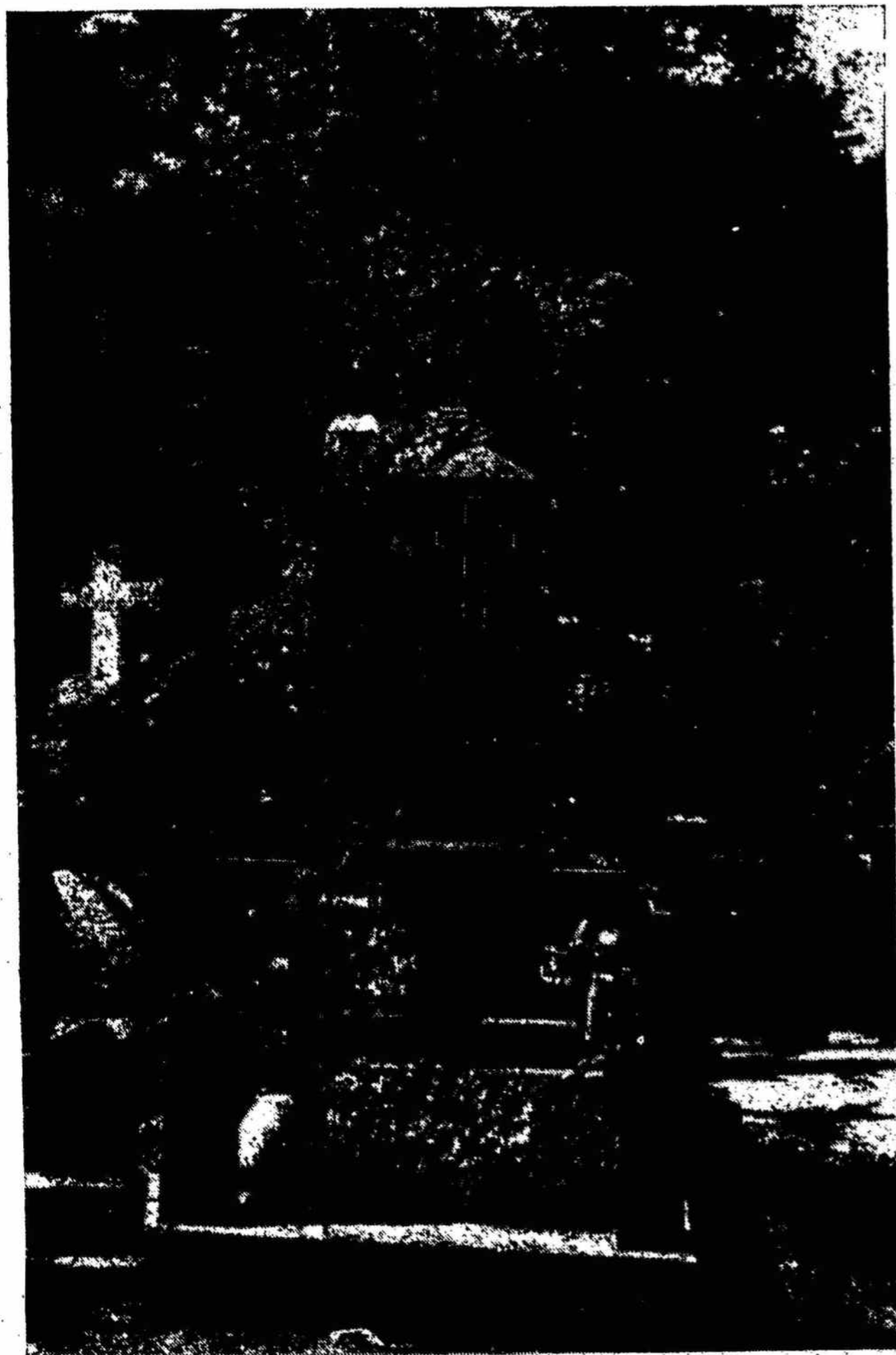

Dr. Jono Basanavičiaus kapas Vilniuje
J. Norkaičio nuotr.



Laisvoji sostinė iš Gedimino pilies bokšto

M. Truso nuotr.

demarkacijos linijos lenkai nesilaikė. Ją laužydami, užėmė Seinus, Punkską ir Vyžainį. Po kelių dienų buvo nustatyta jau trečioji demarkacijos linija: Vyžainis — Liubavas — Punkskas — Seinai — Berznykai — Būdviečiai — Varėna — Varėnos — Vilniaus — Daugpilio geležinkelis. Šitoji linija išsilaikė ligi 1920 m. liepos mėn., kai raudonoji kariuomenė lenkus privertė trauktis ir apleisti Vilnių.

Lenkams traukiantis, kelias į Vilnių mūsų kariuomenei darėsi laisvesnis. Tačiau atsitraukdami, lenkai tarp Vievio ir Lentvario mūsų kariuomenei kelią pastojo ugnimi, o netrukus prie Vilniaus sudegino ir Vakos tiltą. Todėl liepos 15 d. į Vilnių atžygiavusi mūsų kariuomenė jau ten rado raudonąją armiją, kuri tačiau rugpiūčio 26 d. miestą perdavė mūsų karinei valdžiai. Lietuvos kariuomenė užėmė ribą ligi Maskvos taikos sutartimi nustatytos sienos. Tuo metu jau buvo vilčių, kad Vilnius lenkų daugiau nebebus puolamas, ypačiai, kad Lietuva buvo paskelbusi savo neutralumą Lenkijos ir raudonosios armijos kovose.

Bet šios viltys neišsipildė. Lenkai, atstūmę raudonąją armiją nuo Varšuvos, rugpiūčio 28 d. užėmė mums priklausiusį Augustavą, o po trijų dienų — Suvalkus ir Seinus. Mūsų kariuomenė, sukoncentravusi jėgas, lenkus puolė Augustavo kryptimi. Nuo šiol prasidėjo mūsų sunkios kovos su stipresnėmis lenkų jėgomis.

1920 m. rugsėjo 15 d. Kalvarijoje prasidėjo lietuvių ir lenkų derybos, kurių tikslas buvo taikiai būdu išspręsti abiejų valstybių ginčus. Tačiau paliaubų metu lenkai sukoncentravo savo jėgas ir rugsėjo 22 d. pradėjo puolimą Seinų ir Druskininkų kryptimi. Mūsų kariuomenės menkesnės jėgos ir, be to, staiga užpultos, negalėjo atsilaikyti. Jie persikėlė į Nemuno dešinią krantą ir užėmė Gardiną. Tačiau tuo metu ir lenkams tolimesnė karo eiga nebuvo paaiškėjusi. Todėl Lenkija rugsėjo 29 d. pradėjo Suvalkuose su Lietuva taikos derybas. Derybų eiga ypatingų sunkumų nesukėlė ir spalio 7 d. sutartis buvo pasirašyta. Pagal ją Vilnius ir Vilniaus - Seinų kraštas turėjo atitekti Lietuvai.

Bet Suvalkų derybų metu lenkai organizavo naują didelį puolimą prieš Vilnių. Spalio 8 d. gen. Želigovskis, pasivadinęs sukilėliu, o iš tikrųjų maršalo Pilsudskio įsakytas, puolė Vilniaus kryptimi. Rytą dieną, t. y. spalio 9 d., lenkai Vilnių užėmė ir pradėjo veržtis gilyn į mūsų teritoriją šiaurės vakarų kryptimi.

Šitas lenkų veržimasis sudarė rimtą pavojų Lietuvos nepriklausomybei. Mūsų tauta ir kariuomenė įtempė visas jėgas. Aršios kovos fronte ėjo visą spalio mėnesį. Lenkai ypačiai smarkų puolimą išplėtė lapkričio mėn. Jie pralaužė mūsų frontą ir buvo prisiartinę prie Ukmergės. Bet lapkričio 19—21 d. mūsų kariuomenė ties Širvintais — Giedraičiais lenkams kirto smarkų smūgį ir priešas pradėjo trauktis. Mūsiškiai intensyviai persekiojo besitraukiančius lenkus. Kelias į Vilnių atrodė laisvas. Tačiau čia įsikišo Tautų S-gos k-ja, kuri reikalavo sustabdyti karo veiksmus. Lietuva reikalavimą įvykdė. Tautų S-gos komisija lapkričio 29 d. tarp Lietuvos ir Lenkijos nustatė neutralią zoną, kurios viduriu ėjo buvusi administracijos linija. Tuo būdu militariniai veiksmai su lenkais, Tautų Sąjungai reikalaujant, buvo nutraukti, nors Vilnius ir Vilniaus — Seinų kraštas liko prieš okupacijoje. Lietuva tikėjosi Vilnių atgauti taikingu keliu, manydama, kad Tautų Sąjunga privers lenkus iš mūsų teritorijų pasitraukti. Nuo čia prasidėjo ilga, sunki ir, galima sakyti, nedavusi realių vaisių diplomatinė kova dėl Vilniaus atgavimo.

II. Diplomatiniai žygiai. Diplomatinę kovą dėl Vilniaus Lietuva pradėjo dar prieš Suvalkų sutarties sulaužymą. Lenkai visame pasaulyje, o ypačiai Versalės taikos konferencijoje, visokiais būdais intrigavo prieš Lietuvą, įrodinėdami, kad lietuviai ir lenkai tai esą viena tauta ir todėl Lietuvos atstatymo nepriklausoma valstybe nereikia pripažinti, o jos teritoriją reikia prijungti prie Lenkijos. Santarvininkai tos lenkų propagandos buvo paveikti ir todėl jie mūsų kariuomenės kovose su lenkais rodė nemažą šališkumą, žinoma, mūsų nenaudai. Lietuvos diplomatams teko gero kai dirbti, kad išgautų mūsų pripažinimą ir atremtų lenkų intrigas.

Lietuvos vilnietiškų diplomatinių žygių pradžioje, būtent, 1920 m. liepos 10 d. Šveicarijoje, Spa miestelyje, Tautų Sąjungos Taryba pasirašė protokolą, su kuriuo sutiko ir Lenkija. Tuo protokolu Vilnius ir Vilniaus kraštas, išskyrus tik Suvalkus, Seinus ir Punkską, buvo pripažintas Lietuvai. Be kitų valstybių, šitą protokolą pasirašė ir Lenkija, taigi, ji gera valia sutiko Vilniaus miestą ir kraštą atiduoti Lietuvai.

Kitas reikšmingas mūsų diplomatinis laimėjimas buvo 1920 m. liepos 12 d., sudarant taikos sutartį su Sovietų Sąjunga. Tąja sutartimi SSSR visiems amžiams atsisakė nuo suverenumo teisių į Lietuvą ir tarp abiejų valstybių buvo nustatytos sienos. Vilnius ir Vilniaus — Seinų kraštas buvo pripažintas Lietuvai.



Didingos senosios Lietuvos liekanos mūsų Trakuose

A. Šaulio nuotr.

Lietuva ir su Lenkija, tuojau po Maskvos sutarties pasirašymo, norėjo sudaryti tokią pat rimtą taikos sutartį. Tuo tikslu 1920 m. rugsėjo 15—19 d. Kalvarijoje ir rugsėjo 29 d. — spalio 7 d. Suvalkuose įvyko derybos, kurių pirmosios buvo nevaisingos, bet antrosios baigėsi garsiosios Suvalkų sutarties pasirašymu, o paskui sulaužymu.

Kadangi Suvalkų sutartis buvo pasirašyta santarvininkų komisijos akivaizdoje, tai tos sutarties sulaužymu lenkai santarvininkus skaudžiai įžeidė. Tatai liudija santarvininkų komisijos nario amerikiečio plk. Roberto Francis Kelley, kuris 1935 m. lankėsi Kaune, pareiškimas. Jis apie Suvalkų sutarties sulaužymą pasakė: „Atsiminimai liūdni... Netikėtina, kad tais Europos vargingais laikais radosi valstybių, kurios mindžiojo mūsų misijos padarytą taikos faktą. Niekaados santarvės komisija netikėjo, kad sutartis bus sulaužyta. Po sutarties sulaužymo santarvininkų komisija pasijuto labai lenkų įžeista“.

Tas santarvininkų komisijos įžeidimas tačiau lengvino mūsų diplomatinis žygius. Trumpu metu Lietuvos diplomatams pavyko sukelti Tautų Sąjungoje ir didžiosiose valstybėse griežtą gen. Zeligovskio smurto pasmerkimą. Tautų Sąjungos Tarybos pirmininkas L. Bourgeois Lenkijos atstovui įteiktame laiške pareiškė smarkų protestą, pabrėždamas, kad Suvalkų sutarties sulaužymas yra kartu sulaužymas ir lenkų duoto pasižadėjimo Tautų Sąjungai.

„Vadinasi, Vilniaus paėmimas yra Tautų Sąjungos Tarybai duotų pasižadėjimų sulaužymas, todėl negalima nepaklausti lenkų vyriausybę, kokių priemonių ji žada tuojau imtis pasižadėjimų saugojimui laiduoti. Jeigu netrukus Vilnius nebus evakuotas, Taryba bus priversta skubiai susirinkti dalyko iširti, kurį ji laiko labai rimtu“, — rašė savo laiške L. Bourgeois. Panašiai apie Vilniaus užėmimą atsiliepė ir tuometinis Didžiosios Britanijos užsienių reikalų ministras Fischeris savo telegramoje Tautų Sąjungos Tarybos pirmininkui L. Bourgeois. Ministras Fischeris rašė: „Dėl Vilniaus paėmimo iš lenkų pusės, man rodos, labai surimtėjo padėtis, turint galvoje Lenkijos atstovo prie Tautų Sąjungos Ign. Paderevskio Taryboje duotus pasižadėjimus. Dalykas būtina turi būti svarstomas Tarybos susirinkime Briuselyje. Bet tuo tarpu man atrodo, kad Tamsta galėtų pakviesti lenkų atstovą jam paaiškinti Lenkijos žygio rimtumą ir jam pranešti, kad, Tamstos nuomone, Taryba bus priversta, nebent lenkų kariuomenė Vilnių evakuos, labai rimtai iširti padėti. Aš pridėdu, kad jeigu Tamsta sutiksi, šis išpėjimas turi būti kuo plačiau paskelbtas“.

Bet didžiųjų valstybių reakcija pasitenkino tik tuo protestu, o imtis konkrečių priemonių niekas iš jų nemanė.

Tautų Sąjunga konkrečių priemonių nesiėmė gal būt todėl, kad ji neturėjo nei realios jėgos, nei tokio svaraus moralinio autoriteto, kuris lenkus būtų priverstęs atstatyti sulaužytą sutartį. Šitai žinodama, Tautų Sąjunga pasirinko su teise nesuderinamą kompromisų kelią. Jos taryba savo posėdyje Briuselyje spalio 20—28 d. Vilniaus klausimą pasiūlė spręsti plebiscitu. Lietuva sutiko, bet ji reikalavo, kad plebiscitas būtų daromas tik atitraukus visą lenkų kariuomenę, administraciją, sustabdžius propagandą ir kurį laiką davus

kraštui nurimti. Lenkija, nors su plebiscitu irgi sutiko, tačiau apie savo kariuomenės atitraukimą iš Vilniaus krašto ji nė negalvojo. Nors abi valstybės oficialiai sutiko su plebiscito mintimi, bet faktiškai nei Lietuva, nei Lenkija jo nenorėjo. Lietuvai iš viso buvo nepriimtina sostinės likimą spręsti plebiscitu, o Lenkijos taktika nuo pat pradžių buvo rodymas didelio taikingumo, priiminėjimas visų pasiūlymų, bet trukdymas jų vykdymo, kad praėjus ilgesniam laikui galėtų sustiprinti okupaciją ir užtvirtinti aneksiją. Plebiscito reikalui gruodžio 13—27 d. Varšuvoje lankėsi mūsų delegacija, bet nieko nepasiekė.

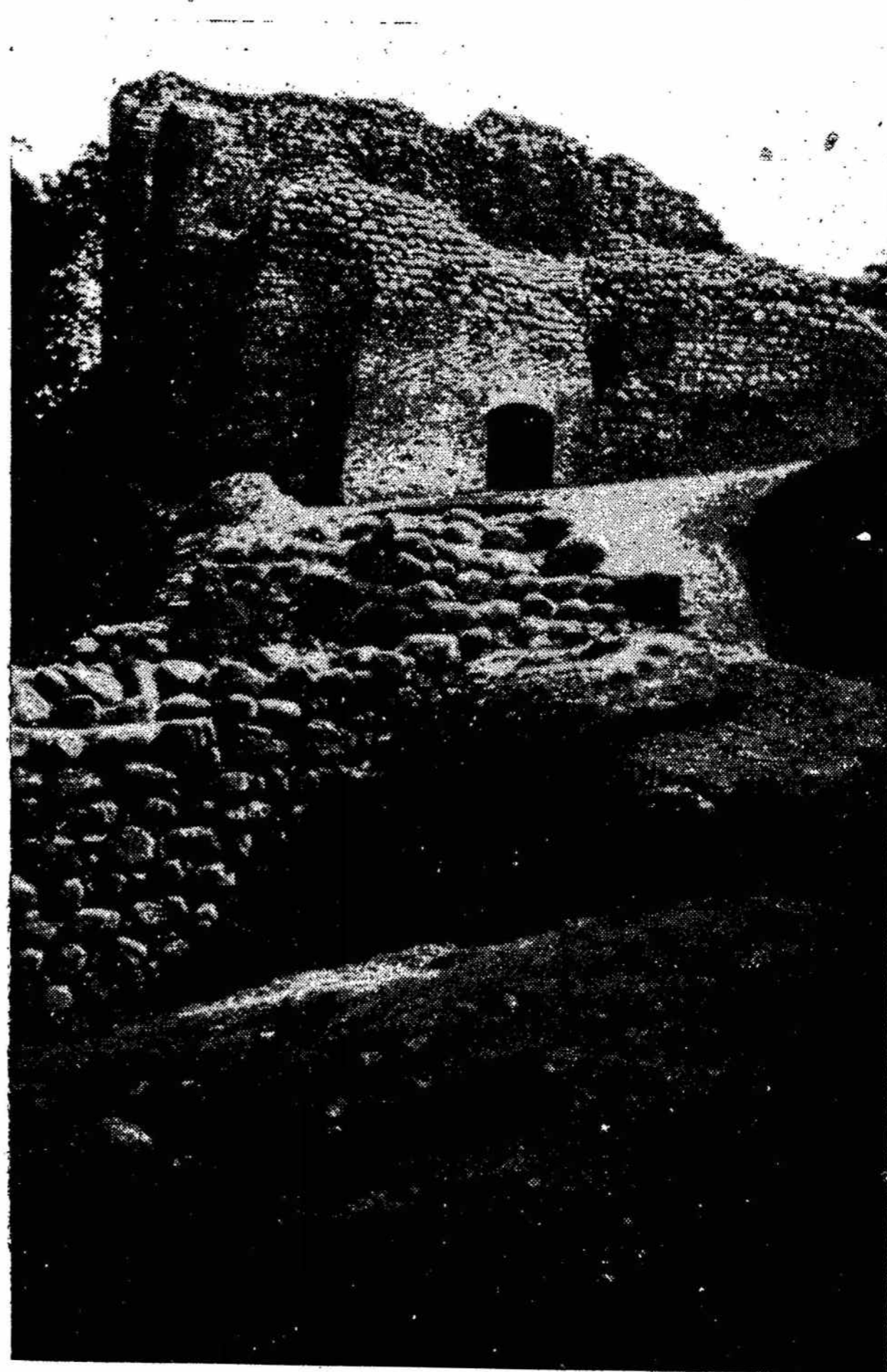

Vilniaus pilies griuvėsiai Gedimino kalne

A. Šaulio nuotr.

Tautų Sąjungos Taryba, matydama, kad nei viena, nei antra šalis plebiscito nenori ir jį pravesti bus gana sunku, 1921 m. kovo 3 d. nutarė, vietoje plebiscito, Lietuvai ir Lenkijai pasiūlyti tiesiogines derybas, kurioms pirmininkautų T. S. Tarybos narys Belgijos užsienių reikalų ministras Hymansas. Lietuva ir Lenkija šitą pasiūlymą priėmė. Ealandžio 20 d. Briuselyje, Hymansui pirmininkaujant, prasidėjo derybos. Nors Lietuvoje šių derybų rezultatais iš anksto niekas nepasitikėjo, tačiau nuo pačių derybų atsisakyti nebuvo galima. Pasinaudodama derybomis, mūsų vyriausybė norėjo viso pasaulio akys dar kartą išdėstyti savo teises į Vilnių. Briuselyje dvi savaites ėjo karšti debatai tarp mūsų ir lenkų delegacijų. Jų išklauses, Hy-

mansas gegužės 20 d. abiems šalims pateikė savo žinomąjį projektą. Pagal Hymanso projektą, Lietuva gauna Vilnių, bet turi išsiskirti į Kauno ir Vilniaus kantonus, greta lietuvių kalbos, įvesti ir lenkų kalbą ir su Lenkija sudaryti užsienių politikos derinimo, karinę ir ekonominę konvencijas. Mūsų delegacija, padariusi savo rezervus prieš kantonus, lenkų kalbos įvedimą ir konvencijų sudarymą, sutiko priimti Hymanso projektą kaip diskusijų pagrindą. Su Hymanso projektu sutiko ir Lenkija, tačiau ji reikalavo, kad būtų gautas ir Vilniaus gyventojų sutikimas, o taip pat, kad derybose dalyvautų ir Vilniaus gyventojų atstovai, žinoma, toki, kokius lenkai parinks.



M. K. Čiurlionies kapas Rasų kapinėse, Vilniuje
P. Osmolskio nuotr.

Hymanso projektą priėmė ir Tautų Sąjungos Taryba, kuri birželio 28 d. nustatė, kad, lietuviams ir lenkams susitarus, Vilniaus ginčo išsprendimo sutartis būtų ratifikuota Kauno ir Varšuvos seimų ir Vilniaus seimelio, ir kad iš Želigovskio kariuomenės būtų atšaukti tie kariai, kurie nėra kilę iš Vilniaus krašto. Tvarkai palaikyti sudaroma vietos milicija iš 5.000 žmonių. Lenkai su kai kuriais rezervais šitą Tautų Sąjungos nutarimą priėmė, bet Lietuva jį griežtai atmetė, reikalaudama Suvalkų sutarties atstatymo. Po kurio laiko Hymansas savo projektą sušvelnino mūsų naudai. Lietuvos vyriausybė ir šitą projektą atmetė. Lenkija, nors oficiališkai projektą priėmė, bet jį taip apstatė įvairiais rezervais ir sąlygomis, kurios reiškė

ne ką kitą, o tik kategorišką projekto atmetimą. Ypačiai lenkai nieko nenorėjo keisti Vilniaus krašto okupacijoje. Iš to buvo aišku, kad Lenkija yra nusistačiusi Vilniaus kraštą aneksuoti be jokių sąlygų.

Tautų Sąjungos Taryba rugsėjo 19 d. dar kartą nutarė Lietuvai ir Lenkijai rekomenduoti Hymanso projektą. Rugsėjo 24 d. Hymansas Tautų Sąjungos posėdyje padarė platų pranešimą, kuriame išdėstė Vilniaus bylos eigą ir savo projektą. Tautų Sąjunga priėmė rezoliuciją, kuria dėkoja Hymansui ir Tautų Sąjungos Tarybai už pastangas išlaikyti taiką ir išspręsti Vilniaus ginčą, pareiškia visišką pritarimą T. S. Tarybos nusistatymui ir kreipiasi į lietuvių ir lenkų tautas, kviečiant jas susitaikyti.

Šiuo nutarimu Vilniaus byla užbaigė savo pirmąjį etapą Tautų Sąjungoje. Nors Vilnius mums nebuvo gražintas, tačiau bylos eiga Lietuvai davė moralinio laimėjimo. Lietuva visiems įrodė ir įtikino, kad Vilnius yra jos sostinė ir todėl turi jai priklausyti. Šitai mums geriausiai rodo tas pats Hymanso projektas, lygiai kaip ir Tautų Sąjungos nutarimai bei rekomendacijos. Tautų Sąjunga, kaip matėme, buvo sutikusi su Lietuvos teze, kad Vilnius turi priklausyti Lietuvai.

Nepavykus realiai išspręsti Vilniaus bylos, lenkai okupuotame krašte stiprinosi visokiais būdais ir stengėsi Vilniaus kraštą tvirčiau sujungti su Lenkija. 1922 metų pradžioje buvo išrinktas neva Vilniaus krašto seimelis, kuris vasario 20 d. nutarė kraštą prijungti prie Lenkijos be jokių sąlygų. Varšuvos seimas ir vyriausybė šitą nutarimą patvirtino. „Vidurinės Lietuvos“ administracija buvo panaikinta, o Vilnius paverstas paprasta lenkų vaivadijos buveine.

1922 metų pradžioje Lietuvos užsienių reikalų ministras V. Jurgutis pasiūlė lenkams naujas tiesiogines derybas. Lenkai pasiūlymą priėmė, tačiau nieko nekalbėjo apie Vilniaus ginčo svarstymą, o minėjo naujus klausimus, būtent, abiejų valstybių sienų nustatymo pagal neutralią zoną ir užmezgimą diplomatinių santykių. Lietuvai, žinoma, lenkų atsakymas buvo nepriimtinas. Po to vasario 20 d. Lietuva siūlė Lenkijai Suvalkų sutarties sulaužymo ir jo padarinių klausimą perduoti spręsti Tarptautiniam Teisingumo Tribunalui Haagoje. Lenkai nesutiko. Pasidarė aišku, kad tiesioginiai mūsų kontaktai su lenkais konkrečių ir mums priimtinių vaisių neduos. Todėl tie kontaktai kuriam laikui buvo nutraukti.

Tų pačių metų rudenį Lietuva Vilniaus bylą mėgino iš naujo kelti Tautų Sąjungos plenumo, pasinaudojant tuo, kad lenkai okupuotame krašte žiauriai elgiasi su lietuviams ir kad Vilnių aneksuoja be sąlygų. Tačiau ir tada jokių rimtesnių vaisių nebuvo sulaukta. Tautų Sąjunga Lietuvos skundą perdavė svarstyti dviem jos komisijom, kurios pareiškė, kad Lietuvos reikalavimai, kiek jie liečia Vilniaus lietuvių persekiojimus, priklauso Tautų Sąjungos Tarybos kompetencijai, o kiek jis yra grynai politinis, tai jau kartą buvęs Tautų Sąjungos svarstytas ir todėl jį svarstyti iš naujo, neturint naujų faktų, nesą pagrindo. Taigi, ši kartą pajudinti iš esmės Vilniaus bylos nepavyko.

Netrukus Vilniaus byloje ištiko Lietuvą skaudus ir labai neteisingas smūgis, būtent, Ambasadorių konferencijos sprendimas, kuriuo pripažįstama Lenkijos aneksija ir demarkacijos linija paverčiama nuolatine siena. Nustatydamas Lietuvos ir Lenkijos sieną, Ambasadorių konferencija rėmėsi mūsų ministro pirminin-

ko ir užsienių reikalų ministro inž. E. Galvanausko 1922 m. lapkričio 18 d. nota. Toje notoje buvo dėstomos priežastys, dėl kurių Versalės sutarties nuostatas apie Nemuno internacionalizavimą negali būti tuojau vykdomas. O tos priežastys — stoka taikos tarp lietuvių ir lenkų ir Vilniaus okupacija. Prie kalbamos notos dar buvo pasakyta, kad santarvininkai galėtų pagreitinti normalių santykių tarp Lietuvos ir Lenkijos nustatymą, jei didžiosios valstybės pasinaudotų Versalės sutarties duota teise ir nustatytų Lenkijos rytų sieną, atsižvelgiant į Lenkijos duotus pasižadėjimus Lietuvai ir į Lietuvos svarbiuosius interesus bei teises.

Gavę šitą Lietuvos notą, santarvininkai neatsižvelgė į mūsų interesus ir teises. Jie ūmai susirinko ir 1923 m. kovo 15 d. paskelbė sprendimą, kuriuo 1939. X. 10 d. sutartimi su SSSR panaikinta lietuvių-lenkų demarkacijos linija buvo pripažinta nuolatine Lenkijos rytų siena. Tuo būdu Ambasadorių konferencija Vilnių ir Vilniaus kraštą pripažino Lenkijai. Darydama tokį didelės reikšmės sprendimą, Ambasadorių konferencija nieko apie tai Lietuvai nepranešė. Žinoma, prieš tokį neteislingą sprendimą Lietuva griežtai protestavo, tačiau mūsų protestas neturėjo pasėkų. Lietuva niekadoms Ambasadorių konferencijos nutarimo nepripažino ir niekadoms savo Vilniaus kovoje nebuvo juo surišta.

1923 m. balandžio 21 d. Lietuva reikalavo, kad demarkacijos linijos tarp Lietuvos ir Lenkijos nustatymo teisėtumą spręstų Tarptautinis Teisingumo Tribunalas Haagoje, tačiau Tautų Sąjungos Taryba klausimo svarstymą perduoti Tarptautiniam Tribunalui atsisakė.

Taigi, Vilniaus ginčo atžvilgiu Lietuvai pradėjo labai nesisekti. To nepasisekimo priežastys yra aiškios. Lenkija buvo Prancūzijos santarvininkė, o Prancūzija — aiškus lenkų protektorius tarptautinėse institucijose. Atminus tai, kad tuometinę Tautų Sąjungos politiką diktavo ir daugumą T. S. Tarybos nutarimų redagavo prancūzų atstovai, mums bus ir aiškios mūsų teisingų ir teisėtų pastangų nepasisekimo priežastys.

Dvejus metus Lietuva neturėjo progos atnaujinti Vilniaus bylos. 1926 m. rudenį Klaipėdos krašto medžio pramonininkai darė žygių, kad Nemunas būtų atidarytas Lenkijos medžių plukdymui. O tuo pačiu, žinoma, užsimegztų ir Lietuvos-Lenkijos ūkiniai santykiai. Mūsų vyriausybė, manydama, kad vėl atranda progą iškelti Vilniaus klausimą, nutarė Kopenhagoje pradėti tiesiogines derybas su lenkais. Tačiau tos derybos mūsų krašte buvo labai nepopuliarios. Prieš jas pasireiškė toks smarkus sąjūdis, kad privertė atsistatydinti net Ministrų Tarybą. Taip derybos ir iširo.

Lietuvos poziciją Vilniaus byloje smarkiai sustiprino Sovietų Sąjunga, 1926 m. rugsėjo 28 d. pasirašydama nepuolimo paktą su Lietuva. Šiuo paktu SSSR pareiškė, kad ji Lietuvos teritorijos atžvilgiu laikosi Lietuvos ir Sovietų Sąjungos 1920 metų taikos sutarties, ir toliau nepripažįsta gen. Želigovskio smurto. Naujasis paktas Lenkijoje sukėlė didelio nerimo. Tarp Lenkijos ir SSSR kilo „notų karas“. Lietuvos moralinės pozicijos sustiprėjo.

Sustiprėjusios mūsų pozicijos pasireiškė ir 1927 m. gruodžio mėn. Tautų Sąjungoje. Tiesa, tada į Lietuvą buvo daromas didelis spaudimas, tačiau mūsų vyriausybė, visos tautos remiama, spaudimą išlaikė. Vilniaus

klausimą vėl pavyko iškelti į didžiąsias tarptautinės politikos aktualijas ir jį paversti lietuvių-lenkų ginčijamu klausimu. Tautų Sąjunga gruodžio 10 d. rekomendavo Lietuvai ir Lenkijai dar kartą pradėti tiesiogines derybas. Abi valstybės sutiko ir derybos prasidėjo Karaliaučiuje 1928 m. kovo mėnesį. Po plenumo posėdžių buvo sudarytos trys komisijos, kurių viena posėdžiavo Kaune, antra — Varšuvoje ir trečia — Berlyne. Tačiau ir šios derybos rimtesnių vaisių nedavė. Karaliaučiaus derybos buvo paskutinės Lietuvos ir Lenkijos tiesioginės derybos Vilniaus ginčui išspręsti.

Bet Lenkija ieškojo ir toliau kai kurių būdų, kad galėtų užmegsti diplomatinis santykius su Lietuva, ir tuo būdu galėtų lengviau pasaulio akyse legalizuoti Vilniaus užėmimą. Šitie užsimojimai lenkams nepavyko, nes Lietuva išvengė visų jai statomų pinklių.

Trumpai suglaudus šią Vilniaus skriaudos atitaisymo diplomatinį žygių apžvalgą, matome, kad nuo 1920 metų Vilniaus klausimas ilgai buvo svarstomas Tautų Sąjungos Taryboje ir net T. Sąjungos plenume. Lietuvai daug kur nesisekė, jos pastangas žlugdė lenkų ir jų protekatorių intrigos bei toli nuo teisingumo nutolę nutarimai ir rekomendacijos. Tačiau 1931 metais, kai dalis bylos dėl Liepojos-Romnų geležinkelio atidarymo atsidūrė Tarptautiniame Teisingumo Tribunalole Haagoje, tai šis padarė pasaulinės reikšmės sprendimą, kurio prasmė yra tokia, kad Vilniaus užgrobimu lenkai sulaužė tarptautinę teisę, o tai Lietuvą įgalina atsisakyti nuo visų tiesioginių santykių su Lenkija. Taigi, kai Vilniaus byla iš politinių kombinacijų atsidūrė ant tarptautinio teisingumo stalo, Lietuvos teisės buvo rimtai ir atvirai paremtos. Vilniaus skriauda šiandien mums atitaisyta, tačiau dėka tų, kurie visą laiką rėmė mūsų teises ir pastangas, būtent, Sovietų Sąjungos, kuri šių metų spalio 10 d. diplomatinio keliu sudarė su Lietuva Vilniaus ir Vilniaus srities Lietuvos Respublikai perdavimo ir Lietuvos-Sovietų Sąjungos tarpusavės pagalbos sutartį.

III. Tautinės kovos. Vilniaus atgavimo kovos mūsų tautoje prasidėjo tuo pačiu metu, kai fronte ėjo kautynės ir kai mūsų diplomatai vedė derybas tarptautinėse institucijose. Tauta, nujausdama Vilniaus tragediją, dar tebevykstant Lietuvos ir Lenkijos karui, buvo įsteigusi Lietuvos Gynimo Komitetus, kurie morališkai ir materialiai smarkiai rėmė mūsų kariuomenę. Vilniaus kraštą lenkams okupavus, lietuvių tauta stojo į atkaklią ir nepalaužiamą kovą. Visos mūsų visuomenės organizacijos ir visi krašto piliečiai Vilniaus atžvilgiu niekadoms nesvyravo ir nekeitė savo principinių nusistatymų. Jeigu kartais kildavo kai kurių naujų balsų, tai tik metodų klausimu. Taigi, Vilniaus likimo atžvilgiu lietuvių tauta buvo pasigėrėtinai vieninga ir atspari.

Tas nepaprastas mūsų tautos atsparumas pasireiškė keliais atvejais. Kai iškilo Hymanso projektas, tada mūsų krašte prieš jį pasireiškė nepaprastas sąjūdis. Ypačiai stipriai ir drausmingai čia pasireiškė Šaulių Sąjunga, kurios balsas, berods, nusvėrė to projekto liūdną likimą.

Nors Vilniaus klausimu visi tautiečiai buvo nedalomai vieningi, tačiau visi jautė vieno organizuoto Vilniaus kovos fronto būtinumą. Pasižymėję visuomenės veikėjai 1925 metais įsteigė Vilniaus Vadavimo Sąjungą. Po jos vėliava tuojau susibūrė, jei ne forma-

liai, tai dvasiškai visa lietuvių tauta. Sąjunga ligi jos uždarymo, t. y. ligi 1938 m. rudens, krašte turėjo apie 600 skyrių su apie 30.000 narių. Kelias dešimtis skyrių sąjunga turėjo ir užsienio lietuvių kolonijose: Šiaurės ir Pietų Amerikoje, Anglijoje, Latvijoje, Prancūzijoje ir kitur. Tuo būdu Vilniaus Vadavimo Sąjunga jungė visą lietuvių tautą. Todėl, suglaustai kalbant apie mūsų tautines vilnietiškas kovas, tenka orientuotis į Vilniaus Vadavimo Sąjungos veikimą, kaip į šių kovų vadovaujamą veiksnį ir centrą.

Vilniaus Vadavimo Sąjunga, intensyviai remiama Šaulių Sąjungos ir visų kitų mūsų politinių bei kultūrinių organizacijų, išplėtė masinį veikimą Lietuvoje ir užsienio lietuvių kolonijose. Visoje tautoje ji gaivino ir ugdė Vilniaus dvasią, morališkai stiprino Vilniaus krašto tautiečius, varė didelį mūsų nutautusių vietovių atlietuvinimo darbą. Žodžiu, Vilniaus Vadavimo Sąjunga ir Vilniaus Geležinis Fondas tai buvo mūsų tautos pastangų ir ryžtumo regimoji išraiška. Neveltui tad šios organizacijos Vilniaus reikalu visados galėjo kalbėti ir veikti visos lietuvių tautos vardu.

Per 19 metų lietuvių tauta tiek įsitraukė į Vilniaus atvadavimo kovą, kad Vilniaus vardas skambėjo visur: laukuose ir miškuose, salėse ir teatruose, posėdžiuose, referatuose, aukštųjų mokyklų paskaitose ir mažų vaikų deklamacijose, dainoje, poezijoje, muzikoje ir visur kitur, kur tik pasireiškė tautiečio darbas ir kūryba. Vilnius liko didžiuoju tautos idealu, kuriam pasiekti niekas nesigailėjo jokių aukų. Mūsų tauta skaudžiai išgyvendavo vilniečių skriaudas ir persekiojimus, tačiau niekad neišgyveno moralinės ir idėjinės krizės, kuri vestų pesimizman ar gundytų, tikslo nepasiekus, pasitraukti iš kovos lauko. Atvirksčiai, kiekviena skaudesnė žinia iš Vilniaus tik dar labiau kaitrino mūsų tautą, dar labiau ją uždegdavo šventai kovai ir stiprindavo mūsų ryžtumą.

Vilniaus Vadavimo Sąjungos ir Vilniaus Geležinio Fondo darbas lietuvių tautos galvosenoje padarė perversmą. Šimtai tūkstančių mūsų tautiečių, kurie Vilniaus niekad nebuvo matę, savo dvasioje su juo organiškai suaugo. Tauta pasidarė sąmoninga ir gyvai atjautė tai, ko nustojo 1920 m. spalio 9 d. Vilniaus žaizda juo toliau juo labiau darėsi skaudesnė ir opesnė. Visa Nepriklausomoji Lietuva dvasiškai buvo įjungta į Vilniaus atvadavimą. Tautai jau pakankamai buvo išryškinta Vilniaus ir Vilniaus krašto reikšmė mūsų valstybei, todėl niekas negalėjo iš jos širdies ir sielos išrauti vilnietiškos kovos šaknų. Tos šaknys buvo per daug giliai įleistos.

Nepriklausomoje Lietuvoje ir užsieniuose gyvenančių tautiečių kovas dėl Vilniaus mums ryškiai ir visa plotme atvaizduoja šis Vilniaus Vadavimo Sąjungos pirmininko 1938 metais ats. plk. J. Papeckio pareiškimas: „Vilniaus vadavimo idėja yra tas cementas, kuris visus lietuvius ir Lietuvos gyventojus, be skirtumo tautybės, be skirtumo politinių pažiūrų, jungia į vieną patvarų ir galingą visos lietuvių tautos nusistatymą, ir yra tas veiksnys, kuris skatina visus jos turinio linkme dirbti. Vilniaus Vadavimo Sąjungos tikslas — atvaduoti Vilnių ir kitas okupuotąsias Lietuvos žemes. Mūsų kovų dėl lietuvių laisvės, mūsų kovų dėl Nepriklausomos Lietuvos valstybės atstatymo darbingi pasisekimai ir daugel bei įtikinamai pasakanti pavyzdžiai, o taip pat sėkmingas ir kūrybinio našumo kupinas mūsų nepriklausomos būties ir nu-

veiktojo valstybinio ir tautinio darbo 20 metų stažas ikūnijamai pagrindžia mūsų veiklos sparnuotas viltis ir galingai laiduoja pasisekimą Vilniaus vadavimo darbe“.

Iš tikrųjų gi, tas vilnietiško darbo pasisekimas buvo milžiniškas. Tautos visuotine parama vadovavosi mūsų diplomatiniai žygiai, tautos dvasia stebino kita-taučius, net, pagaliau, tuos pačius lenkus. Vilnietiškas darbas buvo virtęs mūsų tautine religija, kuria tikėjo visi, nežiūrint jokių asmeninių ar kitokių skirtumų.

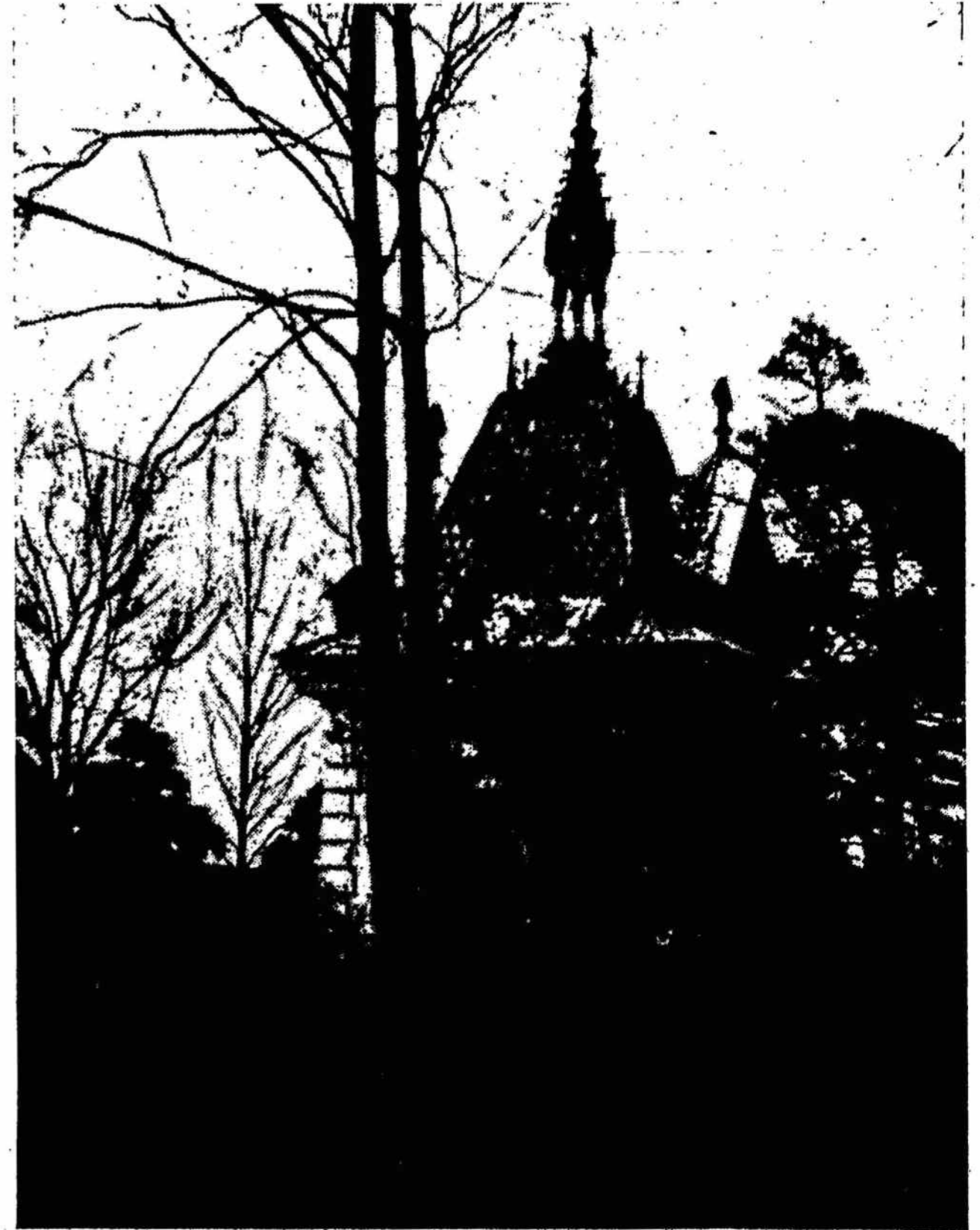

Vileišių koplyčia Rasų kapinėse

P. Osmolskio nuotr.

Šiandien, tiesa, mes esame dar perarti Vilniaus vadavimo darbo viso komplekso, kad galėtume jį visa plotme vertinti. Visi esame buvę Vilniaus atvadavimo idėjos vienoki ar kitoki veikėjai, ugdytojai, skiepytojai žodžiu ir raštu. Tas darbas yra gyvas, gajus ir vaisingas. Ir jeigu šiandien turime Vilnių, tai kiekvienas žinokime, kad mūsų aukos ir pasišventimas nenuėjo veltui. Tautos kovos žymia dalimi priartino mums Vilnių ir tas Vilniaus krašto sritis, kurias atgavome.

Karinės, diplomatinės ir tautinės Vilniaus atgavimo kovos iš lietuvių tautos pareikalavo eilę gyvybių, rimto kūrybinio darbo, stambių materialinių, o dar daugiau moralinių aukų. Visokių, net ir gyvybės aukų jos pareikalavo ir iš Vilniaus krašto lietuvių. Tačiau mūsų tautos aukos nenuėjo veltui. Šiandien turime Vilnių ir dalį Vilniaus krašto, taigi, didysis tautos tikslas — Vilniaus atvadavimas pasiektas. Tačiau ir Vilnių atgavus, mūsų pareigos dar nesibaigia. Mūsų visų tautinė pareiga ir toliau dirbti, aukotis ir aukoti, kad Vilnius ir Vilniaus kraštas artimiausiu metu visiems amžiams nedalomai įsijungtų į Lietuvos valstybės organizmą.

J. Senkus

VILNIUS – MENO IR TIKYBINIŲ PAMINKLŲ MIESTAS

Vilnius daugeliu atžvilgiu laikomas gražiausiu Europos miestu. Ypatingai graži jo padėtis. Pačiame viduje ramiai mėlynais vandenimis raižo jį dvi upės — Neris ir Vilnelė. Pats miestas banguoja ant kalvų, kur balti jo pastatai apglėbti žaliųjų kalvų rėmų.

Vilnius — gražus savo gamta, raižyta vietove, apylinkėmis, bet dar gražesnis turtingais architektūriniais paminklais. Tie paminklai sudaro savotišką architektūrinį peizažą, kuriame ryškiai atsispindi galingos Didžiosios Lietuvos kelerių šimtmečių gyvbinės jėgos, kūrusios pereitą amžių Europos kultūrą.

Šis tikrai europinis miestas savo architektūra daugiausia yra „bažnyčių miestas“. Vilniuje, tarp kitų istorinių paminklų, beveik tik bažnyčios ir pasiliko, nes kiti garsieji pastatai negailestingai buvo naikinami rusų valdymo laikais.

Bažnytinėje Vilniaus architektūroje aiškiai pasireiškia baroko gadynė — XVII-as ir XVIII-as amžius. Yra likę ir gotikos pastatų — XIV-jo — XVI-jo amžių,—bet daugumas jų buvo perdirbta baroko gadynėje.

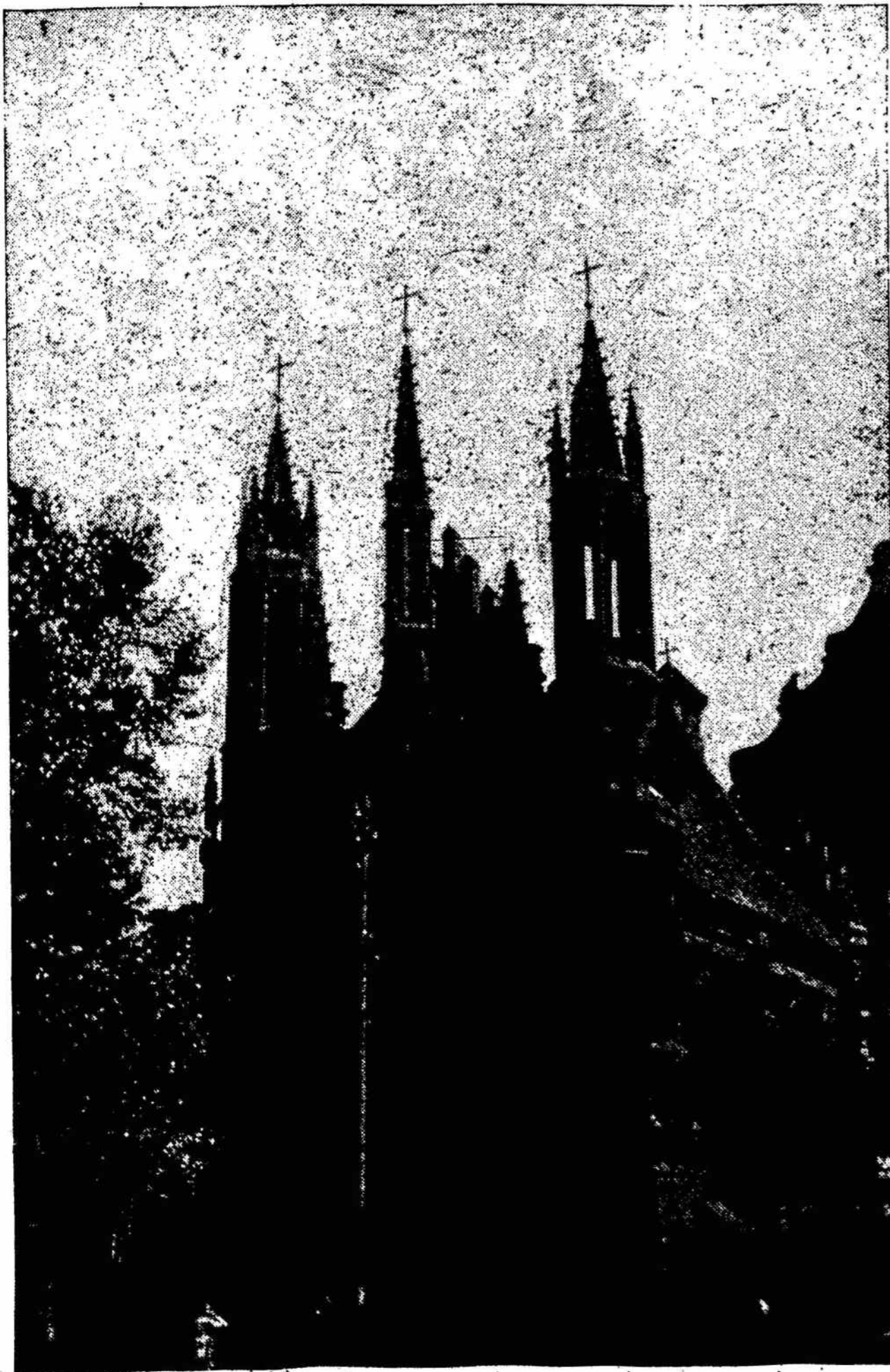

Šv. Onos bažnyčia Vilniuje

Baroko stilius, gimęs ir užaugęs Italijoje, suteikia Vilniui savotišką pietų atspalvį ir grakštumą. Italai, kurie mums atnešė savo statybos stilių, buvo jėzuitai, pasirodę Vilniuje 1750 m.

Vilniuje baroko stiliuje statytų yra daugiau kaip dvylika naujų didelių bažnyčių, o taip pat senesnių bažnyčių ir vienuolynų perdirbimų.

Garsesnė iš bažnytinių paminklų Vilniuje yra jo Katedra. Ji jungia savyje senąją lietuvių tikybą. D. L. K. Jogaila 1387 m. ją įsteigė toje vietoje, kur buvo šventaragio slėnis, kur augo šimtamečiai ąžuolai, kur ant dižiulio akmens aukuro dieną naktį degė Amžinoji Ugnis. Ties Katedra stovįs bokštas — varpinė — irgi senovės paminklo dalis. Tos varpinės pamatas buvusio bokšto dalis, iš kurio Krivių Krivaitis skelbė žmonėms dievų valią.

Katedroje palaidoti Lietuvos kunigaikščiai ir kai kurių jų žmonos: Vytautas Didysis, jo žmona Ona, Kunigaikštis Korigaila, Aleksandras Vogunda, Sigizmundas — Vytauto brolis, Švidrigaila, karalaitis šv. Kazimieras, Aleksandras, Zigmantas Augustas ir jo žmona Barbora Radvilaitė.

Stovėdami ant Gedimino kalno ir žiūrėdami į pietų vakarus, prieš save turime visą miesto centrą. Arčiausiai bus ką tik aprašyta katedra, arba šv. Stanislovo bažnyčia. Toliau, prie universiteto rūmų, matome šv. Jono bažnyčią, vieną seniausių, dar Jogailos įsteigtą, vėliau Stepono Batoriaus atstatytą. Toje bažnyčioje garsusis pamokslininkas kun. Petras Skarga skelbė Dievo žodį.

Prie Bernardinų sodo vienoj vietoj net trys bažnyčios: šv. Mykolo, Bernardinų ir šv. Onos.

Šv. Mykolo bažnyčią XVI-jo amž. pabaigoje pastatydino kunigaikštis Leonas Sapieha. Čia didžiulis marmurinis bažnyčios fundatoriaus ir dviejų jo žmonių paminklas; rūsyje daug Sapiehų giminės karstų.

Dar senesnė Bernardinų bažnyčia. Ją statydino kunigaikštis Kazimieras Jogailaitis 1469 m., baigė — jo sūnus Žygimantas II. Šv. Onos bažnyčia — Vytauto žmonos Onos fundacija. Ji taip pat sena, 1398—1402 metais statyta. Abi tos bažnyčios — Bernardinų ir šv. Onos — sudaro nuostabią gotikos meno architektūrinę grupę. Prie jų labai darniai jungiasi aštuoniakampė raudonų plytų, kaip ir pačios bažnyčios, Bernardinų varpinė, kuri yra gražiausias gotikos meno veikalas. Tas gotikos bukietas yra vertingas Lietuvos pasididžiavimas.

Visiškai arti šių trijų bažnyčių matome šv. Kryžiaus arba Bonifratų bažnyčią, Algirdo laikais užmuštų pranciškonų paminėjimui pastatytą.

Ties miesto rotuše matyti labai graži šv. Kazimiero bažnyčia. Ją statydino jėzuitai XVII amž. Jiems daug padėjo Lietuvos didikai Leonas Sapieha ir Mikalojus Radvila. Kadangi Vilniaus gyventojai labai mylėjo ir gerbė šventuoju paskelbtą kunigaikštį Kazimierą, tad jo vardo bažnyčią jėzuitams pastatyti labai lengva buvo.

Žodžiu, nuo Gedimino kalno matome gana daug, arti 30 bažnyčių ir kitų pastatų. Žiūrėdami tiesiai į

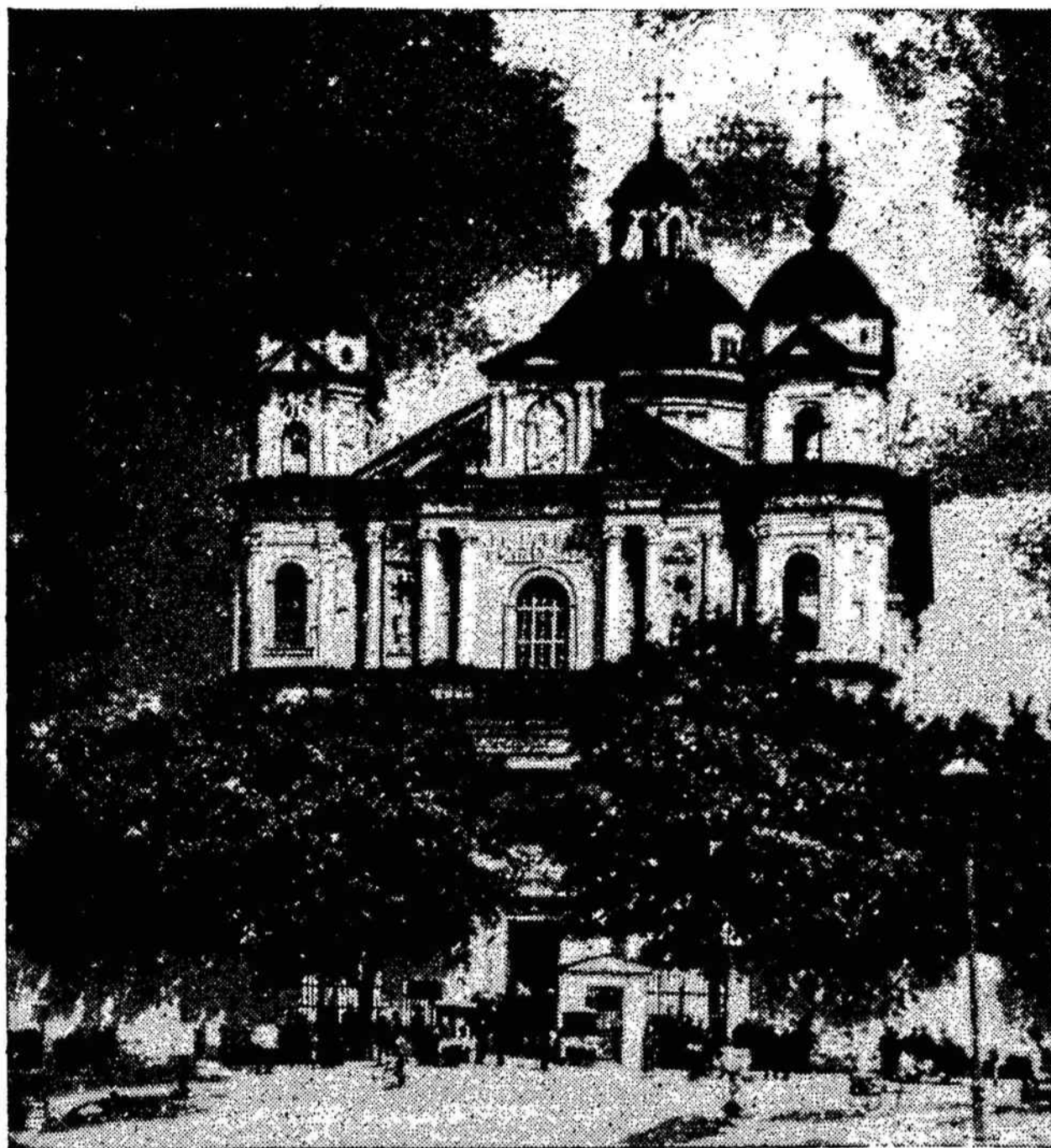

Šv. Petro ir Povilo bažnyčia Vilniuje

pietus, netoli geležinkelių stoties, matome šv. Teresės bažnyčią ir stebuklingosios Aušros Vartų Marijos koplyčią.

Šv. Teresės bažnyčią 1625 m. statydino Lietuvos vicekancleris Steponas Pacas. Tai labai brangi ir graži bažnyčia, kurios vidaus sienos ir pilioriai gryo švediško juodojo ir geltonojo marmuro.

Čia, Aušros gatvėje, greta šv. Teresės bažnyčios, yra Aušros Vartai — didžiausioji Vilniaus šventenybė, kurią visų tikėjimų vilniečiai lygiai gerbia. Aušros Vartų Marijos paveikslas nupieštas ant ažuolinio medžio. Marijos veidas nepaprastai taurus, malonus ir traukia žmogaus sielą. Iš šio veido visada spindi didelis liūdesys, sielvartas ir dieviškas nusizeminimas. Dėl to čia tūkstančiai vargstančiųjų ieško ir randa sau paguodos.

Aušros Vartų gatve, pro koplyčią eina per kelių metrų mūro siena tunelis — vartai. Senovėje tas pravažiavimas buvo vadinamas Medininkų vartais. Ir visas Vilnius, kad geriau būtų apgintas nuo priešų, buvo apvestas stora mūrine siena. Toje sienoje buvo penkeri vartai: Šlapieji, Totorių, Vilniaus, Trakų, Rudininkų ir Medininkų. Iš jų ligi mūsų dienų beliko tik Medininkų, arba Aušros Vartai.

Iš bažnyčių paminėsim dar šv. Mikalojaus ir šv. Petro ir Povilo. Šv. Mikalojaus bažnyčia yra bene visų seniausia Vilniuje. Ji statydinta Gedimino laikais. Tai labai būdingas gotinis raudonų plytų pastatas.

Šv. Petro ir Povilo bažnyčia tai tikras baroko šedevras. Ji pastatyta Antakalnyje, dievaitės Mildos aukuro vietoje. Jos statyba XVII amž. pabaigoje rūpinosi etmonas Mykolas Pacas ir norėjo, kad ši bažnyčia savo forma būtų panaši į to paties vardo Romos bažnyčią.

Ši šventykla kaip meno kūrinys žymi ne tik Vilniuje, bet drauge didi retenybė ir pagražinimas viso

mūsų krašto. Lenkų istorikas Lucyan Rydel, gėrėdamasis šiuo meno kūrinium, klausia: „norėčiau žinoti, kur pasauly tokio stiliaus ir tokio pobūdžio bažnyčių galima rasti gražesnę ir skulptūra geresnę. Jei toji bažnyčia stovėtų kur nors Italijoje, pagaliau net Romoje, be abejo būtų garsinama ir žinoma visur“.

Šv. Petro ir Povilo bažnyčios viduje yra arti 2000 įvairių šventųjų gyvenimo momentus vaizduojančių marmurinių skulptūros grupių. Jos dengia bažnyčios sienas nuo pat viršaus ligi žemės. Kiekviena skulptūros grupė — puikus atskiras kūrinys. Skulptūros figūros 30 metų dirbo garsieji Romos dailininkai. Altoriuose ir šiaip visoje bažnyčioje gausu įvairių meno, istorinių ir kitokių brangenybių.

Šios šventyklos ir kiti brangūs paminklai dabar, drauge su Vilniumi, grįžta mums. Besidžiaugdami Vilniumi, jo paminklais, mes budriai stovėsime viso to sargyboj!

J. Balčiūnas

J. E. ARKIV. METR. J. SKVIRECKAS IŠLEIDO RAŠTĄ TIKINTIESIEMS, kuriame skatinama lankyti Vilniaus mums brangios vietos: „Kviečiu Jus visus vienerių metų bėgyje aplankyti Aušros Vartų švenč. Panelę, aplankyti senąją Lietuvos sostinę Vilnių su jo šventovėmis, su garbingomis mūsų praeities vietomis. Būtų gražu, jei kiekvieną sekmdienį ir šventadienį didesnis organizuotas kauniečių katalikų būrys su bent vienu palydovu iš kunigų nuvyktų į Vilnių ir jį tinkamai atlankytų. Mūsų gražios ir gausingos organizacijos su savo vėliavomis, taip pat ir mokyklos galėtų tas keliones atlikti atskirai. Panašiai turėtų būti organizuojamos maldininkų kelionės ir iš visų vyskupijos parapijų“. Arkiv. Metropolitai skatina ekskursijų pamaldose giedoti lietuviškas giesmes prie Aušros Vartų, prie šv. Kazimiero kapo, Rasos kapinėse, Kalvarijose. Lankydami „turėtų taip pat pagerbti Vytauto Didžiojo ir kitų mūsų Tėvynės Valdovų ir Garbingų Senolių palaikus. Nuėję į Gedimino kalną, ant kurio plevėsuoja Lietuvos vėliava, lankytojai turėtų išreikšti savo pagarbą Tėvynei ir Sostinei Tautos himno žodžiais“.

Arkiv. Metropolitai atkreipia dėmesį, kad šitoks lankymas Vilniaus šventovių būtų vykdomas tų pažadų, kuriuos davėme ilgus metus kalbėdami Vilniaus maldą. (KSB)



Bernardinų bažnyčia Vilniuje



Ažuolai palinko ant žalių kalnelių.
Klausė: — Ko neramūs stumbrai ir šernai.
— Tai mūs Gediminas čia medžioklę kelia,
Jiems atsakė skardūs trimitų aidai.

Daug išbaidė paukščių. Daug žvėrių paklojo.
O naktis atėjo juoda ir plati.
Susirinko vyrai girių glūdumoje: —
Liksim čia nakvoti, kol aušra nušvis.

Klojo Gediminui patalą iš kailių.
Ir daina užmigdė vadą Lietuvos.
Ir giria šlamėjo su didžiausia meile,
Miegant kunigaikščiui ant aukštos kalvos.

Sugulė prie laužų ir pavargę vyrai.
Liko tik budėti žvaigždės ir sargai.
Ir štai gūdžių naktį glūdumoje girių
Kažin kas sustaugė — lyg vilkų šimtai.

Niekas šito kauksmo, niekas negirdėjo.
Tiktai kunigaikštis blaškėsi sapne.
O prieš jį auksiniuos spinduliuos žėrėjo
Didis, didis vilkas, plieno krūtine.



Kai rytuos aušrinė spindulius pasėjo,
Dingo plieno vilkas, dingo ir naktis.
Tiktai Gediminas niekaip negalėjo
Beatspėti sapno ir kankinos vis.

Sušauktieji vyrai nieko nepasakė.
Niekas nematė vilko, staugusio nakčia.
Tik plienu žibėjo susinastę akys,
Patarė: — Pašauksim mes Lizdeiką čia.

Senas baltas krivis rūbuose baltuose.
Tiesą pasakys jis. Tiesą jis išburs.
Tarė: — Šitoj vietoj, tarp žaliųjų uosių,
Mūsų kunigaikštis pilį mums įkurs.

— Ir išaugs greit miestas, kur štai pušys rymo
Lėks jo garsas toli, toli už kalnų.
Plaks širdis čia visad mūs brangios Tėvynės.
Daug čia kils didžiųjų krašto milžinų.

Tartum greitas vėjas — Gediminas jojo.
Didele svajone plakė jo širdis.
Kitą dieną kalne skiedros jau lakiojo,
Čirškė piūklai, kirviai, kūrėsi pilis.

Debesys vis ėjo. Lūžo metų grandys.
Aplink pilį kilo miestas įstabus.
Ir per visą šalį nulėkė greit gandas —
Kad mūs kunigaikščių čia buveinė bus.

Krito Gediminas, gindams savo kraštą.
Algirdas atėjo — žygin tautą vest.
Mūrai, pilys, bokštai ir puošnieji raštai
Ėmė puošti Vilniaus knibždančias gatves.

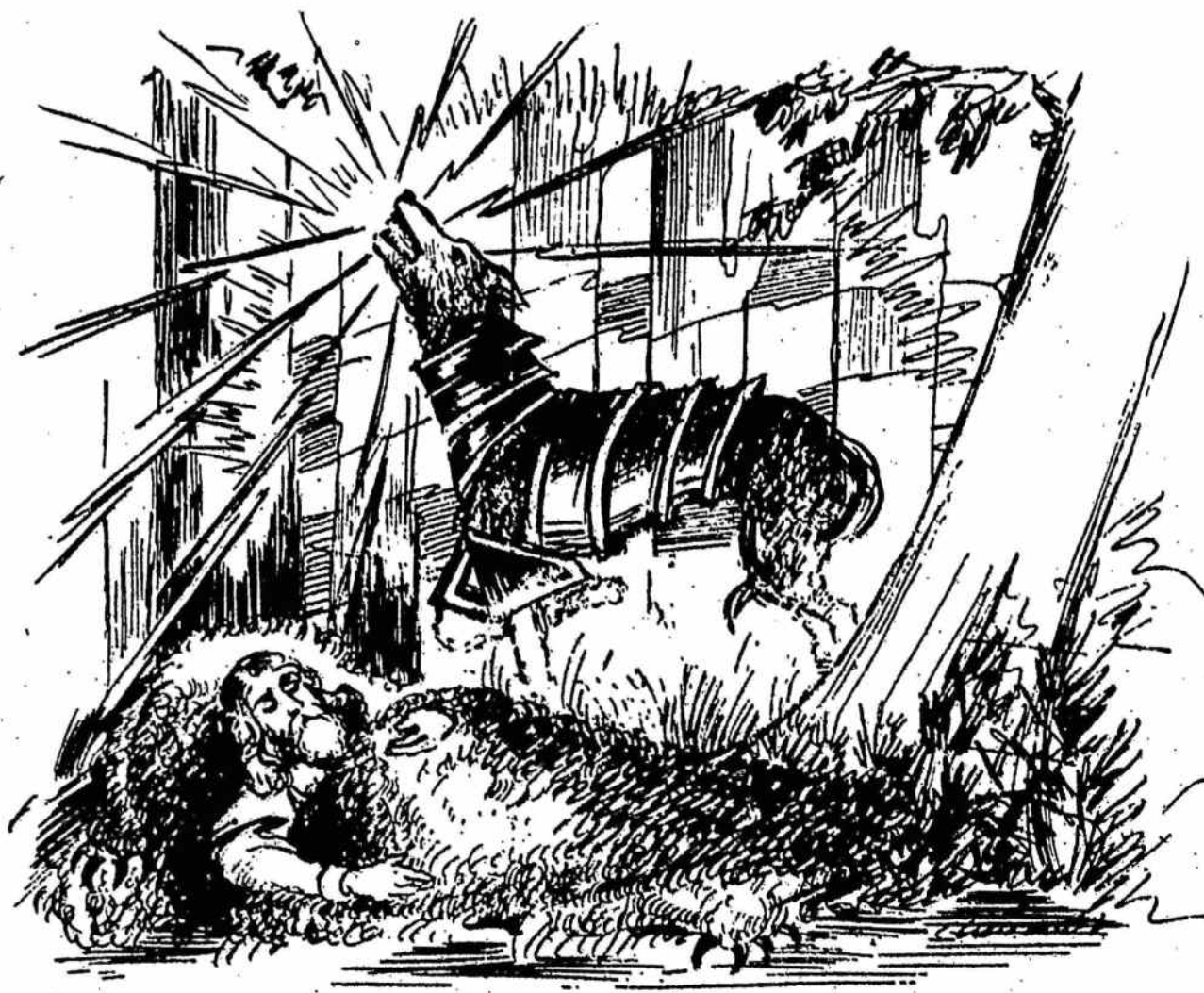

Prieglaudos ieškojo čia laisvi totoriai,
Gudai laikė Vilnių tėviškai savu.
Ukrainos stepių šaunūs savanoriai
Negailėjo Vilniui kraujo nei galvų.

Bėgo greitos dienos. Vilnius vis bujojo.
Ir pasaulis visas jį žinojo jau.
Tai iš čia išaugo Lietuva stiprioji,
Nuo laukų lig žvaigždžių, už marias plačiau!

Vilniaus legenda

I kelią, į vieškelį platų,
O Vilniau, Tu išsiuntei mus!
Davei mums kelionei granatų
Ir didvyrių bočių jausmus.

Prieš dvidešimt metų išėjom,
Kai siautė audra laukuose.
Mus vedė Tavoji idėja —
Senoji kareivų dvasia.

Klumpėti, prastai apsirengę,
Tau saulės skaisčių spindulių
Parnešti į tolius mes žengėm
Po kulkom drąsiųjų keliu.

Skaisčioji svajonė įvyko!
Ir sugaudė giesmės varpų,
Kai kruviną laurų vainiką
Sudėjom ant bočių kapų.

Ir įžiebėm laisvės žibintą,
Kad amžiais švitėtų jis mum.
Bet... niūriąją spalį devintą
Sutemo po Tavo dangum!..

Išėjom ir vėl į pasaulį.
Tikėjom: lietuvių širdis
Suras gi Tau kelią į saulę,
Ir prieš klastas išardys.



O pilis didinga miestą vainikavo.
Drąsiai žvelgė tolin nuo aukštos kalvos.
Matė ji aplinkui mielą kraštą savo,
Matė ji gynėjus laisvės Lietuvos.

Ir kasdien čiaėjo karžygiai barzdoti.
Širmi žirgai žvengė dienas ir naktis,
Čia dažnai Kęstutis mėgdavo užjoti,
Nuvijęs kryžiuočius į svečias šalis.

(B. d.)

Juozas Palionis

Sundo patrankų griaustinis,
Paniuro aptemęs dangus,
Pro dūmus ir liepsną kautynių
Vaidenos mums Vilnius brangus.

Kryželiais iš žaliojo šilo,
Krauju iš širvintų, Seinų:
„Gyvuok!“ — iš Giedraičių prabilom
Tau žvangančiu ginklo plieniu!

Išėję ilgai mes negrįžom,
Nors grįžt negailėjom aukų:
Budėjo drąsuoliai po kryžiais
Sargyboj ant Tavo laukų.

Kantriai devynioliką metų
Tu rymojai, laukei, vargai.
Klausei. Žvalgeis. Nesimato...
Nežvengia dar Vyčių žirgai.

Klausykis! — „Ateina! ateina!
Atėję Tau vargti neleis!“ —
Lėktuvų propelerijų dainos
Jau aidi padangių keliais!

Pakanka Tau ilgesio, skundo,
Pakaks Tau, Našlaiti, vargų:
Klausykis! jau vieškeliai dunda
Po kojom karių ir žirgų.

O džiaukis sulaukęs jų, Vilniau!
Saulutė jau amžiais Tau švies:
Jau nuūžė kruvinos vilnys
Prarajon gilion praeties.

Ne veltui tiek vargta, kentėta,
Tiek žuvo karių ir šaulių:
Pažvelk į rytus — jie saulėti,
Ten auksas skaisčių spindulių.

Nušluostyk sukruvintą veidą:
Jau žvanga plieniu paneriai,
„Valio, mūsų Vilniau!“ — jau aidi —
Sugrįžta tavieji kariai!

Liudas Sakalinis



ŽYGIUOJANTI LIETUVA

Didingai išmušė istorinė valanda, ir nekantrumu persunktas didysis lietuvių tautos laukimas pagaliau baigėsi. Niurų, miglotą spalių dvidešimt šeštosios dienos vakarą staiga perskriodė džiaugsmingos žinios žaibas visą sujaudintą Lietuvos žemę: rytoj mūsų kariuomenė pakyla žygiui į Vilnių...

Jau prieš dešimtį dienų buvusiame šiaudinių gairių „pasienyje“ budriai susitelkusieji Vilniaus rinktinės karių daliniai šią išganingą žinią sutiko galingu, jiems vieniems tesuprantamu entuziazmu ir, rodos nejausdami po savo kojomis didėjančios laisvosios Tėvynės žemės, kruopščiai ruošėsi į šį garbingiausią istorinį atgijusios Lietuvos kariuomenės žygį, į mūsų amžinąją sostinę, į Vilnių...

Šis vienas pastarasis žodis kiekvieną karį ir kiekvieną lietuvį šiuo didingu momentu jaudino iki pat jautriausių sielos gelmių. Beveik du piktos klastos triumfo dvidešimtmečiai, galutinai okupantų smaugiamas senasis Gedimino miestas ir pagaliau sunkiai

savo valandas baigiančios prakeiktosios gairių sienos traukia gausūs vietos gyventojų būriai. Pakelėse pilna ir būsimųjų Tėvynės gynėjų — drėgno šalčio nugairintais veidais jaunikių. Visa aplinkuma, kur tik telkiasi Vilniaus žygiui mūsų kariai, įelektrinta kažkokia nepaprasta nuotaika, kažkoku nenusakomu šventadienišku iškilmingumu. Visų širdyse, lūpose ir jausmuose tik vienas užburiantis žodis — Vilnius, vienas uždegantis šūkis — į Vilnių!..

Palengva slinko reikšmingos valandos, minutės. Visoje eilėje vietų prie buvusios administracinės linijos nejučiomis tvino įvairių ginklų rūšių Vilniaus rinktinės kariai. Visur kariuomenės vorų priekyje rudens ryto ūkanose niūriai, didingai blizgėjo mūsų judrieji šarvuoti ir motorizuoti karių daliniai. Tuo tarpu, kai palinkę prie kelius į Vilniaus žemę perkerančių spalvotųjų barjerų mūsų kariuomenės Vilniaus rinktinės dalių vadai su Sovietų Sąjungos karininkais aptarė paskutiniuosius formalumus, aplin-



Kelyje į Vilnių kariuomenę pasitikę Vilniaus lietuviai milicininkai su mūsų spaudos atstovais

Bunikio nuotr.

pamiršamas keturiasdešimt aštuonių ultimatumo valandų košmaras — jau perilgai mindžiojo taurią Lietuvos sąmonę, spygliuotomis vielomis žeidė jos jautrią širdį... Šventa Vilniaus tikėjimo ugnis, atitaisytos didžios skriaudos akivaizdoje, šiuo istoriniu momentu jokių būdu netilpo ramioje lietuvių sieloje, kuri didžiai nekantravo iki to jaudinančio momento, kol mūsų šauniųjų karių voros neįžengs į lietuviškąjį Vilniaus miestą, kol mūsų trispalvė po dvidešimties liesųjų metų, vėl nesušlamės Gedimino pilies bokšte.

Lėtai slinko fiziniam ir dvasiniam žygiui pasiruošusiam Lietuvos šios nepaprastos nakties valandos.

Ankstyvo ryto ūkanose, drauge su Vilniaus rinktinės šarvuotaisiais ir motorizuotaisiais daliniais, prie

kui susirinkusios minios didžiausiu entuziazmu reišė savo patriotinius pergyvenimus, o visu rytiniu Lietuvos pakraščiu tyliai susikaupę ir tvirtai jausdami po savo kojomis mielą motinos Tėvynės gimtąją žemę stovėjo Vilniaus rinktinės moderniai ginkluotų Lietuvos vyrų tūkstančiai. Vyrų, kurie dvidešimt metų slapčiomis svajojo apie šį didingą žygį ir dabar stovėjo šios istorinės laimingos progos prieangyje. Jie lietuviškuoju susijaudinimu, tačiau drauge ir vyrišku ramumu laukė Vilniaus rinktinės vado įsakymo. O pats vadas tai pražilęs, senas karys, atgijusios laisvosios Lietuvos kariuomenės generolas, nemažiau sujaudintas, tačiau šaltas ir tylus kaip uola, savo kariviškos širdies tuksenimu skaitė paskutines minu-



Mūsų spaudos atstovai Gedimino kalno pilies griuvėsiuose

tes. Jis rengėsi tarti istorinę Lietuvos kariuomenėje komandą. Tai tas pats vadas, kuris dar jaunas ir nemažiau narsus prieš devyniolika metų sėkmingai išvedė iš priešo pinklių savo batalioną ir per Vilnių laimingai grįžo prie savųjų. Sutrinta vado širdimi jis tada paliko klastingai grobiamą Lietuvos sostinę, kad dabar į ją įžengtų istorinės Vilniaus rinktinės priekyje...

Ramiai išmuša paskutinės sekundės. Staiga suliepsnoja ant susirinkusiųjų gyventojų laužų sumestos šiaudinės gairės, sutraška laužomos užtvaros. Radijo bangomis žaibais skrieja į visas puses Vilniaus rinktinės vado galingas žodis ir pagaliau: —

„Į Vilnių, marš!..“ —

Vienu momentu suūžia lietuviškųjų tankų motorai, šauna į priekį impozantiškų motociklistų virtinės, tyliai prašvilpia judrieji vyrai ant karinių dviračių. Paskui šiuos plačiai rieda galingi, pilni šalmuotų vyrų sunkvežimiai. Su karo medžiaga, su įvairiais pabūklais. Prie amžiaus sutryptos sienos sustoję karo orkestrai trenkia istorinio Vilniaus žygio maršus, o susirinkusios žmonių minios gaudžia nenusakomu džiaugsmu, it audringa jūra.

Šią nepaprastą valandą Vilniaus žygin savo aukščiausiai pakilusioje dvasioje išeina ir visa Lietuva. Visam krašte braška apgulti radijo aparatai ir gaivališkai gaudžia iki pat sielos gelmių kiekvieną žmogų jaudinąs didingas, istorinis šūkis: Į Vilnių!..

Vos už artimiausių Vilniaus žemės kalnelių ir kaimų pranykus pirmiesiems Vilniaus rinktinės šarvuotiems ir motorizuotiems daliniams, paskui juos, lietuviškojo karinio maršo taktan, žengė lyg neišardoma plieninė siena tūkstančiai mūsų pėčiųjų, raitųjų ir su artilerijos pabūklais traukiančių karo vyrų. Visų jų džiaugsmu ir vyriška rimtimi išdidžiai švitį veidai be žodžių šaukte šaukė: „Mes žygiuojame į sostinę, į Vilnių. Vilnius amžinai mūsų. Mes iš jo niekuomet nepasitrauksime!..“

Netikėtai šiuo istoriniu momentu lietuvis sujau-dintas sužiūro pats į save. Tose tirštose, moderniai apginkluotose, it milžiniškam ekrane Vilniaus žygin traukiančiose vorose kiekviename žingsnyje matai tą patį ramų ir kuklų Lietuvos laukų ir kaimų bernelį,

J. Miežlaiškio nuotr.

tą patį pilkąjį mielosios Lietuvos žemės artoją ar fabriko darbininką. Tai tie patys kasdieninių mūsų vyrų tūkstančiai šiandien pakankamai sugeba valdyti moderniausią karo mašiną, naujausią ginklą, pažįsta ir supranta sunkųjį karo mokslą ir baisųjį kautynių darbą. Supranta ir pažįsta, nes to negailestingai reikalauja žiaurus mūsų planetos žmonių gyvenimas, to reikalauja laisva Tėvynė ir senosios Lietuvos kario garbė. Laisvas, savarankiškas lietuvis visa savo tauriąja siela ryškiau negu bet kada pajunta, kad po dvidešimties nepriklausomo gyvenimo metų jis taip pat turi pilną teisę savuoju ginklu saugoti ir ginti savąsias žemes ir miestus, kad kilnioji kario dorybė ir garbė — nėra vien kurių išrinktųjų tautų privilegija. Šią didingąją valandą staiga pajuto visa Lietuva tą didįjį savo ginklo pajėgos prasmingumą, įvertino tą darbą, trūšą ir vargą, kurį nuveikė šimtai tūkstančių mūsų kareivių, kurie perėjo per mūsų kariuomenės eiles per visą nepriklausomojo gyvenimo dvidešimtmetį.

Sklandžiai ir judriai traukė mūsų kariai tiesiais keliais ir vieškeliais į žilųjų šimtmečių mums Pažadėtąją žemę, į tą senąjį, mielą Vilniaus sostamiestį. Jie traukė per tuos pačius lygiuosius laukus ir kalnelius, kur prieš dvidešimt metų ėjo karščiausios grumtynės nelygioje kovoje dėl kiekvieno gimtosios žemės žingsnio. Šiose pačiose pakelėse, atkakliai palinkę prie savo menkų ginklų šimtai savanorių ir partizanų anomis Nepriklausomybės kovų dienomis narsiai švino ugnimi čia sutiko tirštai Lietuvos gilumon besiveržiančias priešo grandines. Širvintų, Giedraičių, Maišiogalos, Varenos ir kitų vietovių laukai šią pirmąją istorinę Vilniaus žygio dieną didingai sužiūro į galingas moderniųjų lietuvių voras, į jų galingai praūžiančias karo mašinas, į prajojančius šaunių raitininkų pulkus. Tarsi vėl atgijo senosios, galingosios Lietuvos Vilniaus ir Trakų vieškeliai, dundėdami žirgų kanopomis, narsiųjų kareivių dainomis...

Ne kaip nugalėtojus ar svetimuosius žmonių būriais nustotose Vilniaus žygio pakelėse mūsų karius sutiko lenkiškosios okupacijos ir pastarojo karo išvarginti Vilniaus žemės gyventojai. Kokia mokėdami kalba jie nuoširdžiai sveikino šauniuosius išvaduotus iš to sunkaus gyvenimo ir iš tos netvarkos, kuri čia siautėjo beveik du dešimtmečius. Paskutiniaisiais rudens žiedais mergelės puošė mūsų vyrus, žirgus, ginklus ir vežimus.

Jau antrąją istorinio žygio dieną mūsų kariuomenė kas valanda artėjo prie Vilniaus. Pagaliau spalių dvidešimt aštuntosios vidurdienį pirmieji Vilniaus priemiesčių kalnus pasiekusieji mūsų kariai lyg užburti sustojo ir sužiūro į plačiai tarp kalnų gulintį Vilniaus miestą...

Bergždžias būtų darbas mėginti aprašyti nudėvėtais, kasdieniniais žodžiais mūsų kariuomenės triumfališkąjį įžengimą į savo amžinąją sostinę. Tai daug geriau supras be žodžių jautri kiekvieno sąmoningiausio lietuvis širdis. Visa tai matęs tik vieną

Tautiniai ir kultūriniai vilniečių žygiai

Vilnius, ta lietuviškoji tvirtovė, tas tautinis, valstybinis švyturys, iš kurio žiloje senovėje sklido mūsų kunigaikščių idėjos, įsakymai, valia, iš kur prasidėdavo žygiai, rūstaus likimo buvo svetimųjų paglemžtas. Jį po Liublino unijos 1569 m. tautiškai, kultūriškai slėgė lenkai, po trečiojo Lenkijos padalijimo 1795 m. rusai, o po Želigovskio okupacijos 1920 m. spalio 9 d. vėl lenkai. Beveik 400 m. Vilnius buvo it tas didelis lietuviškų vandenų ežeras, į kurį jėga atbėgdavo svetimųjų upių įtakos, atnešdamos įvairiausių svetimųjų drumzlių.

Kai mes po Didžiojo karo gyvename laisvu, nepriklausomu gyvenimu, tai Vilnius tepajuto vos keletą laisvų prošvaisčių, šiaip likdamas įvairių kovų ir naikinimo, žudymo lauku. Nesiekdami garbingos ir tolimos Vilniaus lietuviškos praeities, žinodami, kad jis savo dvasia, kultūra visados išliko lietuviškas, norėtume čia tik pažvelgti į vilniečių pastangas kovoti, išsilaikyti tautiškai ir kultūriškai per pastaruosius 19 metų.

Kaip kiekvienas augalas trokšta augti laisvai, žydėti gražiausiais žiedais, būti sveikas, stiprus, duoti geriausių vaisių, taip ir kiekviena tauta siekia laisvės, tautinio, kultūrinio savarankumo, kad galėtų gyventi ir dirbti laisvai, sukurti daugiausia tautinių, kultūrinių vertybių. Kas pavergia tautą, tas stengiasi tuoj pakirsti jos gyvybės šaknis, sunaikinti jos kultūrą, kalbą, papročius, užgniaužti tautinę dvasią. Ir lenkai, okupavę Vilniaus kraštą, tuoj ėmė persekioti lietuvius inteligentus, veikėjus, iš bažnyčių šalinti lietuvių kalbą, uždarinėti lietuviškas mokyklas, drausti lietuvišką spaudą, literatūrą, meną. Jie greitai pasiskubino išvaryti iš Vilniaus 33 lietuvius kultūrininkus, darbuotojus, tikėdami, kad lietuviškoji visuomenė, likusi be vadų, sugniuš, nusiramins ir pasiduos lenkų įtakai, jų kultūrai. Bet lietuviai pasirodė atsparūs, kaip ta hydra, kuriai, kai nukerta vieną galvą, jos vietoj išauga kelios. Ir nepaisydami sunkių sąlygų, persekiojimo, pabaudų, kalėjimo, Vilniaus lietuviai atkakliai kovojo dėl savitos, lietuviškos kultūros, dėl tautinių egzistavimo teisių.

Didžiausio smūgio Vilniaus krašte lietuviai susilaukė iš bažnyčios. Lenkų dvasininkai, būdami dideli patriotai, palaikomi ir remiami dvasinės vadovybės, neleido bažnyčiose lietuviškų pamaldų, lenkino savo parapijiečius, persekiojo lietuvius kunigus. Atkakli kova bažnyčiose dėl lietuvių kalbos vyko ilgą laiką, nors reikiamų vaisių ir negalėjo duoti, nes lenkai kunigai palaikė lenkiškąją mažumą. Net gi pastaromis dienomis, kada lenkams grėsė karo pavojus ir kada jie lietuvius vadino broliais, norėdami suvilioti į bendrą pražūties frontą, dvasinė vadovybė persekiojo lietuvius kunigus, grūdo juos į gudiškas parapijas, į lenkiš-

kas žemes, kad lietuvis kunigas būtų atskirtas nuo savųjų žmonių, nuo lietuvių. Tačiau, nepaisant šio persekiojimo, lietuvių kunigai kėlė tautinę dvasią, kovojo su lenkų valdžia, skiepijo žmones tautiškumą, organizavo lietuvius, rėmė juos materialiai ir moraliai.

Mūsų poetas Baranauskas dainavo, kad „anei rašto, anei druko mums turėt neduoda, tegul sako bus Lietuva ir tamsi ir juoda“. Lenkai, kaip ir prieškarinių laikų rusai, Vilniaus krašte nedavė lietuviams švietimo, kultūros laisvės, kad, būdami „tamsūs ir juodi“, lietuviai greičiau pasiduoėtų jų įtakai. Švietimas, lietuviškos mokyklos — tai buvo lenkams didžiausias baubas. Jie pirmiausia uždarė Vilniuje lietuvių mokytojų seminariją, manydami, kad kai nebepasiruoš lietuvių mokytojų, tai išnyks ir jų mokyklos. Kai jie pamatė, kad tuo keliu tikslo nepasiekė, tada ėmė reikalauti iš lietuvių mokytojų moralybės, lenkiška prasme, tautybės liudijimų. O tų liudijimų, kam nenorėjo, galėjo neduoti. Galų gale nusprendė, kad ir šis kovos būdas per menkas. Tada ėmė vieną po kitos uždarinėti lietuviškas mokyklas. Lietuviškų organizacijų „Ryto“ ir „Kultūros“ apie 1927-8 m. buvo išlaikoma per 150 lietuviškų mokyklų. Pastaruoju metu jos buvo visos uždarytos. Kurį laiką veikė Švenčionyse lietuvių gimnazija, ji taip pat buvo sulikviduota. Likusiai vienintelei Vytauto Didžiojo gimnazijai Vilniuje buvo nesuteikta valstybinės teisės. Į ją įstoti buvo taip suvaržyta, kad lietuvių vaikai, negavę viršaičio tautybės pažymėjimo, būdavo priversti pasilikti be mokslo. Taigi, lietuvių švietimas pastaruoju metu buvo lenkų administracijos drakoniškai suspaustas. Ir nežiūrint šių kliūčių, Vilniaus lietuviai inteligentai dirbo švietimo darbą, mokė vaikus privačiai, ėjo iš kaimo į kaimą, švietė, tautiškai ugdė suaugusius ir vaikučius, kad jie išlaikytų lietuviškąją kalbą, papročius, dainas, tautinę sąmonę. Šie savotiški kultūros skleidėjai, nebijodami nei pabaudų, nei bylų, nei kalėjimo, nešė lietuvišką šviesą į savuosius brolius, kad jie nenuklystų.

Milžinišką tautinį ir kultūrinį vaidmenį atliko lietuviškosios organizacijos. Šv. Kazimiero draugija laisvesniu laiku turėjo apie 400 skyrių, apie kelias dešimtis tūkstančių narių. Be jos plačiai veikė „Kultūros“, Žemės Ūkio dr-ja, Jaunųjų Ūkininkų rateliai, Labdaros, Blaivybės dr-jos. Pabūgę šių draugijų veiklos, lenkai ėmė jas ne tik nežmoniškai persekioti, jų veikėjams sudarinėti bylas, bet galop jas visiškai uždraudė ir sulikvidavo. Net tokias nepavojingas draugijas, kaip mokslo, ir tas galų gale uždarė. Jie siekė ne tik sunaikinti tų draugijų veiklą, bet išnaudoti ir jų pinigus. Visoms uždarytomis draugijoms buvo paskirti kuratoriai, valdininkai, kurie ėmė nežmoniškas algas ir pridarė šioms draugijoms milžiniškų skolų. Kai pastaruoju metu vieną kitą draugiją diplomatiniais sumetimais grąžino lietuviams, tai pasirodė, kad draugijų turtas yra visiškai išsemtas. Ir vis dėlto lietuviai veikėjai nenutraukė ryšių su lietuviškąja, kad ir neorganizuota visuomene. Lietuviai studentai atostogų metu ekskursuodavo po kaimus, dainuodavo lietuviškas dainas, ruošdavo vaidinimus, gyvu žodžiu keldavo tautinę dvasią.

Nutrūkus organizaciniams ryšiams tarp lietuvių veikėjų ir kaimo, juos labiausiai palaikė spauda. Bet

tegali pasakyti, kad mes į savo senąją sostinę po dvidešimties metų įžengėme kaip tikri Gedimino, Vytauto ir Kęstučio palikuonys, kaip savęs verti laisvosios Lietuvos kariai ir žmonės. O tai yra didžiausias atpildas teisėtą kovą laimėjusiai mūsų žemei, teisėta pagarba tauriam, nepalaužiamam ir laisvam lietuviui. Tą atpildą ir pagarbą Lietuva ir tegalėjo geriausiai pajusti savo amžinojoje sostinėje Vilniuje. —

Al. Giedrius

ir Vilniaus lietuvių spauda išgyveno kryžiaus kelius, didžiausius persekiojimus ir priespaudą. Istorikas kultūrininkas daug darbo turės su Vilniaus lietuvių spaudos bibliografija, nes lietuviškieji laikraščiai čia tuo pačiu vardu dažnai tepasirodydavo vos vieną kartą, nes būdavo administracijos tuoj uždaromi. Spaudos darbininkas Vilniuje dirbo nė kiek nelengviau kaip Vincas Kudirka, kuris vienoj rankoj laikė plunksną, o kitoj degtukus, kad, pasirodžius rusų žandarui, galėtų tuoj rankraštį sudeginti. Laikraščių uždarinėjimas, dažnos bylos, konfiskavimai veikė į Vilniaus laikraštinių nervus, sveikatą, moralinę savijautą. Ir vis tiek lietuviai spaudos darbininkai atkakliai grūmėsi su lenkų administracija, teismais dėl lietuviškojo žodžio, dėl lietuviškos minties, kuri sklido į kaimą, į miestus, keldama lietuvių pasiryžimą ir atkaklumą kovoti dėl lietuviybės.

Pastaruoju metu Vilniuje išeidavo šie laikraščiai: „Aidas“, „Vilniaus Žodis“, „Jaunimo Kelias“ ir tautinės minties žurnalas „Lietuviškas Baras“. Nepaisant kai kurių politinių skirtumų, visi šie laikraščiai kovojo dėl savos kalbos teisių, dėl lietuviškos kultūros gyvavimo ir kėlimo.

Nors lenkai ir ištrėmė senuosius Vilniaus veikėjus, bet į jų vietą išaugo jaunoji kultūrininkų: rašytojų, menininkų, muzikų karta. Vilniaus lietuviai paskutiniaisiais metais ypač buvo sujudę kurti, kelti ir ugdyti literatūrą, meną. Šiam tikslui siekti veikė Literatūros ir Meno draugija, kuri ruošdavo literatūros vakarus, paskaitas, vaidinimus. Iš šio literatūrinio, meninio sąjūdžio išaugo nemaža gabių, kūrybingų meninių pajėgų. Ypač daug aktyvumo parodė Vilniaus lietuviai rašytojai, kurie vis dažniau ėjo viešumon su savo kūriniais. Vienas pirmųjų rašytojų organizatorių ir žadintojų buvo A. Valaitis, žinomas lenkų, rusų, prancūzų ir vokiečių poetų vertėjas. Didžiausią barą literatūros dirvožemyje išvarė žurnalistas ir rašytojas Rapolas Mackevičius, plačiai savo veikaluose „Čia mūsų žemė“, „Likimās“, „Kapinės“, „Sunkių keliu“, pavaizdavęs tikrą, sunkią Vilniaus lietuvių ekonominę, politinę ir kultūrinę būklę. Iš jo raštų galime pažinti tuos vargus, tą svetimą leteną, kuri neleido lietuviams laisvai šviestis, laisvai melstis, laisvai savo žemėse kurtis ir stiprėti. Be R. Mackevičiaus, labai teisingai, vaizdžiai ir kūrybiškai Vilniaus krašto būtį nupiešė poetas ir beletristas Albinas Žukauskas, stipri literatūrinė jėga, kuri daug žada mūsų literatūrai. Jo raštus „Žemė plaukia į pietus“, „Laikai ir žmonės“, lygiai, kaip ir R. Mackevičiaus aukščiau minėtus ir visų vilniečių rašytojų, verta kiekvienam paskaityti, nes iš jų galima geriausiai pažinti Vilniaus tautines ir kultūrinės kovas, nepasisekimus ar laimėjimus. Dar Vilniuje yra pasirodžiusių daugybė kitų poetų, beletristų ir dramaturgų, kaip Vl. Radziulis, Ona Miciūtė, J. Kanopka, Krivickaitė, Čepulytė, Cicėnas ir kt.

Kariuomenės Štabo pranešimas

Atsargos viršilos, puskarininkiai, grandiniai ir eiliniai, gimę 1914 ir 1915 metais, kurie šiais metais dar nebuvo pašaukti karo pratimų, šių metų lapkričio 15 dieną bus šaukiami į kariuomenę 6 savaitėm karo pratimų atlikti.

Dabar kariuomenėje atliekama karo pratimus atsargos kariai, gimę 1914 ir 1915 metais, iš kariuomenės bus atleisti š. m. lapkričio 20 d.

Daina, vaidinimai, sportas taip pat nemaža prisidėjo tautinei sąmonei išlaikyti ir ugdyti. Lietuviškieji chorai dažnai rodėsi kaimuose, lietuviškieji vaidinimai būdavo daromi plačiai provincijoje. Tačiau ir spektaklių suruošti būdavo didžiausia sunkenybė. Pastaruoju metu visiškai būdavo nebeleidžiama lietuviškai vaidinti. Tik retkarčiais dar pačiame Vilniuje lietuviškajai artistų trupei buvo leidžiama suruošti nekalto turinio spektaklį. Pažymėtina, kad J. Kanopkos ir kt. artistų pastangomis laisvesniais laikais Vilniaus krašte įvykdavo labai daug patriotinių veikalų, šiaip religinio ir pasaulietiško turinio vaidinimų. Jie ugdė, kėlė tautinę nuotaiką, entuziazmą dirbti ir aukotis dėl lietuviybės.

Sportas taip pat buvo priemonė tautiniam susipratimui žadinti. Per sporto rungtynes lietuviai kovojo dėl savojo vardo, dėl lietuvių garbės, dėl lietuviškos stiprybės ir jėgos.

Vilniaus lietuvių žygiai dėl tautinių teisių ir dėl kultūros savarankybės yra tauriausio idealizmo, pasiaukojimo ženklas. Jie, vilniečiai, kaip knygnešiai, kaip rusų draudimo laikų spaudos, kultūros kovotojai, kaip savanoriai kariai, narsiai, ryžtingai kovojo su lenkų administracija dėl savojo žodžio, švietimo, organizacijų, literatūros, meno laisvės ir pažangos. Jų kultūriniai žygiai paruošė mūsų diplomatams ir kariams žygi į Vilnių. Pagerbdami tuos Vilniaus kovotojus, gyvus ir žuvusius dėl Vilniaus, jiems geriausia padėką išreikšime, uoliai, veikliai ir sąžiningai dirbdami dėl atgautojo Vilniaus ir dėl visos Lietuvos gerovės, jos materialinės ir dvasinės kultūros. Kad visi lietuviai, kaip visi kariai, jaustų didžiausią pareigą stiprinti Lietuvą, jos iškovotą laisvę ne tik išsaugoti, bet ir padėti realius, stiprius nesugriaujamus valstybės ir tautos pamatus, ant kurių galima būtų sukurti ekonomiškai, tautiškai, kultūriškai stiprų, amžiną rūmą, tokią tvirtovę, kurios jokios svetimos jėgos nebeįstengtų paliesti ar sugriauti.

Step. Vykintas

**KOL LIETUVA STIPRIAI LAIKYS SAVO RANKOSE KARDA,
TOL JOS SAUGUMAS BUS PATIKRINTAS!**

SSSR valstybinė šventė Kaune

Lapkričio 6 d. 17 val. Kaune, Karininkų Ramovėje, įvyko Sovietų Sąjungos valstybinės šventės minėjimas, suorganizuotas Lietuvių Draugijos SSSR Tautų Kultūrai Pažinti. Draugijos valdybos vardu minėjimą atidarė profesorius Jonynas. Jis savo kalboje priminė, kad rusų spalio mėnesio revoliucijos vadų laisvo tautų apsisprendimo šūkiu pasinaudojo ir lietuvių tauta, sukurdama savo nepriklausomą valstybę. Profesorius Jonynas apibūdino Sovietų Sąjungos pasiekimus per 21 metus.

Po to pasakė kalbą Lietuvos užsienių reikalų ministras Urbšys. Savo kalboje jis apibūdino Lietuvos santykius su SSSR nuo pat pradžių iki šiol. Kalbėdamas apie dabartinę mūsų santykių būseną, be ko kito, priminė:

„Spalio 10 d. sutartis, be Vilniaus perdavimo, turi eilę nuostatų apie savitarpio pagalbą tarp Lietuvos ir Sovietų Sąjungos. Tie nuostatai numato, be ko kita, dar ir teisę Sovietų Sąjungai laikyti tam tikrą kontingentą savo kariuomenės Lietuvos Respublikos teritorijoje. Šitą kariuomenės laikymą mūsų teritorijoje nereikėtų, tačiau, gretinti su buvusiais istorijoje pavyzdžiais, kurie, kad ir turėdami gal išorinio panašumo, be abejonės, skiriasi savo tikslais ir savo dvasia. Sovietų Sąjunga panorėjo turėti tam tikrą apibrėžtą skaičių savo kariuomenės Lietuvos teritorijoje ne tam, kad mus pavergtų ar mūsų laisvę aprėžtų, bet tam, kad save, o drauge ir Lietuvos Respubliką, geriau apsaugotų nuo galimų išorinių pavojų. Išorinis saugumas yra vienintelis motyvas, dėl kurio, kaip mums aiškiai buvo Sovietų Sąjungos vyriausybės pasakyta, ši drauginga mums valstybė panorėjo turėti mūsų žemėje savo kariuomenės. Tos kariuomenės buvimas Lietuvoje neturi būti todėl supras tas kaip pasikėsinimas į Lietuvos Respublikos suverenumą, jos nepriklausomybę arba jos teisę tvarkytis viduje taip, kaip jai pačiai geriau atrodo. Šiais neramiais laikais, kai eina Europos galiūnų tarpe karas ir kai nežinia, kokias naujas formas gali jis ryt įgauti ir kokios kitos valstybės į jį gali būti įtrauktos, Sovietų Sąjungos pažadas padėti Lietuvai apginti jos sienas nuo galimo išorinio užpuolimo turi nepaprastai didelės reikšmės ir mūsų pačių valstybei. Tas pažadas gali ir turi prisidėti prie to, kad mūsų tautoje įsistiprintų saugumo jausmas ir tuo būdu toji tauta galėtų ramiau, našiau dirbti savo kasdieninį darbą mūsų krašto moraliniam bei materialiniam labui, gerovei kelti...“

Toliau kalbėdamas, ministras Urbšys pabrėžė: „Draugingumą Sovietų Sąjungai Lietuva puoselėja ne nuo šiandien, ji tai darė per visą atgautos nepriklausomybės laikotarpį, nesiskaitydama su tuo, kokios tuo ar kitu metu buvo tarptautinės sąlygos ir kiek tas draugingumo su Sovietų Sąjunga puoselėjimas galėjo kar tais turėti kituose kraštuose neigiamo atbalsio Lietuvos valstybei. Visi dar pamename tuos ilgus laikotarpius, kai mums buvo prikišami mūsų draugingi santykiai su Sovietų Sąjunga ir kaip kartkartėmis net dėl jų mums buvo kitų veiksmų grasinama. Lietuva, tačiau, išliko ištikima savo nusistatymams ir nepasidavė nei kitų peikimui, nei jų grasinimui. Toks Lietuvos nusistatymas Sovietų Sąjungos atžvilgiu ėjo iš įsitikinimo, kad Sovietų Sąjunga yra ta naujo tipo didvalstybė, kuri veda taikingą politiką ir kuriai svetimi yra imperialistiniai tikslai. Mes visi gerai pamenam, kad Sovietų

Sąjungos tautų vadas Stalinas vienoje iš savo kalbų yra pasakęs, kad Sovietų Sąjunga stovi už pagalbą toms tautoms, kurios pasidaro agresijos auka ir kurios kovoja už savo laisvę bei nepriklausomybę. Kreipiu ypatingą dėmesį į žodį k o v o j a Stalino išsireiškime, nes tas žodis gali įtikinti tuos iš mūsų tautiečių, kurie yra pataikūnų padermės ir kurie mano, kad savo krašto laisvę galima išlaikyti ne darbu ir ne kova, bet kažkokiu savęs išsižadėjimu arba prisigerinimu...“

Kalbėdamas apie gerų santykių su didžiuoju kaimynu reikalingumą, ministras Urbšys toliau priminė: „Reikalinga tad, kad tinkama dvasia bei nuotaika viešpatautų iš abiejų pusių ir ateityje. Čia tenka svarbus vaidmuo pačiai visuomenei, nes vienos vyriausybės pastangų ir darbo nepakanka tam, kad krašto santykiai su kitomis valstybėmis, šiuo atveju su didžiuoju mūsų rytų kaimynu, būtų išlaikomi ant abiem pusėm naudingo ir reikalingo lygmens. Visuomenės vaidmuo čia yra dvejopas: iš vienos pusės, ji gali teigiamomis nuotakomis, teigiamais veiksmais prisidėti prie tų santykių išlaikymo, iš kitos pusės, visuomenė turi pareigos vengti tokių nuotakų ir veiksmų, kurie tuos santykius veiktų neigiamai“...“

Po ministro Urbšio kalbos buvo sugriežtas Lietuvos himnas.

Paskui kalbėjo Sovietų Sąjungos nepaprastas pasiuntinys ir įgaliotas ministras Lietuvai Pozdniakovas. Jis savo kalboje pareiškė: „Man labai malonu konstatuoti, kad Didžiosios Spalio Socialistinės Revoliucijos 22-ųjų metų sukaktuvių minėjimas taip pat paminimas mums draugiškos Lietuvos Respublikos atstovų, konstatuoti tai kaip faktą, kuris greta kitų turėtų būti laikomas išraiška tradicinės draugystės, esančios tarp mūsų kraštų... Man ypatingai malonu konstatuoti, kad praėjusieji 22 metais santykiuose tarp Sovietų valstybės ir Lietuvos valstybės buvo savitarpio pasitikėjimo, savitarpės pagarbos ir nuoširdžios draugystės metais... Pačiu paskutiniu metu sudarytas susitarimas dėl perdavimo Lietuvos Respublikai Vilniaus miesto ir Vilniaus srities ir dėl savitarpio paramos tarp Sovietų Sąjungos ir Lietuvos buvo pats pilniausias išreiškimas minėtos draugystės ir abiejų kraštų tautų veržimosi į bendradarbiavimą taikingos ir nepriklausomos egzistencijos labui.“

Ponas ministras Urbšys savo kalboje pažymėjo, kad įvairūs mūsų kraštų savitarpio santykiai, iškilę kasdieniniame gyvenime, buvo tvarkomi lojaliai ir gera valia. Aš esu įsitikinęs, kad tik taip, kad tik abipusiai suprantant ir abipusiai gerbiaut abiejų valstybių interesus, ir ateityje plėtosis mūsų tradiciniai draugiški santykiai...“

Toliau SSSR įgaliotas ministras Lietuvai Pozdniakovas savo kalboje apibūdino visą eilę kultūrinių žygių, padarytų tarp Lietuvos ir SSSR kraštų. Baigdamas savo kalbą, be ko kito, pabrėžė: „Tokiame bendrame darbe — dalinantis kultūriniais laimėjimais, atsižvelgiant iš vienos ir antros pusės į patyrimą kultūros darbo fronte — glūdi papildomas patikrinimas, kad mūsų tautų draugystė ir toliau bus stiprinama. Leiskite pareikšti linkėjimą, kad tas darbas ir toliau bus plečiamas Lietuvos Respublikos ir Sovietų Sąjungos bendrai naudai...“ Po jo kalbos buvo sugriežtas SSSR himnas.

Minėjimas buvo pajvairintas koncertine dalimi.

A. A.
Generalinio štabo majoras
JUOZAS JODAUGA

Neatsižvelgdama į ištisų tautų, valstybių, atskirų bendruomenių ar šeimų kūrybinį darbą, rūpesčius bei kovas dėl geresnės ateities, negailestinga mirtis, atskiro žmogaus gyvenimo plotmėje, be paliovos varo savo didingą, baisųjį darbą. Iš gyvųjų tarpo ji išplėšia geriausius, tvirčiausius ir naudingiausius žmones, kartais ilgai nerasdama reikalo pašaukti pas save beviltiškiausius ligonius, amžinus paliegius ar kitokius



nelaiminguosius šiame gyvenime. Kai kada, išgirdus šią klaikią žinią apie savo brangių artimųjų, geriausių draugų ar žymių valstybės vyrų staigią mirtį — net nesinori šiuo žiauriuoju realiojo gyvenimo faktu tikėti, nors ir aiškiai žinai, kad tai yra tikra, amžinai nepakeičiama...

Taip pat tiesiog neįtikima mums atrodė ta baisi žinia apie a. a. gen. štabo majoro Juozo Jodaugos mirtį. O vis dėlto tas tvirtas, jaunas ir gabus mūsų kariuomenės karininkas tikrai apleido gausiąją karių šeimą, karininkų korporaciją. A. a. gen. št. mjr. Jodauga mirė karo ligoninėje lapkričio 1 d. apie 17 val. Mirė po sunkios ligos, kurios metu jam buvo padaryta pavykusi operacija, tačiau vėliau liga komplikavosi į plaučių uždegimą ir pleuritą. Šių pavojingų komplikacijų akivaizdoje nors ir tvirtas velionies organizmas, ilgai kovojęs su mirtimi, buvo negailestingai palaužtas savo likimo kelyje.

A. a. Juozas gimė 1903 m. spalio 22 d. gražiojoje dzūkų žemėje, Udrijos valsč., Kirmėliškių km. 1926 m. baigė Prienų „Žiburio“ gimnaziją ir tų pačių metų rudenį stojo į P. L. P. Karo Mokyklą, kurią po dvejeta metų sėkmingai baigė ir buvo paskirtas į 5 pėstininkų kęstutėnų pulką. 1931 m. kaip pažangus ir geras karininkas buvo vėl perkeltas į Karo Mokyklos karininkų kadra, o neilgai trukus stojo ir buvo priimtas į Vytauto Didžiojo Aukštąją Karo Mokyklą. Šios mokyklos pirmąją laidą baigė 1934 m. gegužės 18 d., įgydamas generalinio štabo karininko vardą. Ėjęs įvairias atitinkamas pareigas kariuomenės štabe ir neseniai atlikęs reikalingą rikiuotės stažą pėstininkų pulke, šiais metais Juozas Jodauga buvo paskirtas V. D. Aukštosios Karo Mokyklos lektoriumi IV-jai gen. štabo karininkų lai-

dai. Pereito rugsėjo 8 d. velionis buvo pakeltas į majoro laipsnį.

Velionies asmenyje mūsų kariuomenė nustojo rimto, pažangaus generalinio štabo karininko, pavyzdingo karininkų korporacijos nario ir gero, nuoširdaus, pilno kūrybinio sąmojaus žmogaus. Ypač didelį nuostolį a. a. Juozo mirtis davė mūsų karinei spaudai, kurios bare mikli ir aštri gen. št. mjr. Jodaugos plunksna turėjo vieną pirmaujančių vietų. Per visą velionies karo tarnybos laiką mūsų karinėje periodikoje buvo paskelbta nemaža Juozo Jodaugos reikšmingų, gyvenimiškų publicistinių rašinių, sodrios karinės beletristikos, eilėraščių ir sąmojingų, žnaibančiomis aktualijomis persunktų feljetonų. 1938 m. velionis yra gavęs vieną kariuomenės štabo premijų už geriausius rašinius mūsų karinėje spaudoje. Ilgą eilę metų užimtas karinio mokslo studijomis ir atsakingomis tarnybos pareigomis, a. a. Juozas nesusėpė išleisti viešumon ir kitų savo svarios, originalios kūrybos dalykų, apie kuriuos kartais pasikalbėdavo su savo artimaisiais mokslo ir karinio gyvenimo draugais.

Ypač giliai a. a. gen. št. majoro Juozo Jodaugos mirtį atjaučia „Karys“, kurio bendradarbiu velionis buvo dar nuo 1930 m.

Taip pat skaudžiausia nelaimė ištiko ir dar vos tik sukurtą Juozo šeimos židinį. Savo brangaus vyro ir tėvo neteko jaunutė velionies žmona ir keletą savaičių dukrelė...

Spalio 3 d. a. a. Juozo palaikai buvo perkelti Įgulos bažnyčion, o tą pačią dieną 16 val. jo artimųjų šeimos narių, viršininkų, draugų ir pažįstamų gausiai palaidoti į amžino poilsio vietą Kauno kapinėse. Laidotuvių apeigas atliko karo aviacijos kapelionas kun. St. Būdavas. Prie velionies kapo gražias kalbas pasakė V. D. Aukštosios Karo Mokyklos viršininkas b. gen. Karvelis ir vienas jo gen. štabo karininkų laidos kolegų. Pagaliau trimis ritmingomis salvėmis kariškai atsisveikinome a. a. Juozą Jodaugą, kurio šaltą, augalotą kūną priglaudė miela Lietuvos žemė. Žemė, kurią ir jos kariuomenę Juozas karštai, nuoširdžiai ir realiu darbu visą savo gyvenimą mylėjo.

Sudiev, amžinai brangusis bendradarbi ir vyresnysis drauge. Tu atsiskyrei su mumis tomis istorinėmis dienomis, kada mes laimingi grįžome iš didingojo Vilniaus žygio, iš laisvosios sostinės Vilniaus, kurios atgavimu tu tikėjai visa savo esybe ir tą atgavimą nekartą vaizdavai savo giedrioje, sultingoje kūryboje. Tave mielai priglaudė šventoji Lietuvos žemė, kurios laimei ir saugumui mes gyvieji paliekame ir toliau, tik jau be tavęs, visomis jėgomis dirbti, kurti, aukotis ir jai pareikalavus — be jokių sąlygų garbingai ir prasmingai mirti.

Kpt. Urbonas

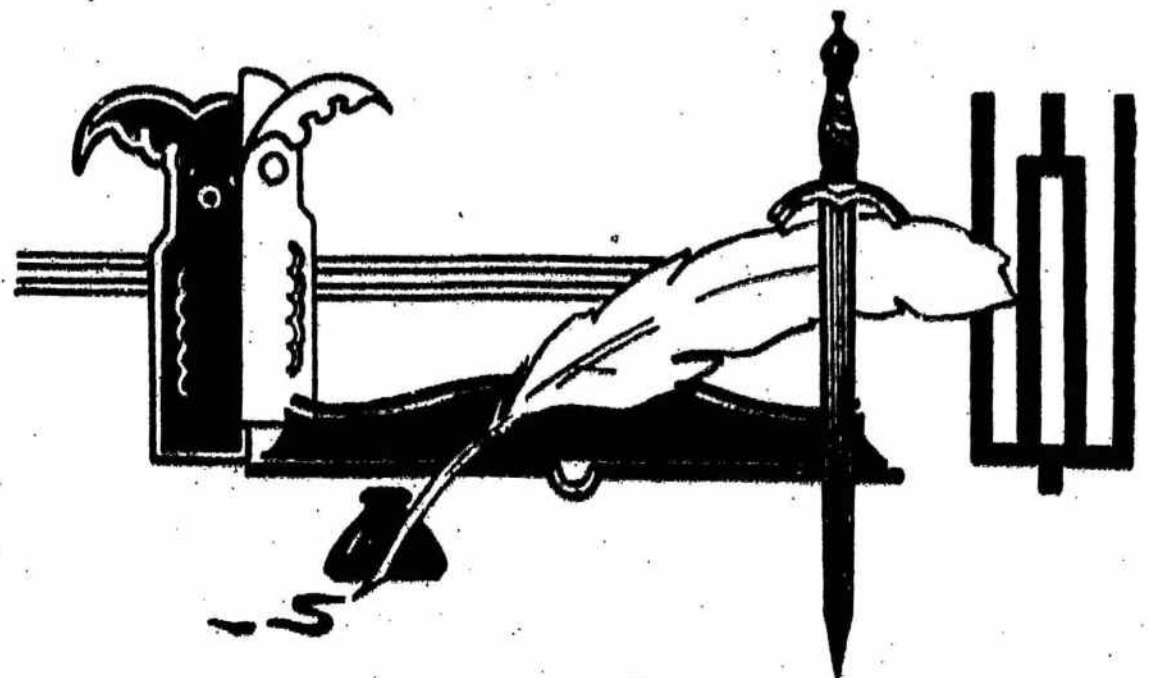

ANT VĖRIŠ KRANTO

Visa tai buvo dar taip neseniai, kad prabėgusios dienos tų atsitikimų iš mano galvos ne tik neišbraukė, bet padarė juos dar gyvesnius. Apie juos noriu papasakoti, nes jie degina mano smegenis taip, kaip didelio vado viešai išreikštas pagyrimas degina to pagyrimo besiklausančio kareivio krūtinę. Pademarklinio gyventojų Braziulio likimas, kaip gyvas, stovi mano akyse, nors aš Braziuliui nei draugas, nei giminė, o tik mažai tepažįstamas žmogus, apie jį sužinojęs iš vietos gyventojų pasakojimų.

Tai buvo prieš keliolika metų. Maža, trijų burnų šeima, atėjo į pamiškę. Braziulis, didelio šlajūnų dvaro kumetys, dešiniąja ranka darydamas kryžių ant plačios savo krūtinės, akimis ryte rijo jam naujosios krašto valdžios iš dvaro atimtą ir atiduotą žemės sklypą. Po to jis nuėjo į patį sklypo vidurį, kojomis tvirtai, kaip geležiniais stulpais, įaugo į žemę ir tarė šalia jo stovinčiai žmonai:

— Dabar čia mūsų žemė. Pasistatysime trobas. Turėsime kur galvas priglauti. Vaikai turės savo pastogę.

— Jei jau Dievas padės, tai vis bus geriau, negu buvo. — Glostydamą trijų metų sūnų, visa vaikiška nekaltybe prisiliejusi prie motinos plačių padalų, Braziulienė atsakė savo vyrui.

Naujakurys ta pačia ranka, kuria darė kryžių ant krūtinės išengdamas į savo sklypą, dabar tvirtai apkabino savo jauną žmoną ir tylėdamas kietai prispaudė ją prie krūtinės. Paskui jis pasilenkė ir kita ranka paėmė jauniklį, atplėšė jį nuo žemės, užkėlė ant savo krūtinės ir su džiaugsmu žiūrėdamas į žvitrias vaiko akis, paklausė jį:

— Na, Jurguti, sakyk ar tu supranti, kas dabar dedasi?!.. Supranti ar ne, sakyk... Na, sakyk: taip ar ne, a?..

— Taip... — Nedrąsiai atsakė tėvo prisipirtas mažiukas, griebdamas tėvo nosį.

— Taip? Tu jau supranti? Oooo... koks jis gudragalvis!.. — Tėvai pažiūrėjo vienas į kitą ir jiems buvo miela, kad jų sūnus toks didelis išminčius, nors abu matė, kad Jurgiukui buvo vistiek, ar sakyti „taip“ ar „ne“.

Ilgai jie taip stovėjo naujame savo sklype: Braziulis su sūnumi ant krūtinės ir su žmona prie šalies. Visus tris žemė traukė į save, kaip lygumų žmogų traukia jam įprastos lygumos, kai jį kas užneša į kalnus. Braziulio krūtinėje sukilo toks didelis noras visą tą žemės gabalą kietai suimti savo geležinėmis rankomis, pakelti jį ir paleisti, kad jis kaip milžiniškai didelis vandens kibiras užlietų jo krūtinę. Kad kiekvienas gruntas, kiekvienas akmenėlis iš to lauko nors vienai sekunde priglustų prie jo kūno, kad jo kūnas liktų taip, kaip žolė išlindęs iš tos žemės...

— Tai matai, ką mums davė Tėvynė. Juk nei lenkas, nei rusas šito niekada nebūtų padaręs.

— O ar nebijai, kad neatimtų?



— O kasgi galėtų atimti?

— Anie... — Rodydama į tolimas už demarkacijos linijos atsakė Braziulienė.

— Kas? Lenkai?! Niekada! Tiems grobuonims atkeršys patsai Dievas kurią dieną. Atkeršys — pamatysi!..

Braziulio balsas buvo toks rūstus, kad sūnaus veidas staiga prisipildė nesupratimo ir baimės. Jis sudrebėjo ir patempęs lūpą skubėjo išsivaduoti iš tėvo glėbio, kojomis norėdamas pasiekti žemę. Tėvas suvaldė savo rūstumą ir, nepaleisdamas vaiko, tarė jam:

— Nebijok, nebijok... Tu geras vaikas. Aš nebaršiu tavęs, ne...

— O kas tie lenkai? — Nurimęs paklausė vaikas.

— Apie juos dar tau peranksti žinoti. Papasakosiu, kai būsi didesnis.

— Ar jie pikti?

— Labai pikti...

Norėdamas, kad sūnus nenuvestų jo pertoli savo klausinėjimais, tėvas paleido jį ant žemės ir liepė bėgti į namus. Paskui jį nusekė ir tėvai, susikabinę kietomis darbo rankomis. Jie dar tebegyveno kumetyne, bet visos jų mintys ir pasiryžimai buvo čia, tame sklype. Viltis susikurti jaukų nuosavą kampelį spindėjo jų veiduose, o kiekvienas jų kūnų raumuo drebėjo nuo susitelkusios jėgos dirbti, dirbti, dirbti...

Praėjo dešimts metų. Braziulių šeimoje tie dešimts metų paliko gausų, išlietą prakaitą su kaupiu atlyginanti, derlių. Toje vietoje, kur pirmą kartą naujakurys prašneko į žemę savininko balsu, jau stovėjo nedidelės, bet ir iš lauko ir iš vidaus jaukios trobos. Jis jau turėjo porą tvirtų arklių ir tris karves. Jei ne statyba, Braziuliai būtų galėję savo žemės plotą dvigubai padidinti. Nuo priešsaulėtekio iki vėlybos nakties diena iš dienos dirbdami, jie savo sklypą privertė nešti jiems keleriopai didesni vaisių, negu dvarui. Ir taip be didelių mokslų, vien tik praktika besivadovaudamas, Braziulis ėjo pačiu pirmuoju iš visų apylinkės naujakurių.

Jurgiukui, kurį į lenkų žemę nukreiptas rūstus tėvo balsas anais metais taip išgąsdino, suėjo trylika metų. Jis turėjo pusantrų metų už save jaunesnį brolių Petrą ir keturiais metais jaunesnę seserį Katrytę. Vie-

nu laiku Braziulių šeimoje buvo net penketas vaikučių, bet du iš jų neišlaikė kietos naujakurio dalies ir vos po keletą mėnesių tepagyvenę mirė. Gal priežiūra buvo jiems permenka, o gal likimas pasirodė nepermaldaujamai žiaurus — kas žino...

Trys jaunieji daigai tėvui ir motinai buvo pats didžiausias uždavinys. Braziulio neramios mintys, kaip šėlstantieji verpetai, kūrė vaizduotėje kiekvieno iš jo vaikų ateitį. Tai, apie ką jo žmona nedrįso pagalvoti, jis svarstė tokiu atidumu, tokiu rūpesčiu, lyg tai būtų buvusi kasdieninė tikrovė.

— Vaikai turi būti mokomi! — Štai nuolatinis dėsnis, kurį tėvas kartodavo ir garsiai, ir tylomis. Tas dėsnis jo mintyse suko devynius verpetus, nes jis nežinojo kuriuo būdu be pinigų galima atsiekti vaikų išmokslinimo. Čia buvo dar ir kitas klausimas: septintuosius metus eidami vaikai, jau tai šiuo, tai tuo pagelbėdavo įvairiame darbe. Leidžiant juos į mokslą, reikėjo ieškoti ne tik pinigų mokslo išlaidoms apmokėti, bet ir kuo pakeisti juos darbe. Vaikų mokymo klausimas buvo tuo aštresnis, kad patys vaikai didžiausiu nekantrumu graibstė visokias žinias, visoki mokslą. Ir mokslas jiems gerai sekėsi.

Jurgiukas, turėdamas tryliką metų, buvo baigęs vietos pradinę mokyklą. Tuo laiku Petras buvo perėjęs į ketvirtą, o Katrytė — į antrą skyrių.

Šlajūnų kaimo vaikų gyvenimas buvo dėl daugelio dalykų labai nepaprastas. Tai parėjo ir nuo vietos padėties ir nuo žmonių santykių. Šlajūnų gyventojų žemės rytiniu pakraščiu tekėjo sriaunioji Neris. Už jos stačių krantų buvo svetima valdžia. Pikta valdžia. Tos valdžios vykdytojai stropiai saugojo antrą Neries krantą, žiauriai bausdami tuos, kurie mėgindavo nuvykti pas pavergtuosius brolius. Pačiuose šlajūnuose taip pat gyveno keletas tokių, kurie savo elgesiu pritarė anos piktosios valdžios šeimininkavimo būdai, tai žodžiu užtardami, tai savo tarpe svetima kalba šnekėdami. Dėl tų priežasčių šlajūnų kaimo vaikų gyvenimas ir pasidarė labai nepaprastas, kaip buvo nepaprastas ir jų tėvų gyvenimas.

Buvo kaitri vasara. Panerių lankose skambėjo pustomi dalgiai ir dainos. Bėgantys Neries vandenys tas dainas traukė į savo verpetų gilumą ir nešėsi jas tolyn, kaip brangias dovanas. Tomis dainomis atausdavo ji savo nuostabią pasaką — nepabaigiamą pasaką, kurią ji sekė naktimis kaimams ir miestams, miškams, kloniams ir kalnams, pro kuriuos ji bėgo į Nemuną. Ta pasaka buvo tokia nepaprasta, kad tie, kurie jos klausėsi ir suprato, verkė. Tokia gaudi ji buvo. Bet ar tai buvo pasaka? Neris pasakojime buvo tiesa. Tik toji tiesa buvo per daug žiauri, nežmoniška. Neris pasakojo apie Gedimino mieste viešpataujantį skurdą, apie tai, kad nuo neatmenamų laikų tose vietose gyvenę žmonės yra išvaromi, kaip šunes, kaip paskutinieji valkatos. Žodžio gimtąja kalba nevalia ištarti, nes už vieną žodį spardo ir muša, kaip žvėrį... Tai naujų korikų — Muravjovų laikai, tai raudų ir kentėjimų laikai pikto priešio pavergtiesiems broliams...

Retas Neris kalbą taip gerai suprato, kaip tėvas Braziulis. Nebuvo dienos, kad jo akys su ilgesiu nežvelgtų į tas tolas, kuriose išiveisė pikta atėjūno ranka. Sukdamas dalgį, kirsdamas medį, ardamas, akėdamas — Braziulis vis jautė, kad prie jo širdies yra prislinkusi gyvatė, kuri šnypsdama kaišioja dvišaką liežuvį, tykodama progos mirštamai įgelti. Tai lenkas.

Tas, kuris puola iš pasalų tą, su kuriuo prie švento kryžiaus padarė iškilmingą sutartį...

Buvo jau laikas eiti pietų, kai Braziulis stojo piaušti paskutinę pradalgę. Vienmarškinis, virš alkūnių atraitytomis rankovėmis, jis vienodai suko dalgį, gerai pusglėbiais suversdamas žolę. Prieš keletą metų toje vietoje ir piaušti nebuvo ko, o dabar — visi kaimynai išsižiojo. Žolė, kaip mūras. Piauk ir norėk. Tai ne jovarai, ne smilgos, o pirmos rūšies pašaras. Ir miela buvo traukiant dalgį jausti, kaip per saulės įkaitintą kūną srovėmis liejasi prakaitas, kaip nuo vieno patraukimo nusilpsta raumenys. Liejamas prakaitas turės būti ir bus su dideliu kaupu atlygintas: arkliai ir karvės nuo tokio pašaro pačiame vidurziemyje blizgėte blizga. O kokių džiaugsmu tų protingų gyvulių akys žiūri į šeimininką tą valandą, kai jis tokio pašaro doklu nešinas į žengia į tvartą.

Tėvui bebaigiant varyti paskutinę pradalgę, pievoje pasirodė abu jo sūnūs.

— Padėk Dieve, tėti. — Linksmi tarė vaikai.

— Dėkui dėkui. Na, tai ką jūs man pasakysite?

— Atėjome pietų kviesti, bet prieš tai norim eiti pasimaudyti.

— Gerai, gerai. Judu eikit, ir aš tuoj ateisiu. Matot, paskutinę pradalgę varau.

Vaikai pasileido tekini ir tuoj pranyko iš akių, — nusileido nuo kranto, kurs toje vietoje buvo ir status, ir aukštas, prie pat upės vagos. Vos spėję atsegti po vieną savo trumpų kelnų sagą, Braziuliukai pamatė, kad netoli jų vyksta „karas“.

— Tu matai, mūsiškių tik keturi, o lenkiūkščių nemažiau kaip septyni. Iš kur jų ir atsirado tiek? — Tarė Petriukas broliui, rodydamas du būrelius vaikų, besimėtančių akmenimis.

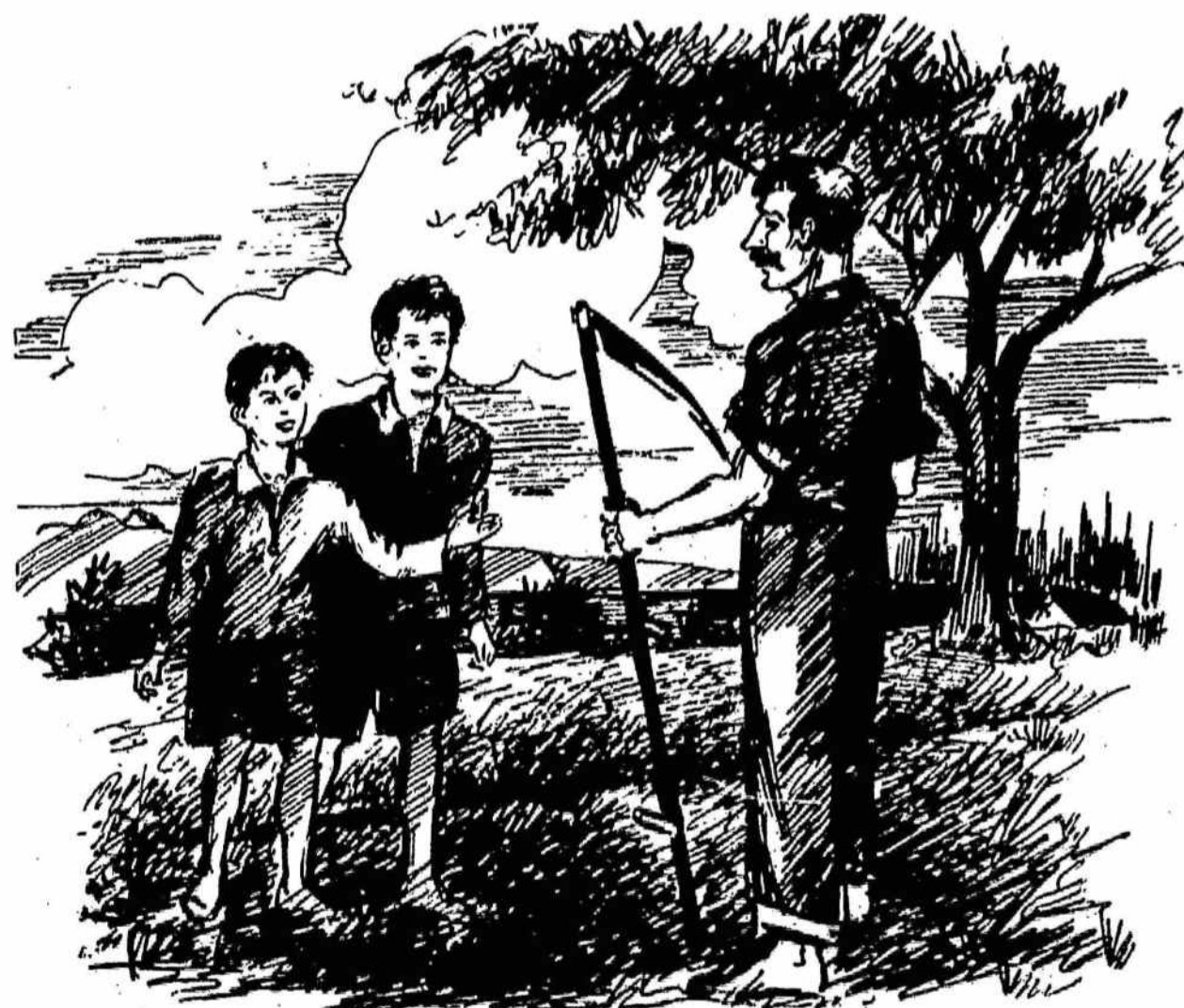

...Padėk Dieve, tėti...

— Tai kelmukai! Ar tu matai, ten toliau yra laivelis. Atsimeni, kaip Lipskiukas aną dieną sakė, kad jie mum ruošia kerštą? — Matyt, iš anos pusės tie vyrukai. Einam! Mes jiems parodysim!

— Bet juk tėtis tuojau ateis ir neras mūsų.

— Pamatys. Bet jam laukti nereikės, sugrįšim. Einam. Tik saugokis, kad nepamatytų, — įsakinėjo Jurgis, kurį mokyklos draugai kadaise buvo vienbalsiai išsirinkę savo vadu.

Paslapčiomis abu Braziuliukai susijungė su keturiais draugais, kaip ir juodu atėjusiais į Nerį pasimaudyti ir pažvejoti, bet netikėtai užpulti septynių, iš anksto susitarusių, lenkiukų. Tokius „užpuolimus“ jie vieni prieš kitus dažnai suruošdavo. Ginklai jų buvo vienodi — akmenys, bet kovos kartais užvirdavo tokios atkaklios, kad be vyresniųjų įsikišimo neapsėdavo. Iki „atakų“ vengdavo sueiti. Tenkindavosi „poziciniu“ karu. Ir ši kartą abi pusės atkakliai mėtėsi įvairaus didumo akmenimis, stengdamiesi vieni kitus apiberti kuo didesniu „sviedinių“ skaičiumi. Pataikymų buvo labai nedaug, bet septyni prieš keturius turėjo aiškia lauko persvarą.



...Einam šįvakar į aną pusę...

— Vyrai, trys pasilikit čia, o kiti trys apsupsim juos iš šono! — Sukomandavo Jurgis, įvertinęs „kautynių aplinkybes“.

Draugai pasidalijo į dvi dalis, kaip buvo jų vado nurodyta. Trys pasiliekančiai vietoje turėjo dvigubai padidinti savo „šaudymo“ tempą, kol kiti trys užpuls priešą iš sparno. Lenkiukų tarpe vis dažnėjo raginimas:

— Pirmyn, vyrai! Pirmyn!.. Tačiau jie vis dar delse keisti savo poziciją, manydami, kad priešas pats pradės trauktis. Jurgio plano jie nepastebėjo. Ir kai staiga jų pašonėje pasigirdo didžiausiu triukšmu puolančiųjų balsai, visi septyni pasileido bėgti, kiek kojos įkabina. Netrukus jie sušoko į valtį ir skubėdami nusiirklavo. Šešių „nugalėtojų“ laidomi akmenys persekiojo juos iki pat Neries vidurio.

Kai Braziuliukai atsisuko į tą pusę, iš kurios jie buvo atbėgę, jie pamatė aukščiausioje kranto vietoje stovintį tėvą. Bijodami, kad jis jų nebartų, tekini pasileido į jo pusę. Tėvas, kaip iškaltas stovėjo į dalgį atsirėmęs, o prakaitu aptekusiame jo veide spindėjo džiaugsmas. Jis matė, kas įvyko ir tai jį ypatingai džiugino. Negana turėti žemę — ją reikia mokėti ir ginti, galvojo jis. Į atbėgančius vaikus jis iš tolo tarė:

— Eikit maudytis, eikit maudytis.

Girti už atliktą žygį nenorėjo, kad neįprastų vien tik muštis. Bet peikti jų taip pat neturėjo už ką, nes matė, kad jie gėdos jam nepadarė.

Tėvas nusileido prie upės ir drauge su sūnumis pasinėrė į gaivinantį Neries vandenį. Išsimaudę jie

linksmai ėjo į namus, per storomis pradalgėmis išklotą pievą.

Taip ėjo diena iš dienos pilnos nuotykių ir atkaklaus trūso. Su vietos mokytoju Braziulis susitarė už nedidelį atlyginimą Jurgį mokyti privačiai. Nuo rudens pradėjęs namuose eiti gimnazijos kurso mokslus, Jurgis pavasariop buvo taip toli pasivaręs, kad mokytojas užtikrino jį išlaikysiant egzaminus į trečią klasę. Ir tikrai, mokytojo pranašavimas įvyko. Braziuliukas egzaminus išlaikė, bet į gimnaziją vistiek nebuvo iško eiti. Vėl jis ruošėsi per visą rudenį ir per žiemą iki pavasario. Tuo būdu jis baigė keturias klases.

Kai Jurgiui suėjo septyniolika metų, jis atrodė mažiausiai dvidešimties. Su tėvų galėjo imstyti.

Vieną šventadienio vakarą abu broliai išėjo į papų. Vakaras buvo tykus. Jie nuėjo į pačią aukščiausią Neries pakrantės vietą — per porą kilometrų nuo namų. Kai jie pasiekė numatytą vietą, neapsakomas reginys atsivėrė prieš jų akis. Visa žemė, kaip akys užmato, skendo besileidžiančios saulės spinduliuose. Ugniniais stulpais po jų kojų tviskanti Neris visą reginį dalijo į dvi dalis: šiaupus ir anapus. Aukščiau pakilusi už savo seserį laisvoji dalis su daugybe naujų namų, naujų ūkių, atrodė lyg kitas kraštas, palyginti jį su tuo, kurs tęsėsi anapus Neries. Ten viskas atrodė, kaip išmirę. Nei gyvenamųjų namų, nei žmonių nesimatė. Vienos lygumos, vieni kirtimai ėjo į tolimas, kiek akys užmato. Išnykę miškai, sugriuvusios trobos... Jautei, kaip rausvume skęstantieji kloniai verkia su ilgesiu žiūrėdami į gražėjantį krantą, į laisvąjį krantą antroje Neries pusėje. Pikta valdžios ranka išmetė žmones — lietuvius, į jų vietas vienur kitur įsodindami iš kito valstybės pakraščio atgabentus lenkus. Ta pati ranka iškirto didžiausius miškus, išplėsdama brangiausią to krašto turtą. Ji tik neįstengė išplėsti to krašto praeities, jo kilmės, jo istorijos. Apie tai kalbėjo ne tik Neris, bet ir baisiausiai apiplėšta žemė. Iš jos gelmių ėjo ir ėjo skundas, teisybės šaukimasis...

— Žinai, Petrai, bežiūrint į pavergtąjį Vilniaus kraštą mane pagauna toks nežmoniškas skausmas, kad ir gyventi darosi sunku. Suprask gi tu, žmogau, tauta, kuri skelbiasi esanti pati katalikiškiausia visame pasaulyje, daro baisiausio keršto vertus dalykus. Visą Vilniaus kraštą padarė elgetynu. Geriausiąjį jaunimą sukišo į kalėjimus arba ištrėmė. Lietuvos amžinąją sostinę apleido samanom ir kerpėm, kad tik išnyktų jo garsas. — Kalbėjo brolis broliui. Petras nepratarė nė žodžio. Visa tai buvo tiesa. Tai jis žinojo nuo pat kūdikystės metų iš tėvo pasakojimų, bet vienu žinojimu pavergto krašto neišvaduos...

Staiga, kiek patylėję, Jurgis šviežiu balsu tarė broliui:

— Einam šį vakarą į aną pusę! Gerai?

— Einam!

Saulei nusileidus, broliai persikėlė per Nerį gerai žinomoje vietoje ir slapstydami patraukė jiems pažįstamais takais per keletą kilometrų į krašto gilumą, — į Vėjų kaimą. Tame kaime Braziuliai turėjo daug pažįstamų. Ir kai jie ateidavo, Vėjų jaunimui būdavo šventė.

Sūtemose buvo paskendus žemė, kai Braziuliukai pasibeldė į žinomo namo langinę. Jų beldimasis buvo sutartinis. Vos pasibeldę, jie skubiai pasislėpė už tvoros kieme ir laukė. Neilgai trukus prasivėrė namo durys ir švelnutis moters balsas prašneko:

Laukiam, laukiam, pasirodykit!

Jaunuoliai tuojau pat prišoko prie mergaitės ir suėjo į vidų. Ten jie rado senus pažįstamuosius: Marytę, Onutę, Justiną, Tautvidą, Šilgailį, Naudžiūną ir Trakį. Visus apėmė neapsakomas džiaugsmas; seniai jie bebuvę matęsi. Bendros kalbos apie daugybę visiems įdomių dalykų taip sujungė visus, taip surišo juos vieną su kitu, kad jie buvo nemažiau, kaip broliai ir seserys. Pavergtųjų akyse Braziuliai buvo kaip didvyriai, kaip būsimieji išvadotojai. Jie pasakojo jiems visa, ką žinojo: ir apie savo ilgesį, ir apie skriaudas, ir apie pavojus, kurie juos supa. Jurgis ir Petras buvo kaip šventieji pasmerktųjų tarpe. Su pavydu žiūrėjo į juos pavergtųjų akys. Su pavydu ir maldavimu ateiti į juos ne slaptais šunkeliais, o vieškeliais, ne nakties priedangoje, o saulei šviečiant...

Laikas tekėjo greičiau už Nerį. Jie nepajuto, kad jau tuoj ims dienoti. Reikėjo vėl skirtis. Reikėjo... Jų atsisveikinimas visada buvo griaudus iki ašarų, bet dar niekada jis nebuvo toks griaudus, kaip tą naktį. Vieniems perdaug sunku buvo išvykti, o kitiems dar sunkiau pasilikti. Bet negailestingas likimas netikėtu būdu tą gražų būrelį jaunimo išsklaidė, kaip nebuvusį.

Tuo pačiu momentu, kai Jurgis su Petru ėmė atsisveikinti su draugais, į namo duris pasigirdo stiprus beldimas. Visi pajuto, kad atsidūrė pavojuje. Į priangį išėjo Šilgailis.

— Kas čia beldžiasi?

— Čia policija. Reikalauju tuojau atidaryti!

Kambaryje likusieji nelaukė nė sekundės: pro langus išrūko į kitą namo pusę. Bet namas buvo jau saugojamas. Pasigirdo iš visų pusių išpėjamieji balsai.

— Stok! Stok! Šausiu!..

Tų išpėjimų niekas neklausė. Tyliame ore supoškėjo šūviai...



...Į Vilnių traukiame!..

Rytui dienojant per Nerį tuo pačiu keliu į laisvąjį krantą grįžo tik vienas Jurgis...

Praėjo dar ketveri metai ir likimas tarė naują žodį: tebūnie kiekvienas vertas to, ko jis užsitarnavo. Bombos ir patrankos, tankai ir šarvuoti automobiliai palaužė lenkišką didybę... O šiapus Neries greitai pasigirdo radijo pranešėjo balsas:

— Šiandieną bus pasirašyta sutartis... Kai tik gausime žinias, tuojau pranešime...

Trys milijonai sukruvintų širdžių, trys milijonai tokių, kaip Braziulis, ašarų pritvinusiomis akimis būdėjo, laukdami lemiamos žinios.

Ir atėjo žinia:

— Vilnius, Amžinoji Lietuvos Sostinė, grįžta prie Tėvynės...

Tą dieną Braziulis, žodžio negalėdamas pratarti, pagriebė žmoną už vienos ir dukterį už kitos rankos ir nusivedė jas ant aukšto Neries kranto. Sustojęs apsikabino jas ir pravirko, kaip kūdikis. Su juo verkė ir abi moterys.

Ir užtvino vieškeliai žalsvų gretų, automobilių ir vežimų, traukiančių į sostinę, į Vilnių...

Braziulių kieme sudundėjo raitininko žingsniai. Prie lango prišoko Katrė.

— Mama, tėti, Jurgis!..

Nespėjo motina savo taukuoto smakro nušluostyti, Jurgis jau buvo troboje. Šaunus karininkas, jaun. leitenantas. Kaip viesulas sugriebė jis motiną, pakėlė, apuko, pabučiavo ir paleido. Su tėvu susikabino glėbiais. Vienas antro verti. Seserį pagavo ant rankų, kaip lengvutę karalaitę.

— Į Vilnių traukiame! — Pasakė jis, džiaugsmu liepsnodamas. Nuo to džiaugsmo sudrebėjo visa Braziulio troba.

— Į Vilnių traukiame! — Pakartojo Jurgis dar kartą. Tuos žodžius tarė tokiu iškilmingumu, kad po to nebebuvo iš viso ką besakyti. Tie žodžiai skambėjo nuo Palangos iki Švenčionių, nuo Joniškio iki Kybartų. Juos kartojo milijonai Tėvynėje ir šimtai tūkstančių toli nuo Tėvynės.

— Ar ilgam sustojai? — Paklausė tėvas.

— Ne! Tuojau joju!

— Katryte, skubėk paduoti užkasti, — paragino motina.

— Nereikia, mama! Nenoriu pavėluoti. Tiesa, o ar jūs paaukojote ką nors vilniečiams? — Kreipėsi į namiškius.

— Žinoma. O kaip gi, iš ko jie gyvens, jei nesušėpsime. Jau prieš karą matėme, koks skurdas anoje pusėje. Dabar dar blogiau. Juk per karą visus pasėlius sunaikino, visą derlių ištrypė, laukuose nenuimta. Davėme dvidešimt centnerių javų, porą kelnių, švarką, pirštines... — Paaiškino tėvas.

— Geriau duoti, negu prašyti, — prisidėjo motina.

Katrytė skubiai paruošė kiaušinienes ir Jurgis nenusirengdamas turėjo ją suvalgyti. Bevalgant motina prisiminė Petrą. Jurgis jautėsi kaltas už brolio likimą, todėl jį tas priminimas dar daugiau sujaudino. Jis neturėjo nė mažiausios žinios apie brolių po to, kai aną naktį pikto lenko šūvio sužeistas jis turėjo likti anapus, nebegalėdamas paeiti. Išnešti jį nebuvo nė mažiausios vilties...

Skubiai užkandęs, Jurgis su visais atsisveikino ir skubėdamas išėjo į kiemą. Paskui jį visi namiškiai. Vienu šuoliu užlėkęs ant arklio, jis vietoje paleidus arklį, staiga sutempė jo pavadžius, nustebimo pilnomis akimis žiūrėdamas į Neries pusę.

— Žiūrėkit! — parodė jis ranka į ateinantį vyrą, o pats paspaudė pentiniais arklį ir šuoliais pasileido į tą pusę.

— Petrai!.. Pažinęs brolių, sušuko Jurgis, ir žaibu nušokęs nuo arklio apkabino jį.

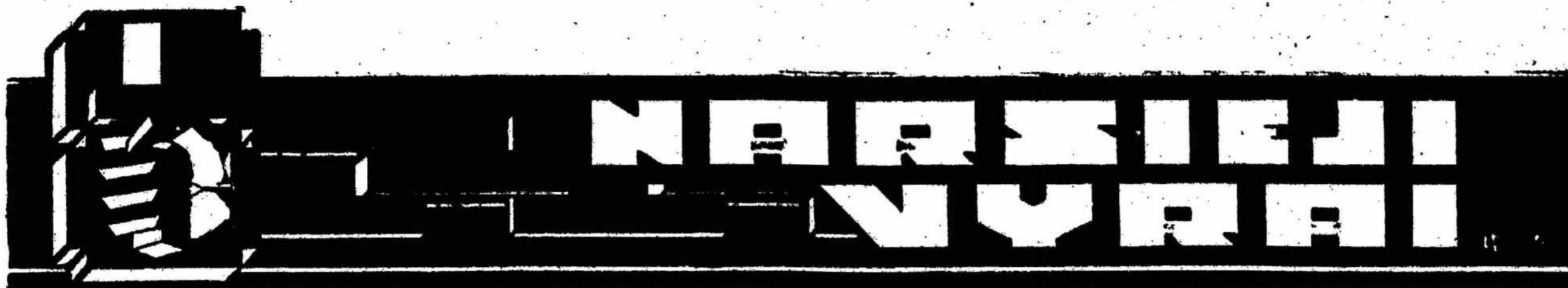

1918 METŲ VILNIAUS SAVANORIS

Psk. Julius Baltramavičius gimė 1902 m. liepos 20 d. Kaune. Vėliau su tėvais gyveno Rusijoje ir 1918 m. grįžo į Lietuvą.

Baltramavičius apie kuriamą kariuomenę ir lietuvišką valdžią Kaune nieko neišgirsta. Jos tik užuomazga tėra Vilniuje, o visur kitur kieta okupantų valdžia.

Po dviejų savaitių Baltramavičius gauna perskaityti lietuvišką atsišaukimą. Jame jauni ir tikri lietuviai raginami stoti kariuomenėn.

— Lyg žaibas giedrią naktį, buvo šis atsišaukimas mano širdžiai, — pasakoja Julius Baltramavičius. — Buvau dar jaunas vyrukas, bet tuoj pasirengiau vykti Vilniun. Sutikau dar du draugus Juškevičių ir Rūką. Visi trys susitarėme kartu vykti. Pasirengimas kelionėn buvo greitas, ir mes jau Vilniuje.

Kur eiti registruotis kariuomenėn — nežinom. Klausiam kažkokio piliečio. Jis pažiūri į mus aštriu žvilgsniu ir paskui sako:

— Eikit su manim!

Nuveda kažkokion gatvėn, prie vieno namų. Čia! — sako jis. Užeinam. Čia tuoj kiša popierių ir liepia

— Jurgi!.. Tai tu? Karininkas! Koks puikus...

— Tu gyvas?!

— Gyvas... Tik labai alkanas ir pavargęs... Iš kalėjimo grįžtu...

Prie jų pribėgo tėvas, motina ir sesuo.

Džiaugsmas buvo neapsakomas. Tik vienas Petras dar negalėjo atsipeikėti iš to, ką jam teko pergyventi. Apie tai jis žadėjo papasakoti vėliau.

Antrą kartą sėdęs į balną, Jurgis vėl sušuko:

— Į Vilnių traukiame! — Ir šuoliais, kiek arklys įkabina, pasileido į Vilniaus pusę, prisivydamas žygiuojančias tūkstantines voras. Jį, kiek akys užmato, palydėjo keturios poros laiminančių žvilgsnių.

— Ir mes greitai į ten vyksime. Pažiūrėti, atsigauti. Aš juk su paskutiniais kareiviais dvidešimtais metais turėjau iš Vilniaus bėgti. — Tarė Braziulis, ir visi keturi suėjo į pirkį. *J. Nr.*



Psk. J. Baltramavičius

pasirašyti, kad stojam kariuomenėn. Dairomės, skaitom paduotą dokumentą. Mus gi atvedė į lenkų štabą ir dabar siūlo stoti Vilniaus lenkų legionininkais.

Išsisukam iš šios geradarystės. Apsisukam ir iš to lenkiško lizdo išeinam.

Kitas praeivis nuvedė mus į Jurgio prospektą 11 nr. Čia sutikom gen. Nagių.

— Norim stoti kariuomenėn, — prisistatom.

— Kiek tamstai metų? — užklausia generolas, aštriai į mane žiūrėdamas. Supratau, ką tai reiškia. Aš buvau 16 metų, balto veido vaikinai, ir pabijojau, kad gali nepriimti.

— O kiek metų priima? — savo ruožtu paklausiau.

— Aštuoniolikos.

— Aštuoniolika jau seniai turiu, — patvirtinau generolui.

Lietuvos kariuomenėn tuo būdu įstojau 1918 m. lapkričio 25 d.

Pirmos dienos buvo nelengvos. Nieko karinio negavom. Išdavė po 5 markes dienai ir turėjom suktis, kaip kas išmanom. Po savaitės perkėlė į kareivines. Savanorių iš viso vos keli. Išvalėm apleistas kareivines, prisinešėm šiaudų, užkimšom išdaužytus langus. Teko stovėti ir pirmojo sargyboje prie ką tik gautų pirmųjų mūsų šautuvų.

Gruodžio 20 d. kreipiausi pas komendantą Liudą Girą, kad leistų vykti Kaunan ir atvežti daugiau savanorių. Sutiko.

A. Panemunėje kun. Staugaitis iš sakyklos pranešė žmonėms, kad po pamaldų visi renkasi mokyklon. Prisirinko pilna klasė senų ir jaunų. Po kalbų apie Vilniuje organizuojamą Lietuvos kariuomenę, susirinkusiems užsidegė ūpas. Įsirašė tuoj 80 asmenų vykti savanoriais Vilniun. Vėliau kai kuriuos atkalbėjo artimieji, kiti pabūgo nežinomos kareivio duonos. Mūsų būrys sumažėjo, bet vis dėlto į Vilnių atvažiavom nemažas skaičius. Pažymėtina, kad neturintiems pinigų kelionei sumetė aplinkiniai.

Pradžioje 100 vyrų buvo viso 8 šautuvai. Bet pamažu apginklavimas gerėjo.

1919 m. sausio 4 d., puolant Vilnių bolševikams, apie 70 mūsų Vilniaus savanorių pagal gautą įsakymą pasitraukė į Kauną, o likusieji 25 savanoriai, karininko Škirpos vadovaujami, pasitraukė patį paskutinį momentą, būtent, sausio 5 d. vakare, kada Vilnius buvo užimamas.

Kaune mus paskyrė vietos komendantūron, kulkosvaidžių komandon. Pabuvom čia. Be kovos kareiviui sunku išsėdėti, ypač, kad girdim apie prasidedančias kautynes. Kreipiamės pas vadus ir prašom siųsti frontan. Tada mane, Juškevičių ir Rūką perkelia į 2. pėst. pulką. Paskiria 5. kuopon.

Plinta gandai, kad greit eisim frontan, o to mums, savanoriams, ir tereik.



1919 m. vasarą susikraunam į traukinius ir važiuojam dabar jau tikrai frontan.

Kėdainiai. Iš čia pėsti Ramygalon. O už jos ir pirmasis susidūrimas su priešū. Pajutome parako kvapą ir gavome pirmą kovos krikštą.

Dešimts vyrų gavo įsakymą žvalgybai. Ėjome vieškeliu kaimo link. Nepriėjus jo, ant kalniuko išdygo visa kuopa priešų ir užgiedojo net trys jų kulkosvaidžiai. Sugriuvome į griovį. Šaudėme pirmą kartą į priešą ir slinkome pirmyn. Priešų kulkos kapojo arimą, keldamos dulkes. Atšokėliai lėkė per galvas, rėkdami piktais balsais.

Kairiau dar garsiau pasigirdo priešų kulkosvaidis. Mus pradėjo supti. Darėsi vis karščiau, bet baimės minties jokios. Žinojome įsakymą laikytis iki atvyks batalionas. Baigėme šovinius, kai atžygiavo ir mūsų pagrindinės jėgos. Batalionas puolė ir nustūmė priešus.

Mūsų baterija iš 2 pabūklų sustojo už kaimo, beveik atvirame lauke. Iš Subačiaus priešas be atvangos šaudė į mus. Jų kulkosvaidžiai žibėjo iš bažnyčios bokšto. Subaubė mūsų artilerija. Sviediniai kirto į bokštą ir uždegė dar pora namų. Šaudymą iš patrankų sustabdė, kad nenaikintų miestelio.

Prasidėjo Subačiaus puolimas. Mums penkiems vyrams teko laimė turėti greitesnes kojas. Į miestelį įbėgome 50 metrų greičiau už kitus: psk. Širvaitis, Milčius, viršila Danilėnas, aš ir dar vienas. Su granatomis puolėme kulkosvaidžių lizdus. Pakrikęs priešas bėgo visu lauko plotu, palikęs visą vertesnę karo turtą.

Čia teko pirmasis mūsų laimėtas karo grobis: 3 kulkosvaidžiai, šautuvų, šovinių. Šiose kautynėse supratom pirmą laimėjimo dėsnį: drąsus ir kietas puolimas išblaško ir nugali stipriausią priešą.

10 km vijome priešus, iki jie susijungė su stipresnėmis savo jėgomis. 6. kuopa atsitraukė, neišlaikydama spaudimo. Pradėjo supti mūsų 5-ją. Padėtis pasidarė nelengva. Kuopos vadas pasišaukė mane:

— Su 3-ju būriu pasiliksi ir dengsi mūsų pasitraukimą.

Prieš pajuodusį, šiaudinį kaimelį apsikasėm. 1,5 val. šaudėm be minties iš čia pajudėti. Priešas bandė ne kartą kilti ir mus nušluoti, bet juos priversdavom spaustis prie žemės. II batalionas, mūsų dengiamas, pasitraukė ir įsitvirtino Subačiaus miestelyje. Paskutinis pasitraukė mano būrys. Sužeisto nebuvo nė vieno.

Prieš mus, už 1,5 km, buvo gražus, baltas ūkis. Ūkio šeimininkas atėdavo pas mus ir skųsdavosi, kad priešo kareiviai kasdien atėina su katiliukais į ūkį ir paėmą visą pieną. Prašė apginti. Paėmiau 8 žmones ir saulei tekant atėjau dvaran. Ištyriau iš kur priešai ateina ir sudariau planą. Sugulėm į tankias žoles prie sodo ir laukiam.

Po kiek laiko pamatėm 15 priešo karių, atlinguojančių su skardiniais katiliukais. Eina arčiau. Salvė. Keli pabėga atgal. Į mus iš toliau pasipila pusantros kuopos priešų. Matome, kad bus riestai. Neriame ant kalno, už čia pat esančio ežerėlio, ir atsišaudome. Daugiau priešai ūkyje nebesirodydavo.

Po kai kurios pertraukos vėl prasidėjo karo veiksmi. Už Antalieptės gavau uždavinį su 4 kariais išžvalgyti vieną kaimą ir iširti, kur įsitvirtinęs priešas.

Buvo tyli pavakarė. Slinkau plento grioviu. Stai ga pamačiau iš priešo pusės einantį telefono laidą, tiesiai kaiman. Nedelsdami jį nukirpome ir įėjome katės žingsniu kaiman. Einu pirmon trobon.

O. M.

Mūs Vitkauskas, generolas...

(Kareivio dainelė)*

*Mūs Vitkauskas, generolas,
Vedė mus į Vilnių —
Jis tur griežtą, kietą kardą,
Bet tur širdį kilnią!*

*Mūs Vitkauskas, generolas,
Pavojaus nebojo —
Karo žygiui surikiavęs
Patsai pirmas jojo.*

*Pro Širvintus ir pro Vievi
Ėjom ir važiom —
Dvidešimt aštuntą spalio
Vilniun įžygiavom!*

*Mūs lietuvių — kareivių
Vilniaus žemė laukė
Šauniam vadui ir kareiviams
„Valio“! Vilnius šaukė.*

*Mūs Vitkauskas, generolas,
Pirmą pulką žino —
Jam iškelt Trispalvę liepė
Kalne Gedimino.*

Vilnius, 28. X.

*) Gaida kaip „Eina garsas nuo rubežiaus“.

— Yra priešų? — klausiu. Kažkoks susikūprinęs ūkininkas nieko neatsakė. Einame į kitą. Čia pamatėm išplėstas vietos gyventojų akis.

— Vaikeliai, kur jūs pakliuvote? Kaimas gi pilnas priešų!..

Bėgam gatvėn. Priešas pastebėjo mus. Iš trobų šoko jų kareiviai. Plentų smingam atgal. 3 iš mūsų būrelio puolė į slėnį ir laimingai išnėrė. Aš su kareiviu Baleika bėgu atsišaudydamas, o mus kulkom lydėdami vejasi bent 40 priešų. Jie vis čia pat ir šaukia:

— Stokit! Stokit!

Užplaukė tamsa. Baleikis, greitesnis už mane, pabėgo. Aš atsilikau. Ugnis dar labiau padidėjo. Įvirtau į griovį. Išmečiau dvi granatas. Priešas išsigando ir sugulė. Tuo laiku parbėgęs Baleika sukėlė kuopą ant kojų. Kuopos vadas pasiuntė būrį su psk. Milčium sutikti priešus.

Draugai atslinko iki čia, pamatė mane ir palaikė pirmuoju priešū. Patekau tarp dviejų ugnių. Tik vėliau suprato, kad čia kuopos būrininkas, o ne priešas. Puolėme kartu priešus ir išsklaidėme. Tada buvau lengvai sužeistas į koją ir milinės skvernuose buvo 4 skylės.

Psk. Baltramavičius už narsumą kautynėse ir pavyzdį kitiems apdovanotas Vyčio kryžiumi.

Vyčio kryžiumi apdovanojimo lape šiaip rašoma apie psk. J. Baltramavičių: „Būrininkai Julius Baltramavičius ir Juozas Širvaitis pasižymėjo drąsumu ir mokėjimu laikytis kautynėse. Savo drąsumu patraukdavo kautis kitus kareivius. Drauge su kitais paėmė veikiančią priešų kulkosvaidį“.

B. Baliukas

Vilniaus žygio dalyvių įspūdžių nuotrupos prie administracijos linijos

Prie Skirmuntiškes

Spalių 27 d., mūsų kariuomenės žygio dieną per buvusią administracijos liniją Vilniaus žemėn, iš pat ryto tarnybos reikalais išvykau į Vievio apylinkes.

8,30 val. rytą jau buvome Vievy. Ten dar teberadome Vilniaus komendantūrą ir pontonų vorą, pasiruošusius vykti į žygį — savo pažadėtojon žemėn. Vilniaus komendantūros karių sudėtyje sutikau ir savo pažįstamą 1918 metų Vilniaus savanorį. Atlikęs čia savo uždavinį, lengvąja mašina patraukėme į Skirmuntiškes, prie pat buv. administracijos linijos, kur jau iš pat ryto buvo nužygiavę kiti mūsų kariuomenės daliniai.

Netoli buv. adm. linijos, siaurame miško kelely, susidūrėme su mūsų kariuomenės vora, kuri laukė žygio į Vilniaus žemę. Pravažiuoti jokiū būdu nebeįmanoma. Palikęs mašiną, pėsčias pro karių gretas pasileidau voros priešakin vadovybės ieškoti. Vieni kariai stovi, kiti sėdi bei pavirtę ant šonų laukia įsakymo pirmyn. Kai kur grupelėse kareiviai dainuoja Vilniaus dainas. Nuotaika pakilusi. Voroje daugiausia sutinki žemaičius ir sūduvius (suvalkiečius). Tai pastebi iš kalbos ir dalių ženklų. Matai kokių Lietuvos sričių tie vyrai čia stovi ir nekantriai laukia jau seniai išsvajoto žygio, tiek žemaičiui, tiek aukštaičiui lygiai švento ir mielo.

Skubant pro šias vyrų gretas, girdint jų Vilniaus dainas, man, kaip 1918 m. Vilniaus savanoriui, pergyvenusiam 1919 m. sausio 5 d., 1920 m. liepos 15 d., rugpiūčio 26 d. ir spalių 9 d., nuotaika ypatingai pakilusi ir primenanti anas dienas. Juk prieš 20—19 metų tais keliais teko žygiuoti, kovoti, pergyventi džiaugsmą ir liūdesį. Štai, šiandien vėl ta pačia nuotaika tenka gyventi.

Voros priešaky, prie pat buvusios administracijos linijos, sarginėje (būdelėje) randu mūsų vadovybę ir porą raudonosios kariuomenės karininkų. Prie pat barjero, skyrusio brolių nuo brolio, stovi papuošti vartai, paliai juos ir tarp karių maišosi civiliai vietos gyventojai, kurie atėjo palydėti savo karius į Vilniaus žygį.

Nors malonu būtų čia pastovėti prie vartų ir pažiūrėti kaip mūsų kariuomenė peržengs buv. administracijos liniją, bet uždavinys verčia atgal prie mašinos grįžti ir vykti kiton pusėn. Vėl skubu tuo pat keliu pro karių eiles. Kareiviai, supratę, kad grįžtu nuo vadovybės, pradėjo teirautis, ar tuoj žygiuosime per buv. liniją ir kas ten užtrukdė žygį. Gavę atsakymą, kad tuoj pat, nušvinta. Matyt, laukimo minutės valandomis virsta.

Grįžęs prie savo mašinos, netrukus, jau po 10 val., suskambėjo priešaky, orkestro griežiamas, Vilniaus motyvų maršas. Kariai sujudėjo. Vadinasi, jau žygiuojama į 19 metų kentėjusią žemę. Krūtinėje širdis daužosi, akyse šviesu ir nepaprastas jausmas užlieja visą kūną. Jau atėjo toji žygio valanda, kurios laukė ir didis ir mažas.

Kitą dieną, tik jau kitu keliu, nusišypsojo laimė pasiekti patį Vilnių. 19 metų Vilniaus nemačius, nors kiekvienas įspūdis sudarydavo ypatingų sielos bangavimų, tačiau visų stipriausią įspūdį pergyvenau pamaldų metu Aušros Vartų koplyčioje, kada suskambėjo lietuviškasis „Pulkim ant kelių“, ir kada Gedimino kalno pilies bokšte pradėjo kilti lietuviškoji vėliava, valio šūkių, himno žodžių ir patrankų saliuoto lydima.

Teko kietai suspausti blakstienas, kad iš pergyvenusio 1919—1920 metų kovų audras kario akių neišriedėtų džiaugsmo ašara. Visa tai žodžiu bei raštu neišreiškama.

Širvyys

Varėna. Abejose buv. administracijos linijos pusėse minios susijaudinusių žmonių. Miestelis pasipuošęs trispalvėmis. Nerimstančių, linksmų ir gėlėmis apsikaišusių karių vora užkimšusi miestelio gatvę iki Merkio tilto, kurio viduryje stovi uždaryti aklini vartai, raudonai — baltai išdažyti. Tai linija, 19 metų skyrusi brolius nuo brolių. Už šių vartų stovi žolynais papuošti, su Gedimino stulpais ir plevėsuojančiomis trispalvėmis kiti vartai.

Apie 9,30 val. raudonosios kariuomenės atstovai pranešė, kad mūsų kariuomenė gali pradėti žygį. Plk. ltn. Žulys tankeliams įsako išlaužti vartus ir žygiuoti į Vilniaus žemę. Stiprus tankelių smūgis, ir lūžta liūdno atminimo vartai. Su ašaromis sutinka mūsų kariuomenę apiplyšę okupuotosios Lietuvos broliai.

Valkininkų miške sieną turėjo pereiti mūsų ulonai. Dar prieš 9 val. siaurą apžėlusį plentą užkimšo ilga raitųjų vora, policijos vežimai ir pašto tarnyba. Apie 9 val. raudonosios kariuomenės atstovai pranešė, kad šio baro perdavimas dėl tam tikrų kliūčių pavėluosiąs. Mūsų ulonams teko nekantrauti dar keletą valandų. Anoj pusėj užtvaros taip pat stovėjo žali vartai su mūsų trispalvėmis ir apylinkės gyventojais. Apie 12,30 val. raudonosios kariuomenės atstovai pranešė apie šio baro perdavimą.

Plk. ltn. Labutis pasakė trumpą kalbą į karius ir okupuotosios Lietuvos gyventojus. Po to buvo sugriežtas Tautos himnas ir įsakyta žengti į Vilniaus žemę. Mūsų šarvuotas automobilis lengvai išvertė vidury plento supuvusį stulpą, 19 metų skyrusį brolius. Garsiai suskambėjo Valkininkų miške gražus kavalerijos maršas ir nekantrūs arkliai veržėsi į priekį, tartum gyvendami tuo pačiu nekantrumu, kaip ir visi lietuviai.

B. J-yš

Iššautas trečias šūvis

Kada lietuviškoji vėliava vėl suplevėsavo savo senojoje sostinėje, senieji atsiminimai, surišti su Vilniumi, gražiai atgyja ir primena anuos metus. Net kartais ir smulkmenos įgyja savo prasmę.

Pamenu tą džiugiąją dieną, kada 1919 m. sausio 1 d. pavakaryje, po ilgų svetimosios sprespaudos metų, mes, 10 lietuviškųjų savanorių, pirmąjį kartą kėlėme savo trispalvę vėliavą Vilniuje, Gedimino kalno pilies bokšte. Plačiau apie šį įvykį neberašysiu, nes jau ne kartą apie tai esu rašęs įvairioje spaudoje. Tik noriu pabrėžti tai, kas rišasi su anų dienų, lyg, rodos, pranašinguoju šūviu, kuris vis dėlto šiandien išsipildė.

Kada pilies bokšte iš lėto gražiai kilo į Vilniaus padanges mūsų trispalvė (daugumas mūsų pirmą kartą tą dieną pamatėme lietuviškos vėliavos spalvas), kalno viršūnėje stovėjome tik mažas būrelis, 10 karių, iš ano meto visai negausingų savanorių. Saliutui — vėliavai pagerbti, mūsų šautuvai nusigrėžė į padanges. Jie buvo seni, išrūdiję, Didžiojo karo kautynėse daug savo plieninės sveikatos netekę ir apleisti. Juos gražiai išvalyti, tai istorinei mūsų atgijančios valstybės puotai savo būsimojus draugus „nuprausti“ ir papuošti, kad be-

Malonūs „Kario“ skaitytojai

Šiuo istoriniu Vilniaus numeriu vėl pradėdame leisti „Kari“ anksčiau buvusiąja tvarka. Krašto saugumui sustiprinti rugsėjo mėn. į kariuomenės eiles buvo pašaukta žymi dalis mūsų atsargos vyrų, kurių lankstesnei informacijai lauko gyvenimo aplinkybėmis „Karys“, vadovybės nurodymu, išeidavo net tris kartus per savaitę. Didelis tiražas ir skubios atspaudimo technikos reikalas vertė „Kari“ spausdinti vadinamąja rotacine spauda, paprastame laikraštiniame popieryje.

Praėjus šiam dažnesnės informacijos reikalui, ir atgavus sostinę Vilnių, „Kari“ leisti senąja tvarka — buvo pasirengta pradėti Vilniaus žygio numeriu. Vadinasi, tik tam žygiui įvykus. Tačiau šiam reikalui užsitęsus beveik dvejetą savaitių, buvome priversti išleisti porą savaitinių nr. laikinąja tvarka. Bet ir visi tie paprastieji „Kario“ numeriai šių istorinių metų komplekte labai bus brangūs ir reikšmingai primins, kaip ir 1920 m., tas didingas dienas, kada mūsų kaimynystėje vyko naujas Europos karas, kada mes stipriai pasirengę budriai saugojome laisvąją Lietuvos žemę, visomis priemonėmis, taigi ir karine spauda, padėjome budintiems mūsų kariams ir pagaliau viso to pasėkoje atgavome savo sostinę Vilnių. Jei kam šių numerių trūktų, galės gauti mūsų administracijoje.

Nuo šiol „Karys“ eis buvusiąja tvarka, ketvirtadieniais. Tik šis žymiai padidintas Vilniaus nr. išėjo diena vėliau.

sileidžiančios saulės spinduliuose blizgėtų, nespėjome. Koks šautuvas tą valandą į mūs rankas pateko, tokį ir pasigrėbėme, nespėję nei patikrinti, nei jo sveikatos pažiūrėti. Šoviniai irgi tokie pat. Daugelis jų pačių savanorių atsivežtieji, tris metus žemėje išgulėję, taigi ir jų sveikata nepavydėtina.

Komanda, ir kylančiai vėliavai papliupo mūsų tris salvės. Paspaudžiau pirmąjį šūvį, — bet mano šautuvas nebylis, tyli. Išmetu neiššiovusį šovinį ir įleidžiu antrąjį. Antroji salvė suskamba, bet mano šautuvas irgi tyli, antrą kartą neiššiovė. Trečiąjį šovinį įleidžiamas lyg pradėdau drebėti ir nerimti. Koksai nelabasis įlindo į mano šautuvą arba šovinius, kuriuos 1915 m. buvau pasislėpęs gimtinės krūmuose, žemėje, po trijų metų grįžęs iš Rusijos, juos atradęs ir, stodamas savanoriu į Vilnių, atsivežęs. Pradėjau nebepasitikėti ir trečiuoju šūviu.

Iškeliu į padanges savo šautuvą trečiajam šūviui. Komanda, ir šis iššiovė. Ramiau ir maloniau sieloje. Ir mano tretysis šūvis, susiliejęs su kitų, nulėkė skambėdamas, nuaidėjo per Vilniaus padanges, kalnus ir lyg, rodos, atsimušė toli toli už Vilniaus į nusileidžiančios saulės raudonas kasas.

Šautuvai nusviro prie mūsų kojų, o širdį taip, rodos, ir reikia laikyti, kad ji neišlėktų iš krūtinės ir nenuskristų paskui šūvių aidų, atsimušusių už Vilniaus horizontų.

Vadovavęs vėliavą keliant karininkas K. Škirpa tarė trumpą žodį. Be ko kito, pabrėžė, kad šiandien pakėlėme savąją vėliavą ir atlikome istorinę pareigą.

„Karys“ ir toliau dės gražių paveikslų iš istorinio Vilniaus rinktinės žygio, iš mūsų karių gyvenimo Vilniuje. „Kario“ puslapiuose, kaip kokiam albume, kas savaitę rasime rinktinių Vilniaus miesto ir gražiojo Vilniaus krašto vaizdų, atspausdintų moderniu giliaspau dėsi būdu. Todėl ne tik šiais, bet ir ateinančiais metais, „Karys“ bus vienintelis visų mėgiamiausias žurnalas ir mūsų kariuomenės savaitraštis.

Grumiantis ir ginkluojantis šių dienų didžiosioms Europos galybėms, duosime gausiau vaizdų ir iš kitų kraštų kariuomenių, iš jų gyvenimo, apsiginklavimo ir net kautynių momentų.

Ir toliau budriai stovėdami mūsų padidėjusios Tėvynės su sostine Vilniumi sargyboje, mes kariai ir ateinančioms metams kuo gausiausiai išrašysime „Kari“ savo namiškiams ir draugams kaimuose ir miestuose. O ypač visi kariai išrašykime „Kari“ savo giminėms ir pažįstamiems broliams vilniečiams. Kviečiame visus savo platintojus tuoj pat stoti į kilnią platinimo talką. Pasiryškime „Kari“ išrašyti visiems mūsų atsargos vyrams, kurie iki Naujųjų Metų pasirodys mūsų dalyse. Platinimo sąlygos ir tvarka ta pati. Apie tai smulkiau paskelbsime kitame nr.

Kviečiame visus š. m. skaitytojus nepamiršti „Kario“ 1940 m. ir surasti dar po vieną naują skaitytoją.

„Karys“ dės visas pastangas, kad ir toliau būtų įdomus, naudingas ir gražus mūsų kariuomenei ir patriotinei visuomenei.

Gal ją netrukus priešai nuplėš, tačiau netenka nusiiminti. Jeigu ją ir nuplėštų, bet sugrįžę į Vilnių vėl ją iš naujo pakelsime ir ji plevėsuos amžinai.

Šie karininko K. Škirpos žodžiai giliai įsmigo mano atmintin, ypač, kad juos tą pat momentą tuoj suderinau su savo pirmaisiais neiššovusiais dviem šūviais. Jau stovėdamas pirmojoje garbės sargyboje prie pakeltošios vėliavos ir apsvarstydamas visą iškilnių eigą, nors ir nebuvo prietaringas, bet kar. Škirpos žodžių ir savo neiššovusių šūvių veikiamas, pradėjau teikti šiems įvykiams reikšmę. Gerai nujaučiau, kad tuokart mūsų menkos jėgos neatsispirs jau grasomam pavojui ir teks iš Vilniaus pasitraukti. Iš Didžiojo karo patyrimų gerai žinojau, kad viena kuri nors vietovė po kelis kartus pereina iš rankų į rankas, tad, be abejojimo, ir Vilniaus kovose gali tas pats pasitaikyti. Ir susidariau savo galvoje pranašingą mintį, kad teks mums Gedimino kalne tris kartus kelti savąją vėliavą, ir du kartus priešai ją nuplėš. Už tai, kai pakelsime ją tretįjį kartą, jau ji amžinai plevėsuos ir prieš ranka jos nebenuplėš.

Ir iš tikrųjų! Du kartu jau buvo nuplėšta: 1919 m. sausio 6 d. ir 1920 m. spalio 9 d. Šiandien, 1939 m. spalio 29 d. mūsų trispalvė iškilmingai ir viešai pakilo Vilniuje jau tretįjį kartą. Šiuokart amžinai! Trečias šūvis iššiovė, ir jis iššiovė dar tebesant visiems pirmojo vėliavos pakėlimo dalyviams gyviems, nors ir prabėgus 20 metų tylios, bet ryžtingos lietuvių kovos dėl savo teisių senojoje sostinėje. Neveltui sakoma: „Kas nekovoja, tas žūva!“

St. Butkus

PAŽINKIME TANKUS

(Žiūr. „Kario“ Nr. 51)

d. Tankų įtempimo ratai. Tanko įtempimo ratas leidžia tanko vikšrą reikiamai įtempti arba atleisti. Įtempimo ratas būna priešingame tanko gale, negu varomasis ratas. Visi įtempimo ratai įtempia arba atleidžia vikšrą, keisdami savo padėtį. Jie pritraukiami pirmyn arba atgal. Įtempimo ratų padėties keitimas atliekamas įvairiais būdais, bet daugiausia yra priimtas taip vadinamas — alkūninis būdas.

Brėžinyje Nr. 17 parodytas vikšro įtempimo rato — įtempimo mechanizmas. Ant ašies 1 užmaunamas vikšro įtempimo ratas, kuris ant savo ašies laisvai sukasi. Ašis 1 užsibaigia alkūne 2, prie kurios varžtais pritvirtintas dantuotas sektorius 3. Dantuoto sektoriaus užpakalyje ties alkūnės 2 galu eina viso įtempimo

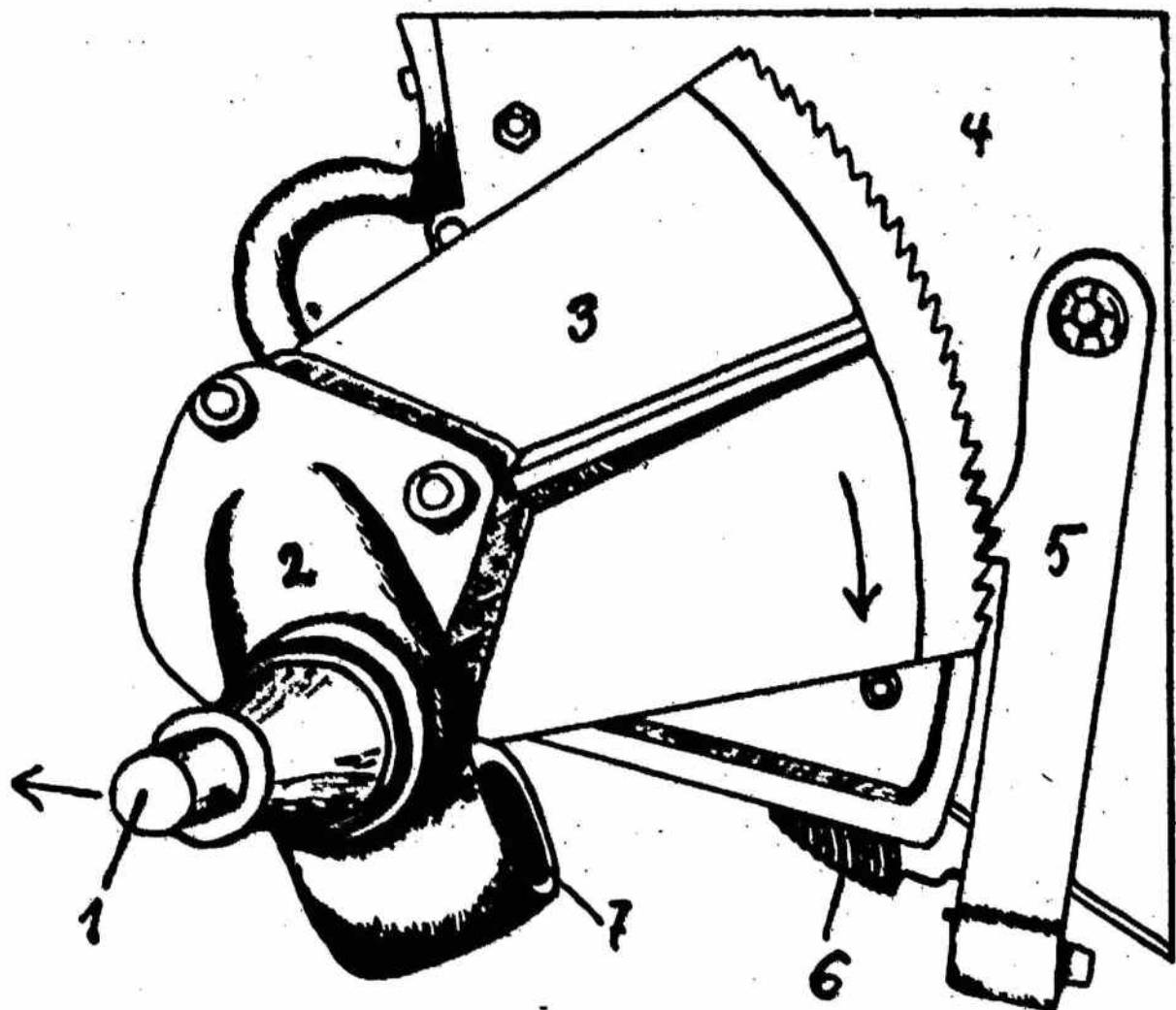

Br. 17. Vikšro įtempimo rato — įtempimo mechanizmas

mo mechanizmo ašis, kuri įsitvirtina tanko šarve 4. Ant tos ašies gali būti sukamas visas įtempimo mechanizmas. Vikšro įtempimo mechanizmo ašies brėžinyje nematyti. Dantuotą sektorį 3 pastoviai laiko vienoje padėtyje dantuoto sektoriaus laikiklis 5, kuris stipraus spyruoklio 6 visą laiką traukiamas prie dantuoto sektoriaus. Alkūnė 2 savo kitame gale turi lizdą 7, į kurį įkišamas tam tikras raktas, panašus į laužtuvą, įtempimui arba atleidimui viso įtempimo mechanizmo.

Jeigu mes sektoriaus laikiklį 5 atitrauksime nuo sektoriaus 3 tiek, kad jo du dantukai atsikabintų nuo sektoriaus dantų, ir įkišę raktą į jo lizdą 7 nuspausime sektorį 3 žemyn rodyklės kryptimi, tai vikšro įtempimo rato ašis 1 bus pasukta rodyklės kryptimi — kairėn. Ant ašies 1 užmautas vikšro įtempimo ratas taip pat bus patrauktas kairėn. Įtempimo ratas, eidamas kairėn, tempis vikšrą. Tuo būdu bus vikšras įtempiamas. Jeigu mes sektorį 3 pakeltume priešinga kryptimi — aukštyn, tai vikšro įtempimo rato ašis 1 su visu ratu paeis dešinėn ir įtemptas vikšras bus atleistas.

5. Tankų valdymo mechanizmai. Valdymo mechanizmų pagalba valdomas tankas. Visas valdymo mechanizmas įrengiamas tanko viduje, šoferio skyriuje. Visas valdymo mechanizmas turi būti įrengtas taip, kad ko patogiausiai šoferis galėtų juo naudotis.

Visas tanko valdymo mechanizmas susideda iš šių dalių: dviejų tanko valdymo rankenų, greičių dėžės greičių perstatymo rankenos, sankabos pedalis, stabdžių pedalių ir degamosios medžiagos perdavimo pedalių (akseleratoriaus).

Brėžinyje Nr. 18 atvaizduota tanko valdymo mechanizmų išdėstymo schema. Prie tanko priešakinės sienos yra įrengta taip vadinama armatūros lenta 1. Toje lentoje yra įrengti viso tanko kontroliniai prietaisai, iš kurių šoferis mato kaip veikia tanko variklis, ar tvarkoje tanko elektrinis įrengimas, ar pakankamai variklis turi tepalo, kiek benzino bake yra degamosios medžiagos ir kokių greičių tankas važiuoja. Armatūros lentoje įrengti kontroliniai prietaisai leidžia šoferiui sekti teisingą tanko variklio darbą, parodo jo trūkumus ir tuo leidžia greitai pastebėtus trūkumus šalinti. Ties šoferio kairiąja koja įrengtas kojinis variklio sankabos pedalis 2. Išmynus šį pedali, išsijungia variklio sankaba, sukimas toliau neperduodamas greičių dėžei ir varomieji ratai variklio nesukami. Ties šoferio dešine koja įrengtas stabdžių pedalis 3. Jį išmynus, išjungiami abu valdymo sukabini- mai ir drauge užveržiami stabdžiai. Kai kurie tankai tokio stabdžių pedaliu neturi. Taip pat ties dešine šoferio koja yra įrengtas žymiai mažesnis degamosios medžiagos padavimo pedalis 4. Jis dar vadinamas akseleratoriu. Jį paspaudus, variklis gauna daugiau degamosios medžiagos ir jį atleidus — mažiau. Priešakyje ties šoferio sėdyne 7 tankas turi dvi valdymo rankenas 5. Jų pagalba šoferis valdo tanką. Šoferis, traukdamas valdymo rankenas į save, daro atitinkamus posūkius arba visai sustabdo tanką. Iš dešinės sėdynės pusės, kartais būna ir iš kairės, įrengta greičių dėžės greičių perstatymo rankena 6. Jos pagalba šoferis greičių dėžėje įjungia norimą greitį.

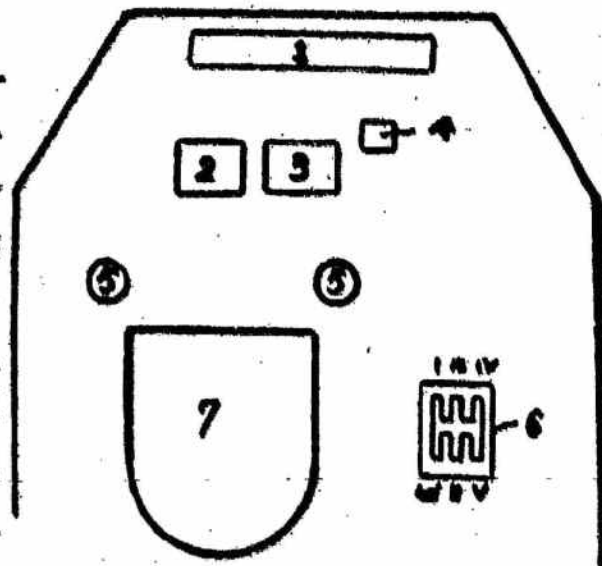

Br. 18. Tanko valdymo mechanizmo išdėstymas

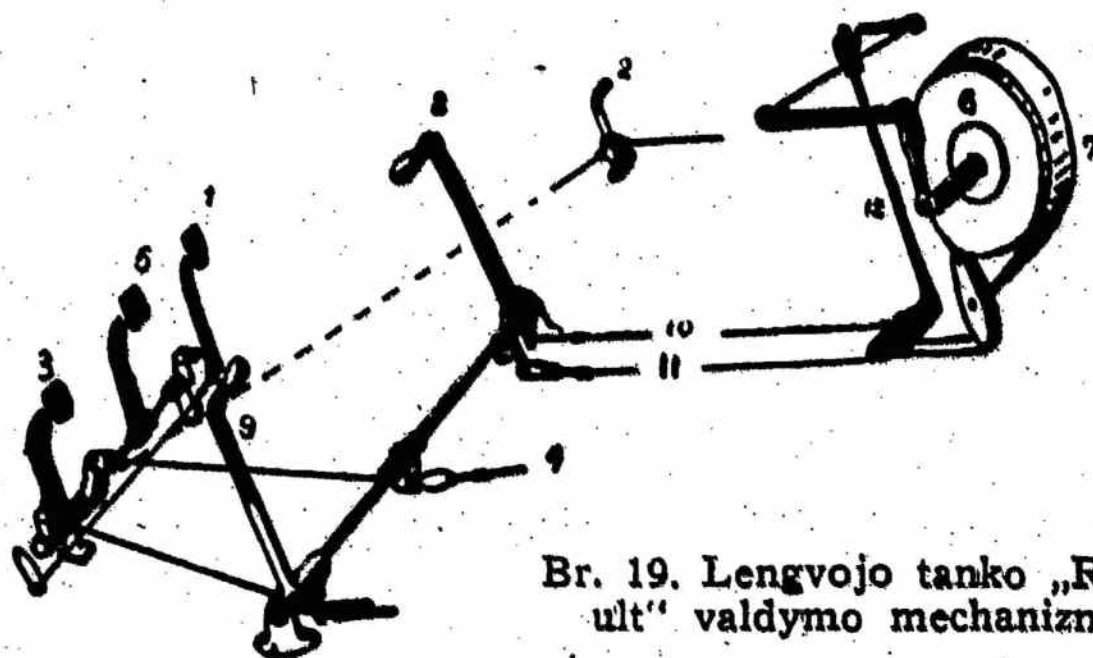

Br. 19. Lengvojo tanko „Renault“ valdymo mechanizmas

Brėžinyje Nr. 19 atvaizduotas lengvo tanko „Renault“ valdymo mechanizmas. Priešakyje įrengtas kojinis degamosios medžiagos padavimo pedalis 1. Iš dešinės pusės degamosios medžiagos padavimas gali būti reguliuojamas rankine rankena 2, kuri yra sujungta su kojiniu pedaliu 1. Kojinis sankabos pedalis 3 pertraukę 4 išjungia variklio sankabą. Vidurinis kojinis pedalis 5 — tai stabdys, kuris veikia į abi valdymo san-

kabas. Jis ne tik išjungia valdymo sankabas 6, bet drauge užveržia stabdžių juostas 7. Kiekviena valdymo sankabos stabdžio juosta sujungta su trauke 11. Kai šoferis nori pasukti tanką dešinėn, tai jis patraukia dešinę valdymo rankeną 8 į save. Tuomet traukės 10 ir 11 traukiamos pirmyn ir traukė 11 užveržia stabdžio juostą 7 ant dešinėsios sankabos 6. Traukė 10 per šakutes 12 išjungia valdymo sankabą 6. Dabar dešinysis vikšras varomojo rato nesukamas stovi vietoje. Tanko variklis suka vien kairįjį vikšrą, kuris besisukdamas drauge suka visą tanką dešinėn tiek, kiek ilgai mes laikysime valdymo rankeną 8, atitrauktą atgal. Jei gu mes atleidę dešinę valdymo rankeną patrauksime atgal kairiąją valdymo rankeną 9, tai nesisuks kairysis tanko vikšras ir tanką suks kairėn tanko dešinysis vikšras. Jei gu mes patrauksime abejas valdymo rankenas 8 ir 9 atgal, tai abejos valdymo sankabos bus išjungtos, stabdžiai užveržti, abeji vikšrai nesisuks ir tankas sustos.

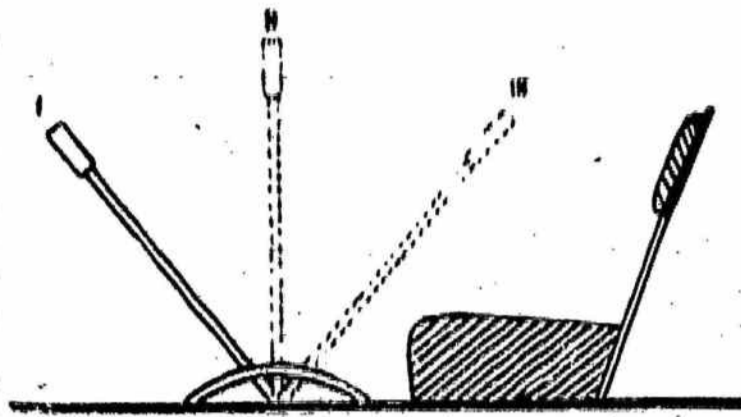

Br. 20. Valdymo rankenos padėtys

Brėžinyje Nr. 20 atvaizduotas tanko valdymo rankenų trys padėtys. Pirmoji valdymo rankenos padėtis

laikoma normali. Prie tokios padėties tanko valdymo sankaba įjungta, sukimas perduodamas vikšrui ir tankas važiuoja tiesiai. Patraukus valdymo rankeną iki antros padėties, valdymo sankaba išjungžiama, bet stabdys neužveržiamas. Tokiu atveju tankas daro ton pusėn posūkį dideliu lanku. Valdymo rankenai pasiekus trečią padėtį, valdymo sankaba išjungta ir stabdys užveržtas. Šiuo atveju tankas daro ton pusėn staigų posūkį arba gali apsisukti vietoje.

Sudėtinguose tankuose, kurie važiuoja vikšrais ir ratais, dažniausiai vietoj valdymo rankenų yra įrengtas automobilinis vairas. Juo šoferis valdo, kai važiuoja tankas vikšrais — vikšrus ir kai važiuoja ratais — ratus.

Šiame rašinyje aprašyti visi tanko pagrindiniai elementai. Be kovos tankų, įvairių valstybių ginklavime rasime visa eilę specialios paskirties tankų.

Kiekvienas specialios paskirties tankas turi specialius įrengimus, kuriems išnagrinėti reikėtų atskiros studijos.

Dabartiniu metu tankų statyba ir jų tobulinimas labai sparčiai žengia pirmyn. Naujasis karas parodys ir tankų srityje naujenybių, kurios taikos metu laikomos didžiausioje paslapyje.

(Pabaiga)

Lt. Pečiūra

Atgautasis Vilniaus kraštas

Apytikriais apskaičiavimais, dabartine sutartimi su Sovietų Sąjunga, esame atgavę buvusių Lenkijos okupuotų žemių apie 6.880 kvadratinų kilometrų su apie 430.000 gyventojų. Atgautasis kraštas yra beveik tris kartus didesnis už Klaipėdos kraštą, užima tokį žemės plotą, kaip Ukmergės, Utenos ir Trakų apskritys drauge. Netekus Klaipėdos krašto, Lietuva turėjo žemės 53.250 kvadratinų kilometrų su apie 2.350.000 gyventojų. Dabar Lietuva užims apie 60.120 kvadratinų kilometrų žemės plotą, kuriame gyvens apie du milijonai aštuoni šimtai tūkstančių gyventojų. Atgautasis žemės plotas sudaro apie 12,9 procento buvusios Nepriklausomos Lietuvos. Visiškai tikslūs skaičiai paaiškės po kurio laiko.

Atgautasis Vilniaus kraštas turi nemaža miškų, ežerų, upių ir upelių. Miškų yra apie penktadalis viso atgautojo žemės ploto. Didžiausia giria yra Rudininkų, ji užima net 60.000 hektarų. Nemažos girios yra apie Lavoriškes, Beždonis, Pabradę, Švenčionėlius, Kaltinėnus. Esame atgavę apie 30 ežerų ežerėlių. Iki šiol didžiausias ežeras Lietuvoje buvo Dzūkų krašte, apie Alytų, Dusios ežeras, 2330 hektarų ploto. Dabar didžiausieji ežerai bus atgautajame krašte: Drūkšų ežeras, kurio rytiniu krantu eis siena, 4.500 hektarų, ir Dysnų ežeras 2.400 hektarų. Abu ežerai gražūs ir įdomūs, tai bus puikios vietos turistams ir sportininkams. Iš Vilniaus į juos galima nuvykti geležinkeliu. Taip pat dabar Lietuvoje bus visas Lūšos, Dubingių ir keli kiti ežerai, kuriuos anksčiau kirto buvusioji administracijos linija. Dubingių ežeras net 22 kilometrų ilgumo, nemažiau ilgesnis ir Lūšos ežeras. Iki šiol ilgiausias ežeras 16 km buvo Aisėtos ežeras. Labai gražūs ir įdomūs Trakų ežerai, kur narsusis Kęstutis

buvo įkūręs savo sostinę. Įdomūs ir kiti ežerai, kuriuos dabar laisvai galėsime lankyti ir jais gėrėtis.

Atgavome didelę dalį Neries, beveik tiek pat, kiek jos turėjome. Dabar Neris turime apie 226 kilometrus (visas upės ilgumas nuo ištako 510 kilometrų). Turimos upės ruožas pats svarbiausias, kaip tvirtina prof. Kolupaila, nes jis turi 90 metrų vandens kritimą. Šiame Neries ruože būsią galima pastatyti 8 elektros stotis, kurios duos 95.000 kilovatų energijos Vilniaus, Kauno ir kitiems miestams. Prie Turniškių elektros stotis jau statoma. Gauname veik visą Merkį (215 km), Žeimienos 115 kilometrų ir keliolika kitų upių upelių, kurios įkinkytos į darbą duos nemaža naudos.

Atgautame Vilniaus krašte yra apie 350 kilometrų geležinkelių, iš jų apie 30 kilometrų siaurųjų. Sakoma, kad dabar gražiausias ir įdomiausias Lietuvos geležinkelis būsiąs tas, kuris eina iš Vilniaus pro Pabradę, Švenčionėlius, Dūkštą į Daugpilį. Jis eina per kalnuotas, ežeringas ir miškingas vietas. Tuo geležinkeliu galima bus lengvai iš Vilniaus pasiekti ir gražiuosius Zarasus, kuriems geležinkelis dabar buvo labai toli, Molėtų ir kitas rytų Lietuvos gražiasias vietas. Iš Vilniaus į apylinkes eina apie 10 šakų plentų, kurių bendras ilgis apie 350 kilometrų. Šiomet lenkai buvo bebaigią tiesti plentą iki administracijos linijos Vievio link, jis turėjo susijungti su mūsų tiesiamu Kaunas — Vievis plentu ir sudaryti Kauno — Vilniaus plentą, kurį pabaigus, dabar galėsime be jokių formalumų tiesiai iš Kauno vykti į Vilnių. Savaime aišku, kad Vilnių su visa Lietuva teks sujungti dideliu plentų tinklu. Manoma, kad šiam reikalui teks nutiesti per 600 kilometrų plentų ir iš pagrindų atremontuoti esamus Vilniaus plentus.

Aplamai, Vilniaus kraštas yra gražus, įdomus ir mums mielas. Daug aukštų kalnelių, upių upelių, ežerų ežerėlių džiugins ir ramins kiekvieno lietuvių širdį, tiek svajojusią ir to krašto išsiilgusią. Kai kur aukštumos siekia iki 285 metrų, pačiame Vilniaus mieste aukščiausios vietos 213 metrų. Tai aukštumos Liepų ir Ašmenos gatvėse. Bendras Vilniaus m. aukštis nuo jūros lygio 128 metrai.

Esame atgavę 24 valsčius ir 5 miestus. Didžiausias miestas, o kartu ir visos Lietuvos sostinė Vilnius, šių metų pradžioje turėjęs apie 210.000 gyventojų (Kaune yra apie 155.000 gyventojų). Kiti didesni miestai: Naujoji Vilnia (Vileika) su apie 7.000 gyventojų, gražieji Trakai apie 3.000, Švenčionėliai apie 4.000, Pabradė apie 2.500 gyventojų. Daugumoje miestų ir miestelių bei ežerų salose yra mums brangių senovės liekanų. Pilių liekanų yra Vilniuje, Trakuose, Senosiuose Trakuose, Medininkuose, kai kur yra gražių istorinių rūmų, kiti miesteliai ir bažnytkaimiai taip pat turi savo žymenybių, treti yra svarbūs geležinkelio ar plentų mazgai.

Savaime aišku, kad netrukus galėsime mes visas šias vietas aplankyti. Be jokių trukdymų galėsime pagarbinti Aušros Vartų Mariją, pamatyti Vytauto Didžiojo ir kitų Lietuvos kunigaikščių kapus, apvaikščioti Vilniaus Kalvarijas, pasimelsti prie Dr. J. Basanavičiaus, Čiurlionies ir kitų žymių žmonių kapų Rasų kapinėse.

Lietuvos sostinė Vilnius. Viso atgautojo, o kartu ir visos Lietuvos širdis yra Lietuvos sostinė Vilnius, gražiausias ir įdomiausias mūsų miestas, mūsų protėvių statytas ir gražintas. Vilnius Gedimino, Vytauto sostinė, mūsų tautinio atgijimo centras, mūsų niekada neužmirštas, gražus ir mielas. 19 metų dėl jo kovojome, bet niekada jo neužmiršome, tikėjome ir vylėmės kada nors atgauti. Juk ir dabartinėje mūsų konstitucijoje tebėra aiškiai įrašyta, kad Lietuvos sostinė yra Vilnius.

Tas mums brangus Vilniaus miestas yra išstatytas Neries ir Vilnelės santakoje, kur stūkso didingas Gedimino kalnas su pilies liekanomis. Lenkų statistikos duomenimis, Vilnius užima 104 kvadratinis kilometrus, arba 10.400 hektarų žemės, kaip gan didelis valsčius. Jis beveik pustrėčio karto didesnis už Kauną, kuris dabar užima 4.600 hektarų. Namais užstatyta 3.000 hektarų, grįstos gatvės užima 121 hektarą, viešieji parkai ir darželiai 188 hektarus. Gatvės daugiausia grįstos lauko akmenimis, nes lenkai buvo labai apleidę, tik paskutiniaisiais metais kiek gatvių aptvarkė, truputį išgrįsdami mesfaltu ir kiek tašytai akmenimis. Parkų ir darželių yra apie 30. Didžiausias jų užima per 117 hektarų, kitas 28 hektarus. Kapinių yra 17, iš jų 6 katalikų. Didžiausios Rasų kapinės, kur palaidotas mūsų tautinio atgijimo patriarchas Dr. Jonas Basanavičius, dail. K. Čiurlionis ir nemaža kitų mums brangių žmonių. Jos užima per 10 hektarų žemės.

Lenkų statistikos duomenimis ilgiausia Vilniaus gatvė yra Ukmergės gatvė, 3.600 metrų ilgumo. Belmonto g. 3.250 metrų, Antakalnio 3.175 metrai. Gražiausia gatvė laikoma Adomo Mickevičiaus gatvė, 1.800 metrų ilgumo, kaip ir Kauno Laisvės al., esanti maždaug to paties ilgumo. Gatvėse auga per 9.000 medžių. Vilnius turi 9 tiltus, 4 per Nerį ir 5 per Vilnelę; 6 tiltai geležiniai. Didžiausias tiltas Antakalnio, 138

metrų ilgumo, aukščiausias Žalioji, 12,9 metrų aukštumo.

Kaip lenkų statistika rodo, 1931 m. Vilniuje buvo per 12.000 trobesių su 39.000 butų. Dabar trobesių gali būti apie 14.000, nes nors ir po nedaug, tačiau šis tas Vilniuje buvo statoma. Centre veik visi trobesiai mūriniai, pakraščiuose daug yra medinių, net šiaudais dengtų. 1931 m. Vilniuje buvo per 5.000 medinių trobesių. Katalikų bažnyčių Vilniuje dabar yra per 30, žydų sinagogų net 104. Pravoslavai turi 13 bažnyčių, po 1 bažnyčią turi evangelikai, reformatai, musulmonai ir karaimai. Daugumas katalikų bažnyčių labai senos, kai kurios siekia net Vytauto laikus. Jose daug mums brangių paminklų, daug vertingų istorinių liekanų.

Kiek dabar Vilniuje gyventojų, sunku tikrai pasakyti, nes karas viską sumaišė. Spėjama, kad su visokiais pabėgėliais iš Lenkijos Vilniuje esą per 260.000 gyventojų. 1937 m., lenkų statistikos duomenimis, Vilniuje buvo per 208.000 gyventojų. 1931 m., taip pat lenkų surašymo duomenimis, Vilniuje gyveno 195.071 žmogus, iš kurių 125.999 katalikai, 55.006 žydai, 9.321 pravoslavai, 1.752 evangelikai ir 2.993 kitų tikybų. Pažymėtina, kad Vilniuje daug daugiau moterų. 1931 m. Vilniuje buvo 88.290 vyrų ir 106.781 moteris. Taigi, moterų buvo daugiau kaip vyrų 18.491. Kaip lenkų statistika rodo, paskutiniaisiais metais vis mažėjo žydų gyventojų skaičius.

Tokiam dideliame miestui reikia daug ir įvairių gėrybių, daug jis ir suvalgo. Štai 1937 m. Vilniaus miestas suvartojo per 100.000 gyvulių, 60.000 tonų (tona 1000 kilogramų) akmens anglies, 16.424 tonas javų, per 6.000 tonų cukraus, apie 3.500 tonų druskos, per 3.000 tonų audinių, apie 10.000.000 dėžučių degtukų, surūkė apie 100.000 cigarų, per 100.000.000 papirosų, per 170.000 kilogramų tabako.

1937 m. Vilniuje buvo 40 bibliotekų su daugiau kaip milijonu tomų knygų. Didžiausia universiteto biblioteka turėjo per 400.000 tomų knygų. Lietuvių Mokslo Draugijos biblioteka turėjo per 40.000 tomų knygų, 228 rankraščių, 6.600 tomus periodikos, 4.600 meno dalykų, 382 gaidas ir kt. Tais metais Vilniuje buvo 3 teatrai; 8 kinematografai, 1 radijo stotis, per 15.000 radijo abonentų, apie 100 pradžios mokyklų su 25.000 mokinių ir 800 mokytojų. Buvo 22 vidurinės mokyklos su 6.000 mokinių, muzikos konservatorija, universitetas su 3.000 studentų ir dar įvairių kitų mokyklų ir kursų. Buvo keli muziejai ir kitų kultūrinių įstaigų. Kas iš jų dabar beliko, netrukus paaiškės.

Sveikatos reikalais Vilniuje 1937 m. rūpinosi 70 įstaigų. Vaistinių buvo 36, gydytojų 417, dantistų 127, veterinarijų 21. Tvarką Vilniuje palaikė 523 policininkai.

1937 m. Vilniaus mieste buvo 565 pramonės įmonės, jų tarpe: 1 radijo imtuvų fabrikas, 1 faneros fabrikas, 2 stiklo fabrikai, 9 lentpiūvės, 24 malūnai, 1 elektros stotis, 1 konservų fabrikas, 3 saldinių fabrikai, 3 plytinės ir kt. Prekybos įmonių buvo 4.363, sveikatinė ir viešbučių 569, bankų 7, draudimo bendrovių 15 ir kt. 1931 metais Vilniuje vertėsi pramone 67.690 žmonių, prekyba 35.113 žmonių, susisiekimu ir transportu 19.702 žmonės. 1937 m. bedarbių buvo per 10.000 žmonių.

Tai tiek statistikos duomenų apie mūsų sostinę Vilnių.

J. Ilgis

KARO VEIKSMAI

Kalbėdamas apie bendrąją padėtį Vakarų fronte, D. Britanijos ministras pirmininkas Chamberlainas atstovų rūmuose pareiškė, kad praėjusią savaitę dėl labai blogo oro ir menko regimumo visame fronte veiklumas buvo sumažėjęs. Dėl tos pačios priežasties sumažėjo ir karo veiksmai jūroje bei ore. Nepaisydami nepaprasto šalčio ir drėgmės, Prancūzijoje esą britų kariuomenės daliniai ir toliau stiprinosi savo užimtose vietose.

Lapkričio 6 d. vakare paskelbtame Prancūzijos kariuomenės vadovybės komunikate pranešama, kad tą dieną Vakarų fronte pasireiškė didelė aviacijos veikla iš abiejų pusių. Įvyko labai smarkios oro kautynės. Devyni prancūzų naikintuvai puolė 27 vokiečių naikintuvus. Devyni vokiečių naikintuvai buvo numušti. Bent septyni iš jų nukrito Prancūzijos teritorijoje.

Vokiečių karo sluoksniuose reiškiamą nuomonę, kad vokiečių vyriausioji karo vadovybė stropiai ruošiasi suaktyvinti jūros karą. Tai bus tiesioginis „realus“ atsakymas į Amerikos Jungtinių Valstybių ginklų išvežimo įstatymo priėmimą. Vokiečiai jūros karą turės vesti dviem frontais: apsigynimo ir puolimo. Vokietijos laivynas pirmiausia stengsis apsaugoti vokiečių laivus, kurie gabens iš Amerikos karo medžiagą į Vokietiją. Iš kitos pusės, vokiečių povandeniniai laivai ir jūros speciali aviacija skandins britų ir prancūzų laivus, kurie gabens karo medžiagą iš Amerikos į Prancūziją ir Angliją. Artimiausiu laiku visas karo dėmesys bus nukreiptas į kautynes jūrose.

Vakarų fronte ir toliau nelaukiama puolimo, nors vokiečių Siegfriedo linijos igulų dalys, kurios buvo paleistos atostogų, gavo įsakymą kaip galima greičiau grįžti į vakarų frontą. Tačiau tai bus greičiausia atsargos priemonė, nes vokiečių kariniuose sluoksniuose reiškiasi vis didesnis susirūpinimas dėl milžiniškų pasiruošimų prie prancūzų Maginot linijos.

POLITIKOS APŽVALGA

SOVIETŲ SĄJUNGOS VALSTYBINĖ ŠVENTĖ MASKVOJE. Lapkričio 7 d. SSSR buvo švenčiama spalių revoliucijos 22 metų sukakties šventė. Visoje valstybėje buvo suroštos iškilmės ir minėjimai. Lapkričio 6 d. vakare SSSR komisarijų tarybos pirmininkas Molotovas pasakė kalbą, plačiai apibūdinęs spalių revoliucijos reikšmę ir jos pasekmes SSSR tautoms. Taip pat griežtais žodžiais pasisakė prieš kapitalistines ir imperialistines valstybes. Toliau apibūdino japonų — kinų ir Europos Vakarų karus, Sovietų Sąjungos laimėjimus ir t. t.

Lapkričio 7 d. Maskvoje įvyko didelis paradas. Raud. aikštėje specialiai paruoštoje tribūnoje susitelkė visi aukštieji SSSR karo ir civ. valdžios pareigūnai su Stalinu priešakyje. Pačioje aikštėje buvo išrikiuoti dideli raudonosios armijos ir darbininkų daliniai. Pusiau dešimtą valandą į aikštę atėjo marš. Vorosilovas, kurį su raportu sutiko marš. Budionas. Priėmęs raportą, marš. Vorosilovas apėjo armijos ir darbininkų išrikiuotas eiles, paskui grįžo prie tribūnos ir čia pasakė kalbą. Savo kalboje iškėlė Sovietų Sąjungos pasiektus visose srityse laimėjimus. Tarp kitko, pabrėžė, kad SSSR Vokietijos paktas pašalina karo pavojų tarp šių dviejų didžiulių valstybių ir Rytinėje Europoje iš viso. Kalbos pabaigoje labai plačiai palietė sudarytas SSSR sutartis su Lietuva, Estija ir Latvija. Užsiminęs apie bazes, pabrėžė, kad jos yra ne kas kita, kaip bendro susitarusių valstybių saugumo avangardai, kurie jokių būdu nesikiš į nepriklausomų ir laisvų draugiškų SSSR Baltijos respublikų vidaus santvarką.

Po Vorosilovo kalbos raud. armija ir darbininkai pražygiavo pro tribūną, kurioje vienos iš garbingiausių vietų buvo paskirtos iš Lenkijos išlaisvintų Vakarų Gudijos ir Ukrainos sričių atstovams.

SUSITARĖ ITALIJA SU GRAIKIJA. Lapkričio 3 d. Paryžiaus spauda labai plačiai rašo apie Italijos ir Graikijos susitarimą. Laikraščiai tam susitarimui skiria milžinišką reikšmę, nes jis parodo Romos vyriausybės taikingus nusištamumus. Graikija, kuri susitarė su Italija, jau yra sudariusi atitinkamas sutartis su Prancūzija ir Didžiąja Britanija. Tos didžiosios valstybės yra suteikusios garantijų dėl Graikijos sienų saugumo. Kita vertus, Graikija ir toliau palaiko draugiškus santykius su Turkija, kuri, iš savo pusės, neseniai sudarė savitarpio pagalbos sutartį su Prancūzija ir Didžiąja Britanija. Taigi, Italijos taikingi norai Atėnuose buvo sujungti su Turkijos sąjungininkių — Prancūzijos ir Didžiosios Britanijos — taikinga politika. Jau seniai atrodė, kad

Italija imsis vadovauti pacifistiniam judėjimui Viduržemio jūros srityje. Pasak Paryžiaus laikraščių, šiuo metu tas judėjimas gali pasireikšti neutralių valstybių bloko sudarymu Balkanų srityje. Esą, Italija atsisakanti Viduržemio jūroje palaikyti neramią padėtį, kuri galėtų būti naudinga Vokietijai, tačiau tuo pačiu metu būtų priešinga Italijos interesams. Paryžiaus spauda su pasitenkinimu priduria, kad Mussolinis visados pasirodydavęs realistu. Šį kartą jis taitai vėl įrodė.

Turkų spauda aiškiai reiškia simpatijų Italijai ryšium su jos susitarimu su Graikija. Laikraščiai reiškia nuomonę, kad tas susitarimas iš naujo sustiprins Balkanus. Reiškiamas viltis, kad visos Viduržemio jūros pakraščiu valstybės susiburs, sudarydamos galingą užtvartą bet kokiam mėginimui skaldyti ar kelti anarchiją Balkanuose.

NEUTRALUMO ĮSTATYMO VYKDYMAS AMERIKOS JUNGTYNĖSE VALSTYBĖSE. Amerikos J. V. prezidentas Rooseveltas pavedė neutralumo įstatymo vykdymą Jungtinių Valstybių užsienių reikalų ministerijai. Lapkričio 6 d. vakare ministerija paskelbė tris įsakymus. Pirmu įsakymu draudžiama daryti rinkliavas kariaujančiųjų šalių naudai ir nustatomos taisyklės, kuriomis sąlygomis galima daryti rinkliavas, norint teikti medicinos pagalbą, ar šelpti kare nukentėjusius.

Kitos taisyklės liečia uždraudimą apginkluoti Jungtinių Valstybių prekių laivus. Jungtinių Valstybių prekių laivus leidžiama apginkluoti mažo kalibro ginklais, kurie kapitono nuomone, yra reikalingi išlaikyti tvarkai laive.

Trečioje taisyklėje aptartas draudimas Jungtinių Valstybių piliečiams plaukioti kariaujančiųjų šalių laivais. Pagal taisyklės išimtį sudaro tikrai Jungtinių Valstybių atstovybių ir konsulatų valdininkai su šeimomis, taip pat Jungtinių Valstybių karo atstovai, kuriems leidžiama plaukti kariaujančiųjų šalių laivais, jei tarnybiniais sumetimais tatai reikalinga.

AMERIKOS JUNGTYNĖS VALSTYBĖS PANAIKINO GINKLAMIS IŠVEŽTI UŽDRAUDIMĄ. Iki šiol AJV draudė išvežti iš savo valstybės ginklus ir karo medžiagą kariaujančioms valstybėms. Praėjusią savaitę šis draudimas buvo panaikintas ir dabar visos kariaujančios valstybės Amerikoje galės pirkti sau reikalingų ginklų bei kitos karo medžiagos.

Per pasikalbėjimą su spaudos atstovais, prezidentas Rooseveltas pareiškė pasitenkinimą, kad atstovų rūmai didelę balsų daugumą pasisakė už atšaukimą draudimo išgabenti karo medžiagą, ir leido paskelbti tokią deklaraciją: „Esu labai laimingas, kad įstatymo projektas grąžins Jungtinėms Valstybėms jų istorinę neutralumo padėtį“.

TURKIJOS IR RUMUNIJOS DERYBOS. Anglų laikraščio „Daily Herald“ korespondentas rašo, kad Vokietijai kyla pavojaus netekti pustučio milijono tonų naftos, kurios kasmet išveždavo iš Rumunijos. Šiuo metu į Turkiją yra nuvykusi rumunų prekybos delegacija. Kaip manoma, šios kelionės ir derybų svarbiausias tikslas yra padidinti rumunų naftos eksportą į Turkiją. Į Bukareštą yra atvykusi taip pat jugoslavų prekybos delegacija, kuri nori padidinti rumunų naftos eksportą į Jugoslaviją. Mainais Jugoslavija Rumunijai duotų geležies ir vario.

SOVIETŲ SĄJUNGOS REIKALAVIMAI IŠ SUOMIJOS MAŽESNI. Suomijos oficialus informacijos biuras praneša, kad derybos Maskvoje eina normaliai ir pamažu žengia pirmyn. Kada Suomijos delegacija gaus naujų direktyvų iš savo vyriausybės, pasitarimai bus tęsiami.

Danijos laikraštis „Politiken“ rašo, kad tie Sovietų reikalavimai, kuriuos suomių delegacija yra persiuntusi į Helsinkį, jau yra mažesni. „Pravdos“ straipsnio, kuriame buvo puolama Suomija, kiti Sovietų laikraščiai nepakartoja. Tai esąs taikingesnis ženklas, ir nuotaika atrodo ne taip įtempta. „Politiken“ ir „National Tidende“ korespondentai iš Maskvos praneša, kad Sovietai nereikalauja Hangoe, bet Lappviko įlankos, už 15 km į rytus nuo Hangoe.

APSIAUSTIES BŪKLĖ OLANDIJOJE. Pranešama, kad apsiausties stovis buvo paskelbtas beveik visoje Olandijoje, išskiriant tik tris provincijas. Paskelbtame tuo reikalu dekretu paminėtose srityse ir provincijose administracija perėjo į karinės valdžios žinią. Civilinės valdžios organai turės vykdyti karinės valdžios įsakymus. Pabrėžiama, jog tai, kad apsiausties stovis palietė plačias Olandijos sritis, aiškiai rodo, kad Olandija yra nusistačiusi ginti savo nepriklausomybę ir kad ji aiškiai pasirinko savo poziciją. Tarp kitko, nurodoma, kad daug dekretu paminėtų provincijų vietų pietų ir šiaurės Olandijoje yra prie žinomos olandų vandens apsaugos linijos. Tai yra rimčiausias Olandijos ginklas prieš įsiveržimą iš rytų. Visose tose vietose karinės valdžios organai dabar imsis priemonių, kurias laikys reikalingomis,

Lietuviški sparnai viršum Vilniaus bokštų

Šiurkštokas Visų Šventųjų dienos rytmetis. Šiaurės vėjas, tas amžiais nenuilstantis bastūnas, išibėgėjęs lygiuoju aerodromu, plačiais savo skvernais apsupęs angarus, įsirėmė girgždinti duris, švilpauti elektros laiduose... Tai vėl, atšokęs nuo geležinės angaro sienos ir pasigriebęs žolių bei skrebančių lapų naštą, sūkuriais į pamiškes nurūko.

— O kas gi ten? — nustebęs sargybinis.

Stovėdamas angaro užuovėjoje, veidą ligi akių panarinęs gauruotoje kailinių apikaklėje, aiškiai mato, kaip aerodromo pakraščiu atplavėsuoja eskadrilės lakūnai.

— Kaip čia dabar... Juk šiandien, regis, šventė?

Taip! Šiandien šventė, o lakūnams ji pati didžiausia, nes jie renkasi pirmajam skridimui į amžinąją Lietuvos Sostinę Vilnių!

**

Tiesa, šis skridimas lakūnams ne staigmena — jie diena iš dienos pasiruošę jo laukė. Paskutinių savaitių nuolatiniam klausimui: „Kada skrisime į Vilnių?“ štai gautas atsakymas įsakymo forma: Karo aviacijos rinktinė, iš tokių ir tokių eskadrilių, š. m. lapkričio mėn. 1 d. 13 val., praskridusi kraštą, skraidys viršum Vilniaus!

Kauno aerodrome nepaprasta nuotaika: paširusioje žolėje didingai stovi gražiomis eilėmis išrikiuoti puikūs rinktinės lėktuvai, o džiaugsmu ir laime trykstančiais veidais seniai besimatę įvairių įgulų lakūnai linksmi sveikina ir šnekučiuoja.

Eskadrilių vadai, gavę paskutinius nurodymus, perduoda juos lėktuvų įguloms, o šios padaro atitinkamus pataisymus savo žemėlapiuose ir žygiakelio apskaičiavimuose. Normaliai skrendant rikiuotėje, žygiakelio apskaičiavimai tik vedančiam lėktuvui yra reikalingi; kitiems tereikia tiksliai laikytis savo vietos. Bet lakūnas niekad nėra tikras, kad jam neteks paklikti rikiuotę, o todėl ir yra būtina kiekvienam turėti ir žemėlapius, ir žygiakelį.

Esu vedančioje eskadrilėje. Lėktuvai išrikiuoti starte, jų propeleriai vienodai šmėkščioja, tarytum, glostydami grubų rudens vėją; lakūnai gi „užmetę akį“ ar viskas tvarkoje, užkabinę diržus, tik laukia ženklų kilti. Rinktinės vadas iškelia ranką, lakūnai jam atsako tuo pačiu mostu ir... pirmyn padangėmis į Vilnių!

Grįžtelėjęs atgal matau, kaip lygiais laiko tarpais viršum laikinai ėjusio sostinės pareigas miesto kyla antra eskadrilė, trečia, paskiau ima žeme riedėti ketvirta... dar daugiau įtemptu akis ir vos vos bematau penktą eskadrilę, o toliau — jau nieko nebematau...

Rinktinės vadas dideliu ratu pasukė į kairę ir, radęs eskadrilės tvarkingai išsidėsčiusias voroje, ima žygiakelyje numatyta kompasą kursą.

Matomumas vidutinis. Debesų aukštis vos 300 m. Toli mesnės eskadrilės nuolat slepiasi melsvose debesų skvernuose. Tad vedančioji eskadrilė nuspaudžia beveik skutamai.

Horizonte mėlynuoja miškais apaugę kalnai, šviečia telškantys ežerai, kyšo bažnyčių bokštai. Šit, tik peršokus aukštuose krantuose paskendusį Nemuną, dešinėje liko Darsūniškis, apačioje, duburiuotuose laukuose, kaip akys, spindė ežeriukai, toliau — Stakliškės, o už jų, kaip našlaitės, smėlėtuose kalneliuose auga paskiros pušys. O ten, į dešinę nuo Onušio, už didelių pelkių ir beržais bei pušėlėmis apaugusių raistų, violetiniame fone plačiai išsišakoję telkšo Daugų ežerai. Dar keliolika minučių, ir pragariškai užiančių lėktuvų eskadrilių vora, perskridusi buvusią administracijos liniją, nužiebė kaip vėtra laisvųjų Trakų link.

Aplinkui geležinkelio liniją dunkso tamsūs pušynai ir baltuoja didžiuliai smėlėti laukai, kuriuose nematyti jokių trobesių. Tarp Rudiškių ir Trakų jau pakankamai daug kaimų. Tik kur-ne-kur matyti paskiri vienkiemiai. Kaimai smarkiai aplūžę, trobos sukimštos arti viena kitos. Taip pat apstu pelkių ir smėlėtų kalnelių. Ypač ryšku už buvusios admin. linijos tas, kad pelkėse ir pievose nėra jokių griovių, o laukai išraižyti rėžių rėžiais, nes didžiausi laukai priklauso bendrai visam kaimui. Matyt, kad čia niekeno nesirūpinta nei žemės reforma, nei melioracija.

Viršum Trakų atsiradome visiškai netikėtai, nes rūkas ir žemi debesys mus visai buvo prispaudę prie žemės ir tesimantė praskrendamų kaimų stogai ir medžių viršūnės. Tik kompasas dabar tegalėjo tarnauti, nes žemėlapyje sunku buvo sugaudyti pro akis šmėkščiojančius žemėvaizdžius.

Va, siaurame pusiasalyje, apjuostame skaidriavandenio ežero, ant aukšto kalnelio išsistatęs didokas ir gražus miestelis — Trakai. Rytinėje miestelio dalyje, ant atskiro kalnelio kažkoki mūriniai griuvėsiai.

— Argi čia Trakų pilis? — nustebau... Bet nespėjau atidžiau pasižiūrėti, kaip prieš akis išsitiesė Trakų pilies griuvėsiai. Žavingoje ežero saloje, aukštame kalne, jie man atrodė daug gražiau ir net mažiau apgriuvę, kaip tai tekdavo matyti piešiniuose ar fotografijose. Pilies bokštas visai gerai atrodo, matyt, per naują atremontuotas. Aplink pilį ir salos pakraščiuose gausu medžių ir pabirusių gelsvų lapų. Pakrantėse baltuoja bangų suplaktos putos. Ežere nemažai irstosi baidarėmis ir didelėmis valtimis. Šitie daugiausia laimėjo, nes netrukdomi ir vienodai visomis kryptimis galėjo matyti puikų spektaklį: kelias dešimtis lėktuvų garbingųjų Lietuvos Trakų padangėje.

Ir dar antras ir trečias sukamas ratas ant žavingųjų Trakų ežerų ir geltonais lapais nubarstytų salų. Nejučiomis posmuojasi dar pradžios mokykloje išmokti posmai: „Pelėsiais ir kerpėmis apaugus aukštai, Trakų, štai, garbinga pilis!...“

Gausiai pritvindytos gatvės žmonių tebemosavo kepurėmis ir skepetaitėmis, kai nykstant iš akių reto gražumo Trakams, visai prispausti prie žemės nužiebėm pasveikinti laisvojo Vilniaus.

Bet... didžiausias aviacijos priešas — rūkas be pasigailėjimo ėmė rodyti savo galybę, priverdama mus „rasą braukti“...

Jau ir panerių gražieji vaizdai! Margaspalviai miškai plačiai nusitęsę dungso tarp kalnų, akmenuotu dugnu sraunusis Neris putodamas skuba, tarytum vejasi anksčiau čia tekėjusias brolių vilniečių ašaras ir skundus... Čia vėl, tarp aukštų Nerio intako krantų, stovi senas malūnas. Matyt, nestoka jam vandens, nes jis per akmenų užtvankas, sūkuriais taškdamasis ir putodamas, veržiasi ir krinta žemyn.

Veltui žvalgiaus išpūtęs akis bene pamatysiu horizonte didingą Vilniaus vaizdą, bet — nelemtieji rūkai visai atsirėmė ant panerių augančių miškų... Regis, dar akimirka ir prasmegsi, va, į prieš atbėgančio pušyno viršūnes, pasislėpusias balzganuose rūkuose... Lėktuvai tiesiog kadrilių šoka: čia kalnas, toliau gili dauba, tai vėl iškilęs miškas vėjuotą dieną juos, tarytum sklandytuvus, mėto... Peršokus prieš nosį šmėkštelėjusį pušyną, tarp melsvų girių ir vingiuoto Nerio, nustebau pamatęs:

„Štai ir Vilnius ant kalvos,
graži sostinė Lietuvos!...“

Vilnius! Tikrai jis toks pats, kokį visuomet vaizdavausi. Vilnius — stilingų bažnyčių miestas! Štai: viena, dvi, trys... o iš dešinės vėl kryžių kryžiai ant baltuojančių bokštų, o ten, visai rūkuose maudosi Trijų kryžių kalnas... Ir gatvės tokios siauros ir aukšti namai ankštai sustatyti, o va, visai prie Nerio ir Gedimino kalnas su skaisčia, plevėsuojančia trispalve Lietuvos vėliava.

Skrendame taip žemai, jog matyti, kaip esantieji Pilies bokšte šaukia ir mosuoja rankomis ir kepurėmis.

Skrendant viršum Gedimino kalno laikrodžio rodė 12 val. 55 min.

Didžiosiose miesto centro gatvėse daugybė žmonių, tiesiog masės juoduoja! Prie namų matyti plevėsuojančios tautinės vėliavos.

Didžiulė geležinkelio stotis, kaip iššluota. Tik kur-ne-kur stovi vienas kitas vagonas.

O balzganas rūkas gulė gula ant miesto: jau antrą ratą sukant viršum Vilniaus bokštų nebematyt priemiesčių. Tęsti toliau skridimą link švenčionėlių buvo nebeįmanoma. Tad griausmingai praūžusi eskadrilių vora, nuo sostinės Vilniaus, pro Trakus, laimingai parskrido į Kauną.

J. Itn. St. Bulota

MOKYKLAI IR KARIUOMENĖ

BUVO DEMARKLINIJA

Mus priglaudė mažas namukas. Neries pašlaitėse. Skuba banguodamas ir vartydamasis vanduo, švilpia rudens vėjas ir liūdnai stūgauja apdraskytose medžio šakose. Tai ir visa, kas mus supa, kas mūsų aplinkumoje pasidarė savausia ir artimiausia. Kai nelyja lietus ir pro greit skubančius debesis prasimuša išblyškę pragiedruliai, mudu su mažuoju broliuku kopiname į panerių aukštumas, bėgame į Trijų Kryžių kalną ir ilgai žiūrime per plačiai išsidriekusį miestą, pro aukštus ir grakščius bažnyčių bokštus į vakarus. Neris dabar yra ne kaip mūsų mažo namuko kaimynas, o ilgas ir tviskantis kaspinas, nuvingiuojas balkšvais Vilnijos laukais. Peizažo vidury didingai mirguliuoja rudens spalvomis Gedimino kalno ir parko medžiai, paslėpdami nuo mūsų akių dalį miesto su katedra ir jos bokštu. Kairėje, po pat mūsų kojomis ir ligi pat miesto krašto daugybė bažnyčių. Toks Vilnius dabar prieš mūsų akis, į kurį prieš pat karą mes atsikėlėme gyventi iš vieno mažo Kernavės apylinkių kaimelio.

Broliukas pakelia ranką ir rodo pro geležinkelio stoties rajoną dengiančius dūmus:

— Gal jau iš Kauno traukinys ateina?

— O, dar ne. — Atsakau ir taip kažko ilgu darosi. Kai matai beskubančius debesis, atrodo, kad rytų žemė, iki demarklinijos ir už jos, lekia vis tolyn ir tolyn. Tai kada gi Lietuvos kariai mus pasieks, jei taip visa tolsta. O mes jau labai ilgai laukiame. Jau dvi, trys, keturios, penkios dienos. Viešpatie, jau mano kantrybės nebeišteks.

— Tai kaip jis taip ilgai neina? — vėl klausia Algis.

— Palauk, dar lietuviški lėktuvai pirma atskris, atjos raitininkai, atvažiuos artilerija, įžygiuos pėstininkai, — tada traukinys ateis.

— Tada ir Jonis atvažiuos?

Aš nieko nebesakau. Jonio priminimas mane dar labiau kvaišina. Aš nebegaliu galvoti. Einame atgal namo, leidžiamės slidžiais šlaitų takeliais, ir aš nutariu Joniui parašyti dar vieną laišką, kurį kaip nors gal pasiseks perduoti per demarkliniją. Gal laiškas jį pasieks, kai pas mus bus lietuvių kariuomenė, gal ir jis pats čia bus. Bet pagaliau ar tai svarbu? Turi man palengvėti širdis. Ir Jonis vistiek kada nors gaus tą laišką ir matys, kaip jį mergaitė myli ir ilgisi.

Joni,

Tau rašau paskutinį kartą kaip „užsieniečiui“. Jūs ten, tur būt, neįsivaizduojate, kaip mes Jūsų visų labai laukiame atžygiuojant. Pamanyk, visur pristatyta arkų, pripinta vainikų. Nebe kas ir beliko rudeniuiose darželiuose. Iš kur mes tada gėlių imsime, jei Jūs dar lauksit. Mes, moksleivės, visą savo širdį sudėjom į vienus vartus. Kai žygiuosit, matysit daug vėliavėlių ir raudonų gėlių (jei lauksit, tai jos nuo šaltų naktų, gal būt, bus pajuodusios, bet tada mes stengiamės naujų pakartoti), tai žinokit vilniečių moksleivių darbą esant. Reiškia: mes Lietuvos kariuomenę mylime visa širdimi. Supraskit: mes norėtumėm Jus nuo pat „šiaudinės sienos“ parsinešti, jei daugiau jėgų turėtumėm. Tik Tu nepyktelk, kad aš tą mudviem atmintiną vietą truputį juokingai vadinu. Tai ne aš, tai Vilniaus žmonės ją taip pavadino. Mudu ją gal kitaip kaip nors pavadinsim. Tik, žinoma, ne siena, nes ten niekas mūsų neatskyrė, o sujungė. (Nebent „meilės siena“, jei jau būtina siena pavadinti). Žiūrėk, žmonės sako, kad peržengiant Lietuvos kariuomenę sudegins administracijos linijos liekanas. O vis tik, Joni, būtų gaila tų karčių ties Kernave, kur mes vakarais susitikdavom ir sėdėdavom. Tu tada žadėjai, kad netrukus atžygiuosit į Vilnių, Tu jau būsi išmokęs ginklą valdyti. Tikrai Tu dabar, tur būt, puikus karys? Ar ne? Bet kam aš, kvaila, dabar to klausiu. Juk pati Tave pirmiau pamatysiu, negu mano laiškas atsakymo sulauks.

Šiaulių moksleiviai Vilniaus atgavimo džiaugsmingose iškilmėse. Apačioje: padėjus vainiką prie paminklo 1863 m. sukilėliams.



B. Jablonskio nuotr.

Žinai, visos čia labai laukia lietuvių karių. Iš viso apie Jus visi labai geros nuomonės. Stebisi Jūsų karininkijos ir kareivių santykiais, tuo nuoširdumu, kuris taip skirdavo lenką karininką nuo jų kareivio.

Kai pasieksi Vilnių, eisime į kalnus, pasimelsime Aušros Vartuose. Tu neįsivaizduoji, kaip dabar vilniečiai išmoko melstis ir dėkoti už brangią ir ilgai lauktą laisvę. Joni, ir už mus pasimelsim Aušros Vartuos. Tik Tu atsirask ir panorėk pamatyti savo mergaitę laisvoje sostinėje.

Tavo Lionė

Vilnius, 1939. X. 19.

Po paniūrusių dienų vėl atėjo graži saulė. Vilnius pasidarė visas auksinis: pagelto visi sodų medžiai ligi paskutinio lapo. Auksas suspindo ir mūsų sielose, nes šiandien Lietuvos kariuomenė peržengia „sieną“ ir visais keliais patrauks į mielą ir brangią Lietuvos širdį. Jau nuo pačio ryto, rodos, girdėti vakaruose lėktuvų ūžimas. Tik ne tų, kurie dar taip neseniai atskrisdavo griauti mūsų namų. Daug kas mūsų bėgo į aukštumas, bet nieko negalėjo išvysti, nors dangus taip skaidriai šviesus, kaip ankstyvą pavasarį. Šiuokart nebenusime name ir greit sulauksime.

— Iki pasimatymo! — mojuoju kepuraitė toliem horizontam, kurie dangaus pakraščio vaiskume lyg ima judėti, slinkti į mus.

— Iki pasimatymo! — mojame visos ir džiaugiamės artėjančiu džiaugsmu.

Vilniėtė

SKAUTŲ BROLIJOS VADO ĮSAKYMAS IŠ VILNIAUS

Spalių 29 d. iš Vilniaus Radiofono buvo paskelbtas skautų brolijos vado įsakymas, kuris taip skamba:

„Skautai ir vadai, šiandien didi šventė! Tos dienos laukėme 19 metų. O šiandien — mūsų sostinė Vilnius laisvas!

Visų mūsų širdys kupinos nepaprasto džiaugsmo, kurio tikrai išreikšti negali žodžiais.

Aš į jus kreipiuosi iš mūsų Vilniaus, kuriame prieš 21 metus gimė ir mūsų lietuviškoji skautybė. Savo organizacijos dvidešimt pirmąsias sukaktis jungiame su Vilnijos išlaisvinimu.

Jūs buvote visada įsitikinę, kad Vilnius vėl bus Lietuvos sostinė. Jūs tikėjote, jūs dirbote, jūs ryžotės ir savo vilčiai pabrėžti, savo vienetų vėliavas perrišote juodais kaspinais, o tuos kaspinus nurišti prisiekėte tik Gedimino bokšte suplėvėsavus mūsų trispalvei vėliavai. Šiandien, broliai, mūsų



Mūsų studentų korporacijų vėliavos Vilniuje spalių 29 d.
M. Truso nuotr.

sostinės įkūrėjo bokšte Vilniuje jau plėvėsuoja Lietuvos vėliava! Iškelkite ir savo skautiškas vėliavas kuo aukščiausiai ir jau be gėdulo kaspinių, nes jūsų karštas troškimas pasiektas: Lietuva su Vilniumi!

Šia proga aš jus širdingai sveikinu ir linkiu naujose sąlygose dirbti dar energingiau, dar labiau mylėti savo Tėvynę ir sostinę Vilnių.

Aš širdingai sveikinu Vilnijos skautus, tiek metų nepaprastai sunkiose sąlygose dirbusius lietuviškąjį ir skautiškąjį darbą okupuotose Lietuvos žemėse. Dabar, broliai vilniečiai, jums išaušo nauja gadynė ir mes visi išvien eisime Lietuvos keliu.

Džiaugsmingai sveikinu Vilniaus skautus ir lietuviškąjį jaunimą.

Tegyvuoja Lietuva ir Vilnius!

Vyr. sktn. plk. J. Šarauškas

KĖDAINIAI. Naujai įsisteigęs gimnazijoje šaulių moksleivių būrys dalyvaavo manevruose. Manevrai vyko kartu su Kėdainių miesto ir kultūrtechnikų mokyklos šauliais prieš Dotnuvos šaulius. Visi šauliai moksleiviai manevrais patenkinti ir laukia vėl progos pasimokyti.

Dabartiniu metu šauliai mokosi šaudyti šrateliais ir atlieka šaudymus kovos šoviniams.

(j-s)



Jaunikliai prie mūsų tankų, Vilniaus žygio metu
M. Truso nuotr.

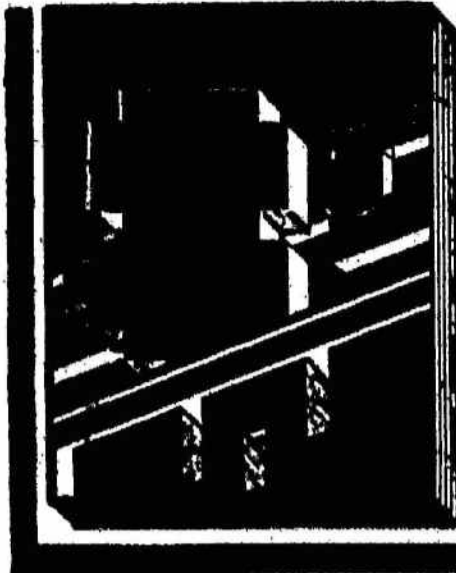

KARIUOMENĖS GYVENIMAS

PAKELTI JAUNESNIEJI LEITENANTAI. Respublikos Prezidento aktu, šiomis dienomis pakelta visa eilė jaunesniųjų leitenantų į leitenantus.

Pėstininkų. Bronius Ščefanavičius, Leonas Karbauskis, Petras Urbėtis, Vladas Jančkauskas, Stasys Markauskas, Petras Balsas, Mykolas Repečka, Kostas Bagdonavičius, Petras Narinkevičius, Kazys Aleksiejūnas, Jonas Burnickas, Petras Paliulis, Albinas - Vytautas Milaševičius, Mečys Kriščiūnas, Antanas Špokevičius, Justinas - Gediminas Puskunigis, Kazys Pažemeckas, Eliziejus Šlekys, Pranas Sakalauskas, Bronius Gritis, Jurgis Juodzevičius, Mykolas Orbakas, Leonas Trilupaitis, Juozas Kavaliauskas, Marijonas Dambrauskas, Vincas Butkus, Kazys - Vytautas Barzdukas, Jonas Morkūnas, Jonas Žukas, Antanas Bulota, Bronius Butėkis, Edmundas Vaitkevičius, Povilas Skardžius, Martynas Grigonis, Vytautas Valiukas, Aleksandras Stančikas, Aleksandras Jamontas, Andrius Vasiliauskas, Zigmas Moliejus, Vladas Statkevičius, Klemensas Baltokas, Balys - Jonas Šidlauskas, Jurgis - Vytautas Skaržinskas, Juozas Krūvelis, Bronius Sergautis, Antanas Kneitas, Vacys Skinderis, Volde-maras Kanclyris, Martynas - Albertas Krukis, Leonas Bileris, Antanas Tallat-Kelpša, Mykolas Kovalskis, Vacys Gedminas, Vladas Tamošiūnas, Stasys Jakšukas, Juozas Tarasevičius, Jonas Kimštas, Mikas - Kęstutis Dabulevičius, Julius Ilgūnas, Vytautas - Kazys Gontis, Kazys Lekeckas, Juozas Šivokas.

Artilerijos: Vaclovas Kronkaitis, Kazys Batūra, Kazys Kondrotas, Petras Mėlinis, Silvestras - Kazys Slavickas, Jonas Adomavičius, Nikodemus - Abromas - Vincas Kvaraciejus, Bronius Bielkevičius, Petras Dumčius, Adolfas Laužikas, Simeonas Mikaitis, Petras Simanauskas, Antanas Simokaitis.

Kavalerijos: Kazys Mažonas, Stasys Gaidimanskas, Bronius Deveikis, Stasys Dainius, Antanas Andruškevičius, Vitas Karosas, Petras Lančys, Vincas Butvydas, Česlovas Rickevičius.

Inžinerijos: Jonas Verbyla, Jonas Kriaučiūnas, Juozas Rakaitis, Stasys Bakšys, Napoleonas Prokurenka, Antanas Paškevičius, Juozas Rimkevičius, Kazys Mikelionis, Albinas Pabedinskis, Alfonsas Semenavičius, Jonas Mulokas.

Topografijos: Juozas Grigas, Kostas Jančaitis, Povilas Kaušakis, Jonas Lepeška, Juozas Vitkus.

ISPŪDINGOS IŠKILMĖS P. L. P. KARO MOKYKLOJ. Spalių 29 d. P. L. P. Karo Mokykloj įvyko išpūdingos iškilmės: XV laidos aspirantai prisiekė ištikimai tarnauti brangiai Tėvynei — Lietuvai. Po išpūdingo priesaikos akto ir pamaldų, P. L. P. Karo Mokyklos viršininkas b. gen. Juodišius išsirikiavusius aspirantus nuoširdžiai pasveikino ir linkėjo dirbti Tėvynei, branginti jos sostinę Vilnių.

Išvakarėse įvyko kariūnų ir aspirantų suruoštas mūsų kariuomenės įžengimo į Vilnių dienos minėjimas. Sugaudus trimitui, mokyklos viršininkas b. gen. Juodišius atidarė minėjimą, išskeldamas šios dienos reikšmę mūsų tautos gyvenime. Pažymėjo, kokių džiaugsmu šią dieną švenčia visa tauta, kokių pasiryžimu stoja tauta naujan darban dirbti naujuose keliuose į laisvą Vilnių, į naują Tėvynės aušrą. Po to 3. kp. kariūnų choras, kar. j. psk. K. Danieliaus vedamas, gražiai sudainavo dvi griausmingas dainas: „Bunda Vyčiai“ ir „Dunda“. Scenon pasirodo asp. B. Račkauskas ir paskaito asp. P. Petrausko referatą — „Vilnius ir tautos dvasia“. Jame iškelta visokeriopa Vilniaus reikšmė lietuvių tautai ir nurodyti motyvai, dėl ko nenurimo tauta, kol jos sostinė buvo pavergta. Vėl dainos. Duetas. Dainuoja asp. J. Šilius ir asp. J. Grigaliūnas kom. J. Naujalio dainą — „Tėvynės meilė nemari“, akomponuoja asp. Alg. Kačanauskas. Jis ir vėliau akomponavo kitiems dainininkams. Seka eilėraščiai: asp. E. Spiridavičius skaito — „Mes grįžtame į Vilnių“, o asp. B. Labenskas eilėraščių — „Pėstininkai“. Pasirodo scenoje antros asp. kuopos ciktetas ir sudainuoja M. Petrausko — „Gaudžia trimitai“ ir Norvaišos „Geležinio Vilko maršą“. Pertraukoje asp. K. Sadauskas skaito nuotaikingą eilėraščių — „Į Vilnių“. Po to asp. Šuika virkdo smuiką Monti „Čardašo“ ir Drola „Atsiminimų“ motyvais. Dar skaito eilėraščius kar. Pr. Daunys — „Vilnius“ ir asp. Alb. Paltarokas — „Sesei Vilnietei“. Dainuoja kar. j. psk. St. Atkočaitis šimkaus dainą „Oi kas“ ir šuberto „Serenadą“. Smuiku palydi asp. V. Šuika, akomponuoja asp. A. Kačanauskas. Pabaigai vėl scenoje pasirodo 3. kp. kariūnų choras ir griausmingai sudainuoja „Jėga, drąsa“, „Ei, drąsiau“, „Šuoliais pievoms“. Po to choro dirigentas kar. j. psk. K. Danielius visus dalyvius kartu su choru pagiedot kviečia „Į kovą, į kovą“. Su dideliu dvasios pakilimu buvo sugiedota.

Po nuotaikingos programos, esant pilnutėlei salei svečių, buvo linksmi ir jaukiai pasilinksmita.



Pirmoji transliacija iš Vilniaus radiofono — kariuomenės pusvalandis — įvyko spalių 29 d. Dalyvavo dragūnų ir gediminėnų pulkų kariai. Vadovavo plk. Šarauskas.



Idiliškas užkandis pakeliui į Vilnių
Jul. Miežlaidžio nuotr.

Jau renkama medžiaga naujam „Kariūno“ numeriui. Naujas numeris žada būti labai įdomus Vilniaus aktualijomis, naujienomis iš mokyklos gyvenimo, beletristika ir lyrika. Jėgų šiemet, kaip sako „Kariūno“ redaktorius lt. V. Tamulaitis, nestigsia!
Marius

RYŠIŲ BATALIONAS. Bataliono atsarginiai, kurie buvo pašaukti rugsėjo 5 d. pakartojimui, spalio 28 d. paliko kareivines ir išvyko į namus. Šiltą atsisveikinimo žodį tarė plk. lt. Baruolis, dėkodamas už nuoširdų atsidavimą pareigoms Tėvynei rimtą valandą.

Spalio 27 ir 28 dienos mūsų kareivinėse buvo didelio džiaugsmo dienos. Kuomet transliavo šias istorines valandas, visi kariai, apgulę garsiakalbius, spindėjo dideliu džiaugsmu. Ne vienas pavydėjo tiems ginklo draugams, kurie į tą istorinį žygį išėjo.
Z.

SEREDŽIAUS ĮGULA. Spalio 27 d. 9 val. klausėmės radijo transliacijos, mūsų kariuomenei peržengiant administracijos liniją. Transliacija karių buvo atidžiai su plakančiomis širdimis sekama ir kartu pergyvenama. Šis momentas karių širdyse liks neišdildomas. Šia proga kareivinės pasipuošė vėliavomis. Daliniuose buvo įjungti garsiakalbiai.

Spalio 28 d. 11 val. įgulos salėje kariams plk. lt. Namajūška skaitė paskaitą „Vilnius — Lietuvos lopšys“. Paskaitoje išsamiai apibūdino Vilniaus reikšmę lietuvių tautai. Vilniaus grįžimo prie Lietuvos proga sušukta valio ir sugiedotas Tautos himnas. Po paskaitos per radiją klausytasi mūsų kariuomenės įžengimo į sostinę.

Spalio 29 d. 11,30 val. įgula dalyvavo iškilmingose pamaldose. Įgulos kapelionas kun. Šovys Vilniaus grįžimo proga pasakė pamokslą. Sostinės grįžimui įamžinti buvo atidaryta Vilniaus alėja. Vilniaus alėją atidarė įgulos viršininkas, perkirpdamas kaspiną ir prikaldamas alėjos lentelę. Šia proga kalbėjo įgulos viršininkas ir šaulių kuopos vadas.
San. psk. Grigoras

MOKOMOJI ARTILERIJOS GRUPĖ. Spalio 27 d. atsisveikinime su atsarginiais. Iš ryto, kada buvo per radiją transliuojamas kariuomenės įžengimas į Vilniaus kraštą, visos grupės kariai buvo paleisti nuo užsiėmimų ir klausėsi radijo. Visų karių širdys, rodos, davė priesaiką. „Mūsų žemei daugiau neleisim jokiam priešui gairių kaišioti“.

Vakare lt. Kriškio iniciatyva buvo suruoštas atsarginiams linksmavakarys — šiupinys. Į linksmavakarių atsilankė visi grupės karininkai, likt. psk. ir kareiviai. Grupės vadas pasakė kalbą, padėkojo už tarnybą, o jų šeimoms už darbą, kurios šiuo rimtu momentu turėjo daug trūso padėti ir kvietė visus nepamiršti ir karinių žinių ir dirbti šaulišką darbą.
Psk. K. Bagužis

„ŽENTAS“ KARIAMS. Spalio 26 ir 27 d. d. išvykstantiems į atsargą kariams Valstybės Teatre buvo surengti atsisveikinimo spektakliai. Buvo vaidinama V. Krėvės pjesė „Žentas“. Nors veikalas vaizduoja prieškarinį (1914 m.), daugeliui žiūrovų mažai tepažįstama, gyvenimą, tačiau buvo sekama dideliu dėmesiu. Nors veikalas ir senokas, bet jo idėja lengvai pritaikoma ir šių dienų gyvenime. Tačiau turint galvoj jaunus karius, išvykstančius į atsargą su tvirtu, energin-

gu nusistatymu ir konkrečiais darbų projektais, šis veikalas nelabai „aktualus“. Šiaip ar taip šis veikalas yra malonus pasivaikščiojimas į praeitį, į carinės Rusijos valdomą Lietuvos kaimą. O minėtai auditorijai gal geriau tiktų konkreti, šiai dienai pritaikyta idėja su stipriu vaizdu. Bet tokio veikalo teatro repertuare nesant, Krėvės „Žentas“ visai priimtinas.

Kai dėl vaidintojų sudėties, tai ji buvo visai gera, nes šis veikalas retai telankančiam teatrą žiūrovui yra labai dėkingas tuo, kad pareikalauja parodyti beveik visus Valstybės dramos artistus. Artistai vaidino gerai, tik kai kur dvelkė miesčioniškumu, kaimiečio psichologijos atvaizdavimo stoka (pav., Skylienės - Vainiūnaitės scena su Merūniene - Oškinaite).
B. J-y

KARIUOMENĖS UGNIAGESIAI

TRUMPA GAISRŲ GESINIMO TAKTIKA

(Tęsinys)

16. Miškų gaisrai. Kariams ugniagesiams šiuos gaisrus tenka kasmet gesinti tiek poligone, tiek kitur. Naudinga priminti „Poligono statuto“ (B-68) priešgaisrinius nurodymus.

Lietuvoje dažniausiai atsitinka miško pažemio gaisrai, kai dega sausa žolė, senos skujos, žagarai, durpynas ir t. t. Žymiai rečiau pažemio gaisras pareina į šakas ir viršūnes, tai atsitinka daigynuose ir jauname miške. Kitose šalyse viršūnių gaisrai atsitinka ir senuose miškuose. Sustabdyti tokių gaisrą sunku, reikia daug žmonių ir priemonių. Pagaliau pasitaiko miške ir kamblių arba liemenų gaisrai, kai dega medžių kambliai ar paruošta statybos medžiaga.

Degančio miško, ypač skujoto, dūmai būna juodi, o viržynų (šilų) ir palių gaisrų dūmai būna šviesūs ir beveik baltos spalvos.

Per miško gaisrus gesinimui vadovauja miškininkai (urėdai, jų padėjėjai, girininkai ir pan.), net poligone vadovaujantis gesinimo darbams poligono komendantas ar kitas viršininkas vykdo darbą sutartinai su miško administracija.

Pažemio ir viržynų (šilų) gaisrui gesinti tinka puolimas. Ugnis plakama žaliomis šakomis, puolama iš šono išsirikiavusių į eilę gesintojų. Už gesintojų nugarų liepsnos nebeteri būti. Taip pat kasami ½ m platumo grioveliai, žemė metama į gaisro pusę. Galima arti vagas ir žemę versti į gaisro pusę. Jei pažemio gaisras pareina į viršūnių gaisrą, tai artimesnieji gesintojai turi būti laiku išpejami.

Kovai su viršūnių gaisrais tinka stabdymas. Gesinimo vadovas numato ir nustato linijas, iki kurios leidžiama plėstis gaisrui. Čia prakertamos prošvaistės.

Kamblių (liemenų) gaisras gesinamas užberiant ugnį smėliu. Rastų krūvos išardomos, apiberiamos smėliu. Šiuo atveju gali būti naudingi ir ugniagesių gesinimo įrankiai: tryškynės ir siurbliai. Kartais juos tenka taip pat panaudoti artimesnių prie miško, arba pačiame miške esamųjų sodybų apsaugai.

Palių gaisras gesinamas kasant 2 m platumo griovius iki smėlio, akmenuoto podirvio ar vandens. Žemė metama į gaisro pusę. Tačiau dar negiliai degant, galima užgesinti palių gaisrą ir vandeniui laistant.

Vykstą miško gaisrą gesinti ugniagesiai ir kiti kariai turi būti aprūpinti gertuvėmis su geriamu vandeniu. Miške kartais gesintojai dėl didelio troškulio geria vandenį iš griovių, bet tai yra labai pavojinga sveikatai. Kariams neleistina vykti į miško gaisrą be gertuvių.

Užgesinus miško gaisrą, vietoje paliekama gaisrinė sargyba. Ji turi sekti, kad ugnis neatsigautų ir, prireikus, pati imasi reikalingų priemonių.

17. Ugniagesių pagalba kitais atvejais. Pas mus ugniagesiai naudojami pagalbai teikti ne tik per gaisrus. Per didesnius potvynius, namams griuvus, žmogui į šulinį įkritus, arkliui į duobę įkritus ir pan. atsitikimais šaukiami ugniagesiai. Būna atsitikimų, kad jie skiriami tvarkos prižiūrėti maudyklėse ir gelbėti skęstančius. Kartais šaukiami skenduoli surasti ir ištraukti. Kai kada ugniagesių įrankiai (siurbliai, hidrantai su žarnomis) panaudojami mimiai išsklaidyti. Ugniagesiai šaukiami ir per didesnes katastrofas: geležinkelio, plente, ant tiltų ir pan., nuvalyti kelią. Tačiau šios rūšies darbai (išskyrus pagalbas per potvynius) atliekami dažniausiai savi-valdybių ar kitų civilių ugniagesių komandų.

Per potvynį kartais tenka pumpuoti vandenį iš rūsių. Tenka priminti, kad tai galima daryti tik vandeniu upėje nukritus. Siurbiamosios žarnos kostuvą reikia gerai apsaugoti, nes rūsyje vanduo paprastai būna nešvarus ir gali užsiteršti siurblius.

(Bus daugiau)

ŠAULIŲ GYVENIMAS

ŠIAULIŲ VALST. AMATŲ MOKYKLOJE ĮSTEIGTAS ŠAULIŲ BŪRYS. Spalių 28 d. po pietų, stalių skyr. dirbtuvėse įvyko pirmas steigiamasis susirinkimas, vadovaujant būrio vadui at. ltn. Bazarui. Būrio vadas susirinkusius mokinius supažindino su moksleivių — šaulių veikimo tikslais bei siekimais.

Atsilankęs mokyklos direktorius tarė žodį apie šio amžiaus neramius laikus ir lietuvių dvasią, kuri niekada nebevergaus, ir palinkėjo sėkmingo, darnaus ir našaus darbo. „Aš tikiu, — baigdamas pabrėžė p. direktorius, — kad jūs visi, atėjus pavojingam mūsų Tėvynės metui, padėsite darbo įrankius ir jų vietoje paimsite ginklus, kurie sunaikins visus Lietuvos laisvės priešus“.

Pareiškimus padavė apie 70 mokinių. (Skaičius dar padidės po šių metų I tremestro). Slaptu balsavimu išrinkta b. taryba, kuriam įeina: Bytautas (IV od. kl.), Zumeris (IV st. kl.), Buinauskas (IV st. kl.) ir Mongirdas (III od. kl.). Kandidatais tarybon: Sudaris (II st. kl.) ir Guogė (II elektrotechn. kl.). Revizijos komisijon: Miškinis (IV st. kl.), Kuo-paitis (IV st. kl.) ir Šmukšta (II elektrotechn. kl.). Kandidatais: Balčius (II st. kl.) ir Niauronis (II elektrotechn. kl.).

J. Lemažėnas

VILKAVIŠKIO GIMNAZIOJE ĮSTEIGTAS ŠAULIŲ BŪRYS. Tuoj pat įstojo į būrį 32 mokiniai. Dabar narių skaičius pakilo iki 50. Moksleiviai labai patenkinti šaulių įstėgimu.

J.

ĮSISTEIGĖ ŠAULIŲ BŪRYS ZARASUOSE. Šiomis dienomis ir Zarasuose įsistėgė šaulių moksleivių būrys. Būrio vadu paskirtas ats. j. ltn. J. Lipas, kuris per steigiamąjį būrio susirinkimą supažindino moksleivius — šaulius su Šaulių Sąjungos tikslais. Į būrio tarybą išrinkti: būrio vado pavaduotoju J. Radzevičius (VIII kl.), sekretoriumi B. Švalkus (VI kl.), švietimo vadovu V. Meškauskas (VIII kl.), išdininku A. Gabė (VI kl.). Į kontrolės komisiją išrinkti: pirm. V. Sidabrevičius (VIII kl.), sekr. H. Svylas (VI kl.), nariu O. Sietnikas (VII kl.). Į šaulių būrį prisirašė apie 40 moksleivių. Taip pat šiomis dienomis įsistėgė ir mergaičių moksleivių šaulių būrys.

V. J.

KAUNAS. Spalių 24 d. Kauno valstybinėje „Aušros“ berniukų gimnazijoje įvyko antrasis neoficialus steigiamojį šaulių būrio susirinkimas. Jau pirmame susirinkime buvo išrinkta būrio taryba, kuri pasiskirstė pareigomis taip: vice-pirmininkas G. Kalpokas VIIa kl. (vietoj atsisakiusio K. Oželio VIIa kl.), sekretorius J. Jonavičius VIIc kl., išdininkas Z. Jakaitis VIIc kl., švietimo vadovas K. Budrevičius VIIc kl. ir tarybos kand. D. Matuliauskas VIIc kl.

Susirinkime aptarta bendri reikalai. G. Kalpokas VIIa kl. painformavo susirinkusius apie savo suprojektuotą uniforminę moksleivių šaulių kepurę, kurios brėžinius mano pasiūsti į Šaulių Sąjungos štabą. Būrys suskirstytas į skyrius, iš kurių vieną sudaro išimtinai abiturientai. Būrininku paskirtas K. Oželis VIIa kl.

Būrio taryba anksčiau įvykusiame posėdyje nutarė lapkričio mėn. 23 d. surengti gimnazijoje kariuomenės šventės minėjimą. Švietimo vadovas K. Budrevičius VIIc kl. ėmėsi iniciatyvos sudaryti būrio chorelį.

Būriui gražiai vadovauja kar. par. mokytojas, šaulys, ats. ltn. K. Ptašinskas.

Partizanas

MARIJONŲ GIMNAZIOJE ĮSTEIGTAS ŠAULIŲ BŪRYS (MARIJAMPOLĖJE). Spalių 28 d. gimnazijoje įvyko steigiamasis šaulių būrio susirinkimas. Be gausingo narių skaičiaus, į susirinkimą atsilankė ir rinktinės vadas plk. ltn. Kerbelis, gimnazijos inspektorius, kapelionas, mokytojai ir kt.

Į šaulius kalbėjo ir juos sveikino rinktinės vadas plk. ltn. Kerbelis, gimnazijos direktoriaus vardu — inspektorius kun. Povilonis, religinio auklėjimosi būrelio vardu — kun. J. Sakevičius ir karinio rengimo instruktorius ats. ltn. J. Bazilevičius.

Kadangi būrys įsteigtas Vilniaus atgavimo dieną, tad nutarta prašyti rinktinės vadą tarpininkauti, kad būtų leista būrį pavadinti Vilniaus būriu. Be to, visiems pritariant, nutarta pirmam Vilniuje įsistėgusiam moksleivių šaulių būriui nusiūsti auką ženklams išgyti. Nariais įsirašė apie 70 mokinių.

Vadovaujant karinio rengimo instruktoriui ats. ltn. mokyto. Bazilevičiui, išrinkta būrio taryba ir revizijos komisija. Į būrio tarybą išrinkta: K. Raulinaitis (VIII kl.), P. Miškus (VIII kl.), J. Krištolaitis (VI) ir Račiūnas (VIII). Į revizijos komisiją: J. Liepuonis (VII kl.), J. Urbaitis (VIII) ir Žiugžda (VI).

Žibartas II

SPORTAS

IŠ L KLASĖS KREPŠINIO PIRMENYBIŲ.

Spalių 24 d. buvusiose L klasės krepšinio pirmenybių rungtynėse moterų grupės LFLS įveikė CJSO 36:7 (17:0). Vyrų grupės Tauras nugalėjo ŠŠ Kovą 29:16 (14:6).

Spalių 25 d. buvusios L kl. krepšinio pirmenybių rungtynės tarp meisterio CJSO ir Karo Mokyklos baigėsi CJSO pergale 24:19 (10:10).

Spalių 26 d. buvusiose pirmenybių rungtynėse vyrų grupėje Grandis įveikė Aukštąją Technikos Mokyklą 25:24 (11:11). Rungtynės buvo labai gyvos ir karštos. Jaunasis L klasės varžovas ATM pasirodė gero pajėgumo.

Spalių 27 d. buvusiose L kl. krepšinio pirmenybių rungtynėse vyrų grupėje susitiko jaunieji krepšinio atstovai Aušra — IV gimnazija. Ir šis jaunųjų susitikimas davė puikią krepšinio kovą ir pasigerėtiną kovotojiškumą. Normalius laikas nugalėtojo nedavė, tik rungtynes pratęsus laimingu metimu Aušra laimėjo 23:21 (11:18, 21:21). Moterų grupėje Grandis įveikė Aušrą 11:10 (6:0).

Spalių 28 d. buvusiose L klasės krepšinio pirmenybių rungtynėse vyrų grupėje LGSF nugalėjo ŠŠ Kovą 23:21 (12:6). Moterų grupėje LFLS įveikė Taurą 46:10 (28:2).

Spalių 29 d. buvusiose L klasės krepšinio pirmenybių rungtynėse Karo Mokykla įveikė LFLS 25:18 (11:8). Rungtynės buvo didelės spartos, gero lygio, kariūnai rungtynes laimėjo pelnytai.

Spalių 30 d. buvusiose L klasės krepšinio pirmenybių rungtynėse meisteris CJSO įveikė Taurą 30:15 (13:0).

Spalių 31 d. buvusiose L klasės krepšinio pirmenybių rungtynėse vyrų grupėje Grandis nugalėjo Aušrą 28:18 (11:11). Moterų grupėje LGSF įveikė CJSO 11:9 (4:3).

Lapkričio 3 d. buvusiose L klasės krepšinio pirmenybių rungtynėse Karo Mokykla įveikė IV Gimnaziją 28:17 (6:11). 36:18 (13:5).

Lapkričio 4 d. buvusiose L klasės krepšinio pirmenybių rungtynėse Karo Mokykla įveikė IV Gimnaziją 28:17 (6:11).

LGSF — ŠMSK 4:0 (0:0). Spalių 29 d. Kaune Karo Mokyklos stadione buvusiose L klasės futbolo pirmenybių rungtynėse LGSF įveikė ŠMSK 4:0 (0:0). Bendrai rungtynės buvo blogo lygio, o ypatingai pirmasis kėlinys buvo blankus, mažai panašus į kovą, o tik vienas bėginėjimas po aikštę. Tik antrame kėlinyje LGSF sukūrė keletą padoresnių žygių ir kuriais nulėmė pergalę.

ŠŠ KOVAS — ŠMSK 1:1. Lapkričio 1 d. buvusios L kl. futbolo pirmenybių rungtynės tarp ŠŠ Kovo ir ŠMSK baigėsi lygiomis 1:1.

Prie savųjų kareivinių vartų Vilniuje
Jul. Miežlaiščio nuotr.

KAS NAUJA LIETUVOJE

ITEIKĖ SKIRIAMUOSIUS RAŠTUS. Lapkričio 3 d. naujas Sovietų Sąjungos nepaprastas pasiuntinys ir įgaliotas ministras Lietuvai N. Pozdniakovas įteikė Respublikos Prezidentui skiriamuosius raštus.

Lapkričio 4 d. skiriamuosius raštus įteikė Respublikos Prezidentui naujai paskirtas Italijos nepaprastas pasiuntinys ir įgaliotas ministras Lietuvai Angelo Cassinis.

LAISVĖS VARPAS, Amerikos lietuvių dovana, kuris dabar yra įkeltas Vytauto Didžiojo karo muziejaus bokšte, bus perkeltas į Vilnių Gedimino kalnais. Kada bus perkeltas — tuo tarpu dar nežinia.

Į VILNIAUS KRAŠTĄ IŠVYKO SKRAJOJĄ SANITARINIAI BŪRIAI. Į Vilnių išvyko Karo Sanitarijos Valdybos suorganizuoti skrajoją sanitariniai būriai teikti nuvargintiems Vilniaus krašto gyventojams sanitarinės pagalbos. Išvyko 3 būriai, kuriems vadovauja karo gydytojai: 2. pėst. pulko vyr. gyd. kpt. Mikalauskas, aviacijos gyd. kpt. Tupčiauskas ir karo ligoninės ordinatorius kpt. Kubilius. Kartu su jais išvyko trys V kurso stud. medikai, trys galeistingosios sesutės ir trys vežikai. Kiekvienas būrys turi vežimą, aprūpintą įvairiais vaistais ir kitomis priemonėmis. Būriai pasiėmė ir gana nemaža kiekį skiepų prieš epidemines ligas.

Išvykstantiems b. gen. gyd. Nagius palinkėjo sėkmingai atlikti skirtus uždavinius. Jie kelionėje išbus apie mėnesį laiko, kol susiorganizuos vietos civilinė sveikatos tarnyba. Karo Muziejaus orkestras išvykstančius palydėjo marš.

Iš Vilniaus tie sanitariniai būriai vyks į atgautojo krašto paskirtus jiems rajonus.

LINŲ PREKYBA BUS CENTRALIZUOTA. Šiomis dienomis Ministrų Taryba nutarė linų prekybą centralizuoti kooperatiškoje organizacijoje, kuri tam reikalui netrukus bus įsteigta.

PAMINKLAS MIKUI PETRAUSKUI. Praėjusią savaitę Kaune, Valstybės Teatro sodelyje, atidengtas paminklas muzikui Mikui Petrauskui.

VĒLINIŲ VAKARAS KAUNO KAPINĖSE. Kaip kasmet, taip ir šiemet Vėlinių iškilmės Kauno kapinėse praėjo iškilminga nuotaika. Į pamaldas kapinėse atsilankė kariuomenės vadas b. gen. Raštikis, kariuomenės štabo viršininkas d. gen. Pundzevičius ir daugiau kitų aukštųjų karininkų. Pamokslą pasakė karo aviacijos kapelionas kun. St. Būdivas. Giedojo Įgulos bažnyčios choras, gusarų pulko orkestrui priitariant.

Taip pat buvo gražiai apšviesti Karo Muziejaus sodelyje paminklas žuvusiems, Nežinomojo Kareivio kapas ir paminklai karininkui Juozapavičiui ir kareiviui Lukšui.

AUKOS PABĖGĖLIAMS ŠELPTI. Iki šiol Lietuvos Raudonasis Kryžius yra gavęs iš užsienio Raudonojo Kryžiaus draugijų Lenkijos pabėgėliams Lietuvoje šelpti per 90 tūkstančių litų aukų.

NAUJAS ŽUVŲ APDIRBIMO FABRIKAS steigiamas Palangoje. Ji steigia akcinė bendrovė „Žuvis“. Fabrikas bus toks pats, kaip buvo Klaipėdoje. Atgautame Vilniaus krašte, N. Vilnioje, „Maistas“ netrukus įsteigs mėsos konservų ir mėsos perdirbimo fabriką.

VILNIAUS LAIKINUOJU BURMISTRU PASKIRTAS M. Kaminskas, iki šiol tarnavęs inspektorium Kauno miesto savivaldybėje. Jo padėjėju paskirtas buvęs Vilniaus burmistro padėjėjas Nagurskis.

VILNIUJE VYKDOMI DARBAI. Jau imta vykdyti toliau tie darbai, kurie buvo anksčiau pradėti. Taip pat pradėdami ir nauji darbai.

MAISTO KORTELĖS VILNIUJE. Kol maitinimo reikalai susitvarkys, Vilniuje laikinai įvestos maisto kortelės.

DRAUGIJA VILNIAUS KRAŠTUI REMTI. Atgavus Vilnių ir jo kraštą, įsteigta draugija Vilniaus kraštui remti. Jos tikslas: surinkti reikalingus medžiaginius išteklius ir teikti visokeriopą pagalbą vilniaus miesto ir krašto gyventojams.

KARINĖS ŽINIOS

KAS BUVO PIRMIEJI KARE ŽUVUSIEJI PRANCŪZAI. (KSB) Kaip rašo „Maasbode“ Paryžiaus korespondentas, tarp pirmųjų žuvusių prancūzų, kurie šio karo pradžioje mirė vakarų fronte, buvo du kunigai — Louis Mabilais ir Pierre Colin. Jie buvo abu mobilizuoti ir ėjo pareigas pirmosiose linijose.

KUNIGO ŠVENTIMUS DAVĖ BUDINČIAM MAGINOT LINIJOJE. (KSB) Prancūzijoje, vienoj evakuotoj vie-

toj prieš Maginot liniją, Meco vyskupas suteikė kunigo šventimus vienam diakonui, kurs buvo mobilizuotas kaip tik prieš šventimus ir kariuomenėje turėjo eiti vachmistro pareigas. Kitoje vietoje, taip pat fronte, vienas jaunas leitenantas, kurs kaip tik prieš mobilizaciją buvo išventintas kunigu, atlaikė savo pirmąsias — primicijų — Mišias, kurias išklause jo ginklo draugai. Abejose išpūdingose apeigose dalyvavo divizijos generolas su savo štabu.

SSRS NAUJOKŲ RAŠTINGUMAS. 1938 m. iš priimtų į kariuomenę naujokų neraštingų buvo 0,3%, mažai raštingų 6,2%, baigusių pradžios mokyklą ar buvusių vidurinėje mokykloje 88,2%, baigusių vidurinę ar aukštąją mokyklą 5,3%. Tuo būdu 93,5% naujokų gali būti laikoma pakankamai parengtais karinei tarnybai. Ta proga SSSR kariuomenės laikraštis „Krasnaja Zvezda“ primena, kad dar 1912 metais į buv. Rusijos imperijos kariuomenę stodavo bemaž pusė (44,2%) neraštingų naujokų.

LATVIJOS KARIUOMENĖS SPAUSTUVĖS 20 M. SUKAKTUVĖS. 1919 m. rudenį Rygoje buvo įsteigta Latvijos kariuomenės spaustuvė (latviškai — Armijos spiestuvė). Pradžioje joje dirbo karo valdininkas ir 20 darbininkų. Vėliau spaustuvės tarnautojų skaičius padidėjo iki 45 puskarininkų, kareivių ir darbininkų. Nuo 1924 m. spaustuvei vadovauja plk. Baumanis. Nuo 1920 m. pradžios spaustuvėje spausdinamas Latvijos kariuomenės dienraštis „Latvijas Kareivis“, paskui pradėta spausdinti „Militaru Rakstu Krajum“, „Artilerijas Apskats“ ir „Technikas Apskats“ žurnalai, kurie vėliau susijungė į vieną žurnalą, „Militarais Apskats“ vardu. Čia pat spausdinami visi kariuomenės statutai, vadovėliai ir kiti leidiniai. Nuo 1931 m. spaustuvė aprūpina blankais ir knygomis visas kariuomenės dalių ir įstaigų raštines. Sukaktuvės buvo paminėtos „Latvijos Kareivyje“. Viršininkas plk. Baumanis ir 9 tarnautojai gavo ordinus ir medalius.

PAGARSEJĖS KARINIS ŠUO. Imperatoriaus Napoleono I laikais prancūzų kariuomenėje pagarsėjo karinis šuo, vardu „Mustaš“. Tai buvo paprastas pėstininkų kuopos šuo, kuris dalyvavo su savo kuopa prancūzų žygiuose Italijoje, Austrijoje ir Prūsijoje. 1800 metais austrų rinktinė naktį priartino prie pranc. pozicijų ir rengėsi jas pulti. Budrus šuo išpėjo savo kuopos karius: austrai buvo atremti. Kitą kartą šuo surado prancūzų stovykloje austrų šnipą. Pagaliau Austerlico kautynėse, 1805 metais, šuo pagriebė iš mirštamai sužeisto vėliavininko rankų pulko vėliavą ir išnešė ją į nepavojingą vietą. Austrai nesusėjo atimti vėliavos. Padavimas sako, kad maršalas Lannas už šį nepaprastą pasiryžimą apdovanojo narsų šunį garbės Legiono ordinu. Ordinas buvo pakabintas išrikiavus visą pulką su išgelbėta vėliava.

5.500 LĒKTUVŲ AMERIKOJE. Jungtinių Amerikos Valstybės numato paspartinti karinių lėktuvų statybą. 1941 metais numatoma pastatyti jau iki 5.500 karinių lėktuvų. Pirmasis tūkstantis jau užsakytas Amerikos aviacijos fabrikams. Jų yra 34, iš to skaičiaus 19 dirba karo ir jūrų ministerijoms, kiti atlieka susisiekimo aviacijos užsakymus. Dar šiemet bus užsakyta dar 2.500 karinių lėktuvų. Aviacijos fabrikuose dabar dirba vien tik J. Amerikos Valstybių piliečiai. Visi svetimšaliai, pagal SSRS aviacijos žurnalo „Vestnik Vozdušnogo Flota“ pranešimą, atleisti iš aviacijos fabrikų ir dirbtuvių.

NAUJIEJI LEIDINIAI

MŪSŲ ŽINYNAS Nr. 9 (175). Turinyje įdėta: 1) Respublikos Prezidento atsišaukimas į tautą, 2) Ministro pirmininko kalba, 3) Kariuomenės vado kalba, 4) Gen. št. plk. ltn. Šepetytis „Naujam karui prasidėjus“, 5) K. Abaras „Prieššarvinės ir priešlėktuvinės apsaugos klausimu“, 6) mjr. P. Jakštas „Karinė propaganda“, 7) Tsm. kpt. B. Grigas „Karo belaisvių padėtis tarptautinės teisės normose“, 8) ltn. Mačiulis „Netikėtumas ir jo elementai“, 9) ltn. Brazdžionis „Vokiečių oro puolimas Didžiajam kare“, 10) P. Jurgėla „Panika kovotojų eilėse“, 11) glk. ltn. A. Baliūnas „Vokiečių apsaugos ūkio organizacija“, 12) ltn. Balys šidlauskas „Maskuokimės nuo lėktuvų“, 13) Kms. „Strateginis puolimas (Žaibo karas)“, 14) R-is „Pėstininkų dujų karininko veikla“, 15) Mokslinė apžvalga, 16) Karinė kronika, 17) Kritika ir bibliografija.

GAMTOS KNYGA, Kun. J. P. Gylys MIC. 16 psl. brošiūrėlė, kaina Lt 3.— už 100 egz. Marijonų leidinys.

Rašinyje tariama, kad protas, sąžinė ir apreiškimas yra tos trys dvasinės priemonės, atseit Didžiosios Dievo

knygos, kurios kalba žmogui aiškia gamtos kalba apie Dievo buvimą. Po šios pirmosios išeis dar 2 kitos ta pačia tema parašytos brošiūrėlės. Jos sudarys gana įdomią ir įtikinančią apie Dievą kalbančią trilogiją.

ROZMÓWKI POLSKO-LITEWSKIE. Opracował O. J. Paszkiewicz. Kaunas, knygynas „Stella“, 1939. 32 pusl. Lt.

Išleisdamas šiuos „lenkų-lietuvių pasikalbėjimus“ Kauno lenkiškas knygynas „Stella“ greičiausia turėjo galvoje nemažą skaičių internuotųjų Lietuvoje lenkų karių ir civilių. Jiems tenka kalbėtis su mūsų žmonėmis, ogi iš tų žmonių lenkiškai nedaug kas moka. Buvę vid. mokyklose pramoko vokiškai, prancūziškai, rečiau angliškai ar rusiškai. Taigi atėjūnams tenka pasimokyti lietuvių kalbos. Pasikalbėjimai suskirstyti šiomis temomis: pasisveikinimai, geležinkelis, atvykus, viešbutis, kambarys su baldais, mieste, valgiai, paštas, gydytojas, vaistinė, kirpėjas, skalbykla, krautuvėj, rūbai, kaimė, mėnesių, dienų ir spalvų pavadinimai, skaičiai, pinigai, įvardžiai, asmenų vė.

Paskubomis išleistas vadovėlis iš pradžių bus naudingas ir Vilniaus krašto gyventojams, lenkiškai kalbantiems, jų tarpe ir nelenkams, bet lenkų valdžioje kalbėjusiems lenkiškai. Ateityje atsiras ir platesnių vadovėlių. Lenkiškai-lietuvišką žodyną yra parūpinęs dr. Šlapelis, ir reikia tikėtis, kad p. Šlapelienės knygynas galės ir daugiau išleisti reikalingų knygų.

A. R-s

MOKINIO KALENDORIUS 1939—1940 MOKSLO METAMS. Kaunas, Spaudos Fondas, [1939]. 96 pusl.

Kalendorėlyje po pamokų lentelės, mano pažymių, švenčių ir nedirbamų mokyklose dienų sąrašo ir paties kalendoriaus (nuo 1939. IX. 1 d. iki 1940. VIII. 31 d.) įdėtas amatų ir prekybos mokyklų sąrašas. Po jo eina dar žemes ūkio mokyklų sąrašas, kuriame išvardintos tik 2 mokyklos — Belvederio ir Gruzdžių. Kalendorius skirtas mokiniams, ne amatų bei prekybos mokyklų mokiniams. Atrodo, kad įdėtas į kalendorėlį sąrašas tai tik nedidelė uodega ilgoko mūsų vidurinių ir žemesniųjų mokyklų sąrašo. Kažkodėl sąrašo pradžia ir vidurys praleisti, palikta tik uodega. Ar tai rimtai firmai tinka taip daryti? Tokį leidinį reikėtų rūpestingiau suredaguoti.

R. A.

REDAKCIJOS ATSAKYMAI

V. Kaseliui. Ta pačia tema mums parašė vienas poetas. Tamsta, kiek patobulines, davęs vietom geresnių rimų ir iš viso idėjęs truputį rimtesnio darbo ir susikaupimo, nusiųsk kuriam moksleivių žurnalui.

Vyt. Čečkauskui. Kaip visai jauno moksleivio darbą vertiname labai gerai. Nemesk plunksnos ir savo raštelius nusiųsk vaikų laikraščeliams.

GALVOSŪKIAI

GALVOSŪKIO NR. 31 SPRENDIMAS

Ginklu, drąsa ir pasiryžimu saugosim Tėvynės laisvę.

Išsprendė: 1) Z. Gobis (P.), 2) J. Luškoševičius (Bg.), 3) A. Pakėnas (P.), 4) ats. j. psk. V. Dalangauskas (Gr.), 5) J. Juodžbalis (K.), 6) J. Zenkevičius (A.), 7) St. Skerys (P.), 8) psk. Zapkus (1. PP), 9) A. Gruodis (A. Pn.), 10) psk. M. Antaniškis (4. PP).

GALVOSŪKIS NR. 33 (Vert. 1 tšk.).

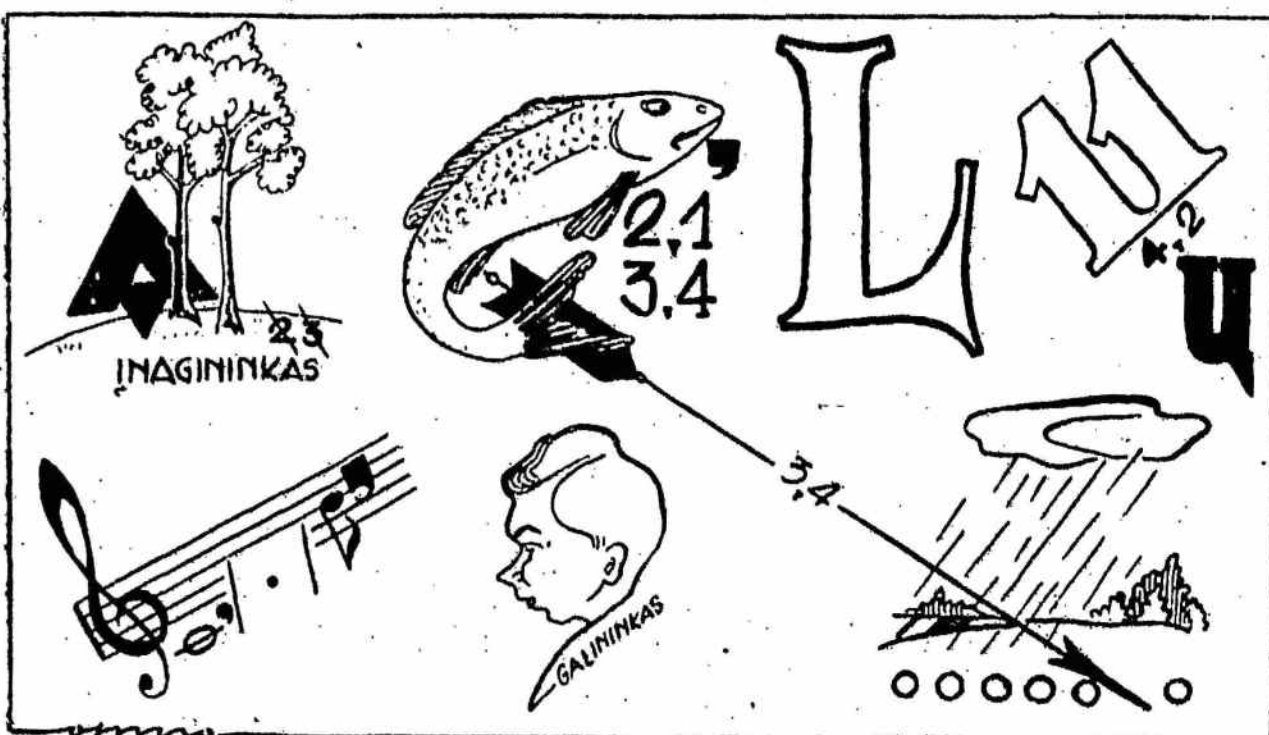

ŠACHMATAI

Rokiruotės užtesimas

IV. Be peržiūrėtų pavojų statinėse „e“, dar pavojus iškyla, kada atdarą įstrižainę a3—f8 (ar a6—f1) užvaldo antroji šalis. Jei rikį, užėmusi įstrižainę ir kliudantį rokiruotei, negalima įveikti, arba joje veikimas neutralizuoti, partijos užbaigta perdėm pasidaro katastrofinga.

Sekančioji partija kaip tik pavaizduoja tos įstrižainės netekimą ir pavojus, kurie iš to susidarė.

PARTIJA Nr. 38 — Indiškasis gynimas. Balti: E u w e — juodi: Wennickas. 1. d2—d4 d7—d6 2. Žg1—f3 Žg8—f6 3. g2—g3 Žb8—d7 4. Rf1—g2 e7—e5 5. c2—c4. Juodieji gali peržengti demarkliniją, pavarydami e5—e4. Su tokia galimybe baltieji turi skaitytis. Šiame atsitikime negalima atsakyti 5-uoju e4, dėl 6. Žg5 Ve7 7. Žc3 ir eilinis e4 žūtų. Todėl paskutinis baltųjų ėjimas priešinasi d6—d5 pavartyti ir paremti eilinį iš e4 į e5 atėjusį. 5.... c7—c6! Užtikrina galimybę eiti d6—d5 ir paskui e5—e4. Baltųjų šalis privalo kontrveiksma sugalvoti. Geriausias būdas tokiuose atsitikimuose eiliniams c4 ir f3 palaužti juodųjų centro atsparą. 6. Žb1—c3 e5—e4. Dabar ar niekuomet! 1 6.... R7 seka 7. d4—d5, arba 7. e2—e4 ir abiejuose atvejuose kliudo juodųjų šaliai demarkliniją pereiti. 7. Žf3—d2 d6—d5 8. f2—f3. Juodieji priversti eiliniu „e“ apsimainyti. Baltieji atidaro liniją „f“, juodieji liniją „e“. Kuri iš jų svarbesnė — štai klausimas? 8.... e4:f3 9. Rg2:f3 Vd8—b6? Juodieji iš karto sugadino taip gražiai pradėtą partiją. Tik 9.... Žb6, išlaikant centrą — juodųjų teisingas ėsimas. 10. e2—e3 Rf8—b4. Tikslas eiliniui lauke d5 padėti, puolančiu žirgu iš c3 apsimainyumu, sustiprinti. Toksai gelbėjimas padėties, blogesnis pačios pagalbos. Dabar baltųjų rikis užims įstrižainę a3—f8. 11. c4:d5 Rb4:c3 12. b2:c3 c6:d5 13. Rc1—a3! (žiūr. diagrama).

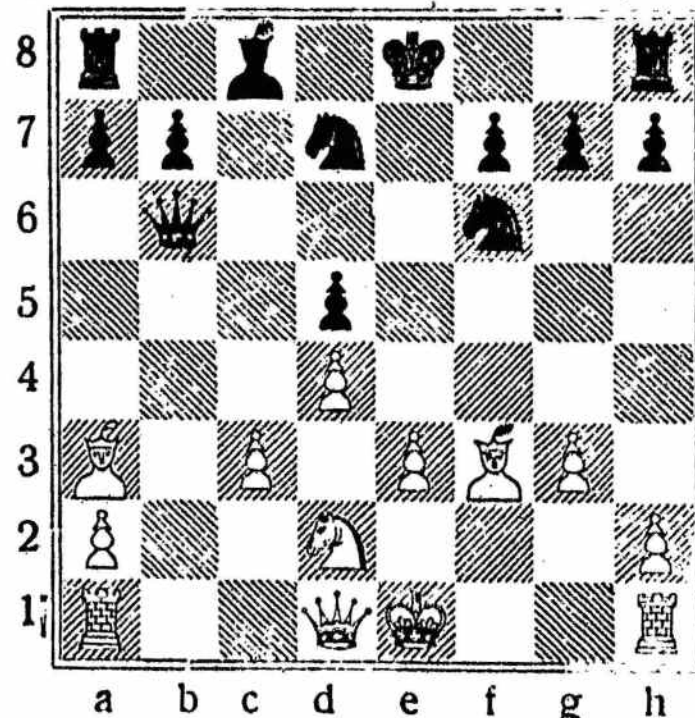

Rikis užėmė tokią poziciją, kurios reikšmė juodųjų šaliai lyg peilis po kaklu. Iš tos pozicijos rikį išvaryti negalima. 13.... Vb6—e6 14. 0—0. Baltieji be susirūpinimo lengvai atiduoda eilinį e3, nes linijos „e“ atidarymas juodųjų šaliai pražūtingas. 14.... Žf6—e4. Juodieji uždaro pavojingą statinę „e“. 15. Žd2:e4 d5:e4 16. Rf3—g4 Ve6—c4 17. Vd1—c2 Vc4—c6 18. d4—d5 Vc6—c4. 19. Ba1—d1 Žd7—f6 20. Bd1—d4 Vc4—a6. (Negelbsti ir 20.... Vc7 dėl galimo ėjimo 21. B:e4+ Ž:e4 22. V:e4+ Kd8 23. d6). 21. Bd4:e4+ Žf6:e4 22. Vc2:e4+ Rc8—e6. Juodieji tikisi po 23. de V:a3 24. ef+ Kf8 — galėtų priešintis. 23. Bf1—f7! 0—0—0. Jei 23.... K:f7, tai 24. R:e6+ Ke8 25. Rf5+ Kf7 26. Ve7+ Kg8 27. Ve6+ V:e6 28. R:e6x. 24. Ve4:e6+. Juodieji pasidavė.

Ką reikia žinoti šachmatų teorijoje

SVENONIUSO GYNIMASIS. 1. e2—e4 e7—e5 2. Žg1—f3 Žb8—c6 3. Žb1—c3 Žg8—f6 4. Rf1—b5 Rf8—b4 5. 0—0 0—0 6. d2—d3 Rb4:c3 7. b2:c3 d7—d5. Šioji sistema turi savyje idomų siekimą užgrobti centrą, daugelio autoritetų pripažįstama užtektinai žaidimą sulyginti.

UŽDAVINYS Nr. 28. (Vert. 1 tšk.)

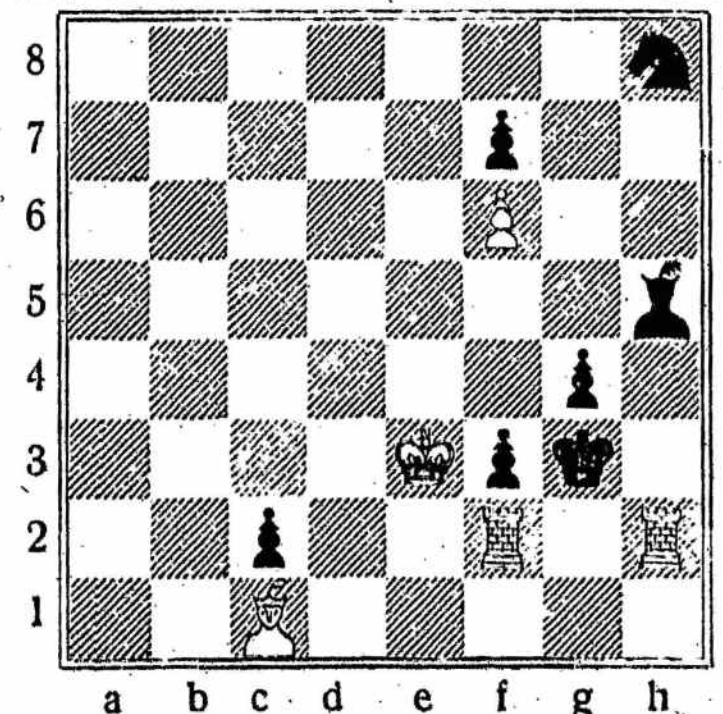

UŽDAVINYS Nr. 29 (Vert. 1 tšk.)

Balti: Ka8, Be5, Ra7, Rg8, Žd1, pėst. a3, a4, c2, ir d5 (9).

Juodi: Kc4, Vh1, pėst. f2, (3).

Matas dviem ėjimais

UŽDAVINYS Nr. 30 (Vert. 1 tšk.)

Balti: Ke1, Va7, Bh6, pėst. b3, e5, f2 (6).

Juodi: Kd5 (1).

Matas trimis ėjimais

Matas trimis ėjimais

RAITININKŲ DAINA

A. Jokimo žodžiai Kl. Griauzdės muzika

Zygiuojant tvirtai.

The musical score is written in 2/4 time with a key signature of one flat (B-flat). It consists of a single melodic line in treble clef. The lyrics are written below the notes, with some words placed above notes that are tied or have long durations. The score includes a first ending bracket over the final two measures, with a '1' above the first measure and a '2' above the second measure.

1. Jė - ga dra - sa, gink - lai plie - no, oi
 žir - go vė - jas ne - pa - vys I pa -
 vo - jų nak - tį die - ną pa - si - ruo - šę aš ir
 jis Ei ša - lin iš ke - liu kliū - tys,
 Jei pri - bren - dus ru - gia piū - tē
 man jau - nys - tē man dai - na
 tai il - sė - tis jau ga - na.

Jėga, drąsa, ginklai plieno,
 Žirgo — vėjas nepavys.
 Į pavojų naktį dieną
 Pasiruošę aš ir jis.

Ei šalin iš kelio kliūtys!
 Man jaunystė, man daina.
 Jei pribrendus rugiapiūtė,
 Tai ilsėtis jau gana!

Tyras, sraunus Nemunėlis,
 Žalių rūtų jo krantai.
 Bet gražiau dar bus prie Nerio,
 Kai sujosis pulkais.

Ei skandinsiu juodą smurtą,
 Skriaudas, ašaras, kančias.
 Mūs Sostinė laisvai kurta
 Vėl su mumis laisvę šves.

TĖVYNEI SU VILNIUMI

Myk. Linkevičius

Ilgai, Tėvyne, Tu kentėjai,
 Ilgai pažeminta buvai —
 Ir štai džiugi žinia atėjo:
 Jau brangų Vilnių atgavai!

Laimėjo teisė! — skamba šūkliai
 Plačiam pasauly ir krašte,
 Kurio nelaimės pančiai trūko,
 Kurs nesuklūpo po našta.

Džiaugsmu nušvitusi padangė,
 Būgnai vis nesiliauja gaust —
 Jau nebėra, kas Vilnių engia,
 Jau brolis brolių gali glaust.

Mes galim jus, mieli, vilniečiai,
 Karštai apglėbti, apkabinti... —
 Viena jau laisvės saulė šviečia,
 Ji švies kas kartas mums labyn.

Ir už jūrų džiugią žinią
 Lai neša kuo skubiau laivai,
 Kad Tujan, Lietuva Tėvyne,
 Jau brangų Vilnių atgavai!

Prie Vilniaus vartų...





Istorinė triumfo

Viršuje Vilniaus rinktinės vad
pražygiuojančios ka



diena Vilniuje

as d. gen. Vitkauskas priima
riuomenės parada.

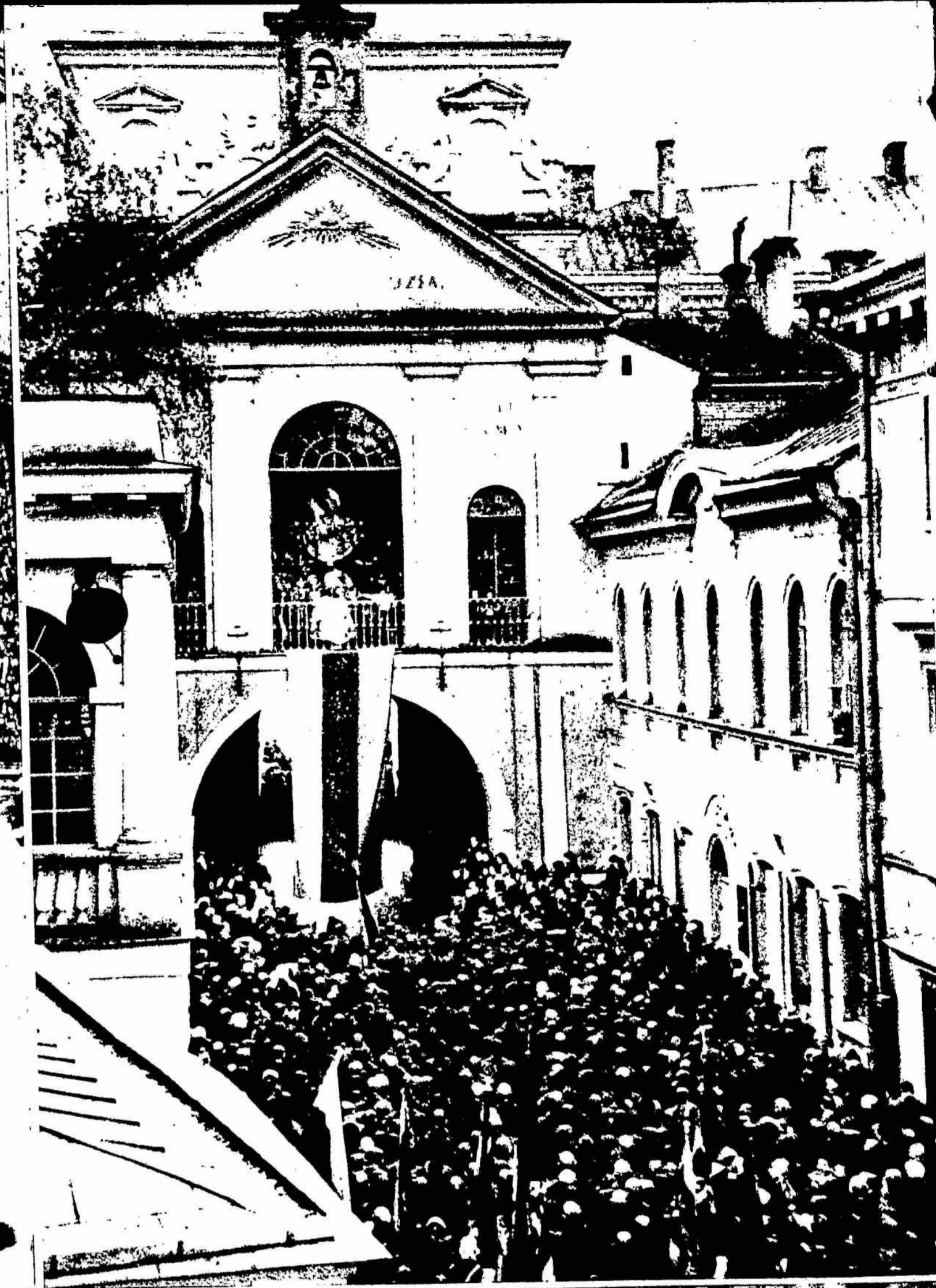
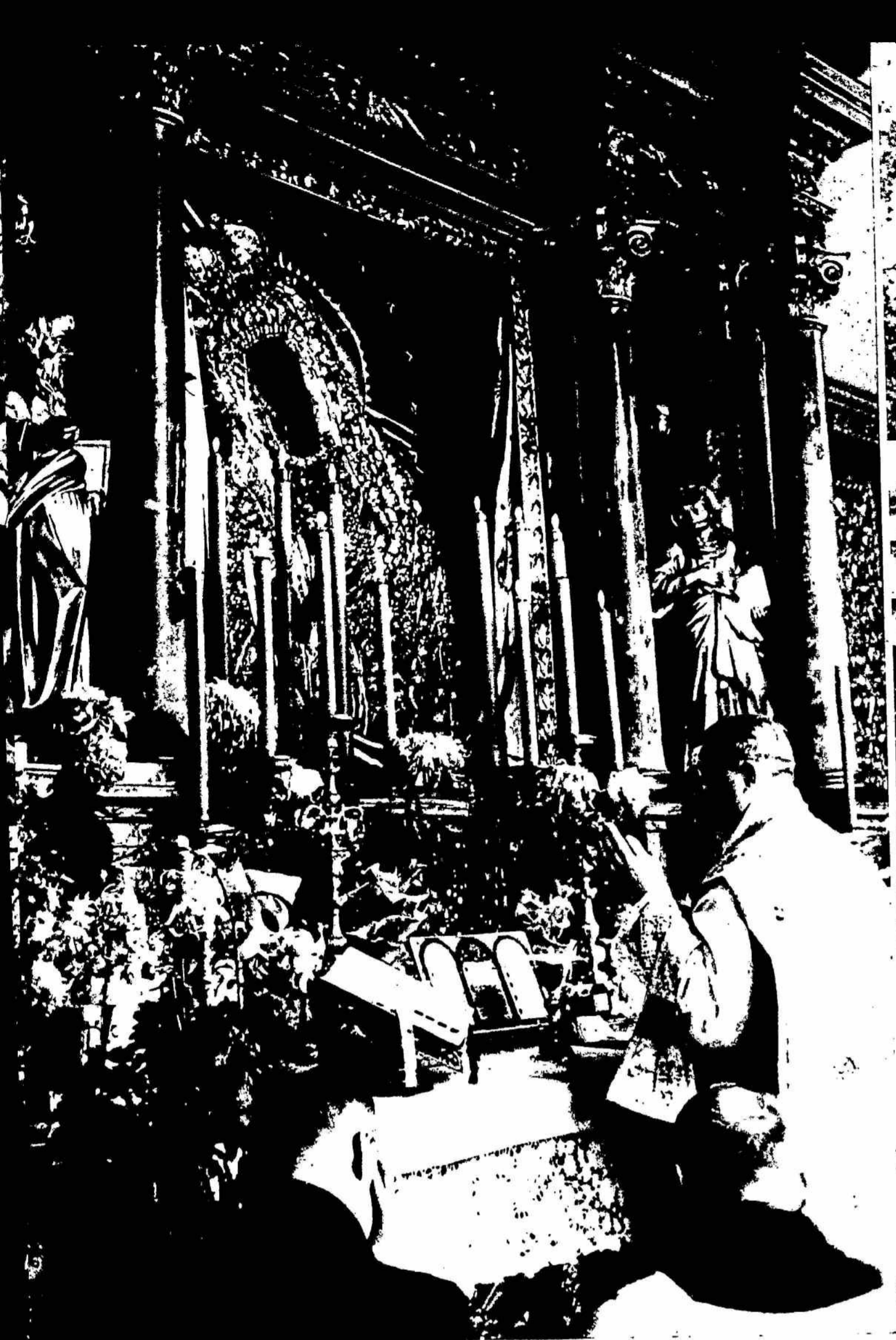

Pirmosios pamaldos Aušros Vartų koplyčioje. Vėliavos Gedimino kalne pakėlimo iškilmių metu kalba Vilniaus rinktinės vadas d. gen. Vitkauskas

Spaliu 29-oji mūsu sostinēje







**Gedimino pilies bok-
šte vėl didingai ple-
vėsuoja lietuviškoji
trispalvė**

Džiūgaujančios vilniečių minios gėlėmis papuošė mūsų karius ir ginklus. Lietuvos kariuomenės įžengimas į savo amžinąją sostinę gaivališkai virto entuziastingiausia kariuomenės ir visuomenės švente



79 39 41



KARLS

„SPINDULIO“ GILIASPAUDĖ